

TITANIUM 200/22



Smontagomme superautomatico con colonna ribaltabile pneumaticamente per ruote di auto, moto e veicoli industriali leggeri da 10" a 24"

Super automatic tyre changer with air operated tilting of column for car, motorcycle and van wheels. Rim diameter 10" to 24".

Démonte pneus super-automatique avec colonne basculante pneumatiquement pour roues de voitures, motos et véhicules industriels légers de 10" à 24" de diamètre.

Vollautomatische Reifenmontiermaschine mit pneumatisch kippbarer Säule für Autos, Motorräder und leichte Nutzfahrzeuge mit 10" bis 24" Felgendurchmesser.

Desmontadora de neumáticos superautomática con columna abatible neumáticamente para ruedas de turismos, motos y vehículos industriales ligeros entre 10" y 24".

- Autocentrante a due velocità di rotazione (6-12 giri/minuto)
- Pistola di gonfiaggio
- Leva alza tallone con protezione per cerchi in lega
- Gruppo filtro lubrificatore
- Serie protezione morsetti cerchi in lega
- Anello e barattolo portagrasso
- Pala stallonatrice con protezione per cerchi in lega

- Double speed turntable (6-12 rpm)
- Inflating gun
- Mounting lever with plastic protection for light alloy rims
- Lubricator + filter regulator assy
- Set of alloy rims protection
- Ring bracket and grease pot
- Bead breaker with plastic protection for light alloy rims

- Plateau à deux vitesses (6-12 tours/min.)
- Pistolet de gonflage
- Levier décolle-talon avec protection en plastique pour jantes en alliage
- Groupe mano-détendeur
- Jeu de protections jantes en alliage
- Support pour seau à graisse
- Décolleur avec protection en plastique pour jantes en alliage

- Drehtisch mit zwei Drehgeschwindigkeiten (6-12 UpM)
- Reifenfüllvorrichtung
- Montierhebel mit Kunststoffschutz für Leichtmetallfelgen
- Öler
- Satz von Schutzkappen für Alufelgen
- Ribghalter mit Fettkessel
- Abdrückschaufel mit Kunststoffschutz für Leichtmetallfelgen

- Plato de rotación con dos velocidades (6-12 rpm)
- Pistola de inflado
- Palanca sube-talón con protección para llantas de aleación
- Grupo filtro lubricador
- Juego de protecciones para llantas de aleación
- Soporte y tarro portagrasa
- Pala del destalonador con protección para llantas de aleación

WERATHER



TITANIUM 200/22



Tavola autocentrante ottagonale
Octagonal self-centering turntable
Table autcentreuse octogonale
Achteckiger Aufspanntisch
Tablero autocentrante octogonal



Dati tecnici - Technical data - Caractéristiques techniques - Technische Eigenschaften - Datos técnicos

Bloccaggio cerchio dall'esterno	Rim clamping from outside	Serrage jante de l'extérieur	Aussenaufspannung der Felge	Bloqueo llanta por el exterior	10" - 22"
Bloccaggio cerchio dall'interno	Rim clamping from inside	Serrage jante de l'intérieur	Innenaufspannung der Felge	Bloqueo llanta por el interior	12" - 24"
Diametro max. ruota	Max. wheel diameter	Diamètre max. roue	Max. Raddurchmesser	Diámetro máx. rueda	1000 mm
Larghezza max. ruota	Max. wheel width	Largeur max. roue	Max. Radbreite	Anchura máx. rueda	330 mm
Forza cilindro stallonatore	Bead-breaking cylinder force	Force du vérin détalonneur	Kraft des Abdrückzylinders	Fuerza cilindro destalonador	3080 Kg
Pressione di servizio	Operating pressure	Pression de service	Betriebsdruck	Presión de servicio	9 - 12 bar
Alimentazione	Power supply	Alimentation	Versorgungsspannung	Alimentación	400V 50 Hz - 3 ph *
Potenza motore	Motor power	Puissance moteur	Motorleistung	Potencia motor	0,8 - 1,1 kW
Peso	Weight	Poids	Gewicht	Peso	230 Kg
Dimensioni	Dimension	Encombrement	Abmessungen	Medidas	975 x 760 x 950

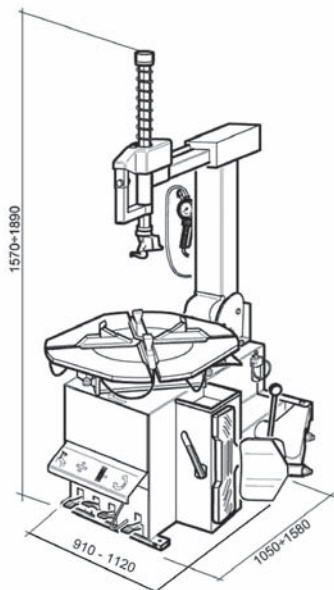
* Optional 230 V 50 Hz - 3 ph

Opzioni - Optionals - Options - Sonderzubehör - Opciones

• Assistant H Titanium



- Kit cambio rapido utensile
- Quick change kit of mount/demount tool
- Kit accouplement rapide de l'outil de montage/démontage
- Schnellwechselsatz des Montage-/Demontagewerkzeugs
- Kit uñas de cambio rápido



- Kit ruote motocicletta
- Byke-wheel set
- Kit pour roues moto
- Montagesatz f. Motorrad-Räder
- Kit garas para motocicleta



- Esecuzione con motore monofase (1 velocità)
- Single-phase motor (1 speed)
- Moteur monophasé (1 vitesse)
- Ausführung mit Einphasenmotor (1 Geschwindigkeit)
- Motor monofásico (1 velocidad)



WERHER INTERNATIONAL S.p.A.

Via F. Brunelleschi, 12 - 42124 Cadè (RE) Italy

Tel. ++39 0522 9431 - ++39 346 98 37 325 - ++39 346 98 37 443 - Fax ++39 0522 941997

www.wertherint.com - e-mail: sales@wertherint.com

Il fabbricante, nell'ambito del costante miglioramento dei propri prodotti, si riserva il diritto di apportare modifiche senza preavviso. - The company reserves the right to introduce improvements in design or specification without prior notice. - Der Hersteller behält sich das Recht vor, im Zuge der technischen Weiterentwicklung, technische Eigenschaften ohne Vorankündigung zu ändern. - Le fabricant dans le but d'améliorer constamment ses produits, se réserve le droit d'apporter des modifications sans préavis. - El fabricante, en el marco de la mejora constante de sus productos, se reserva el derecho de aportar modificaciones sin previo aviso.