

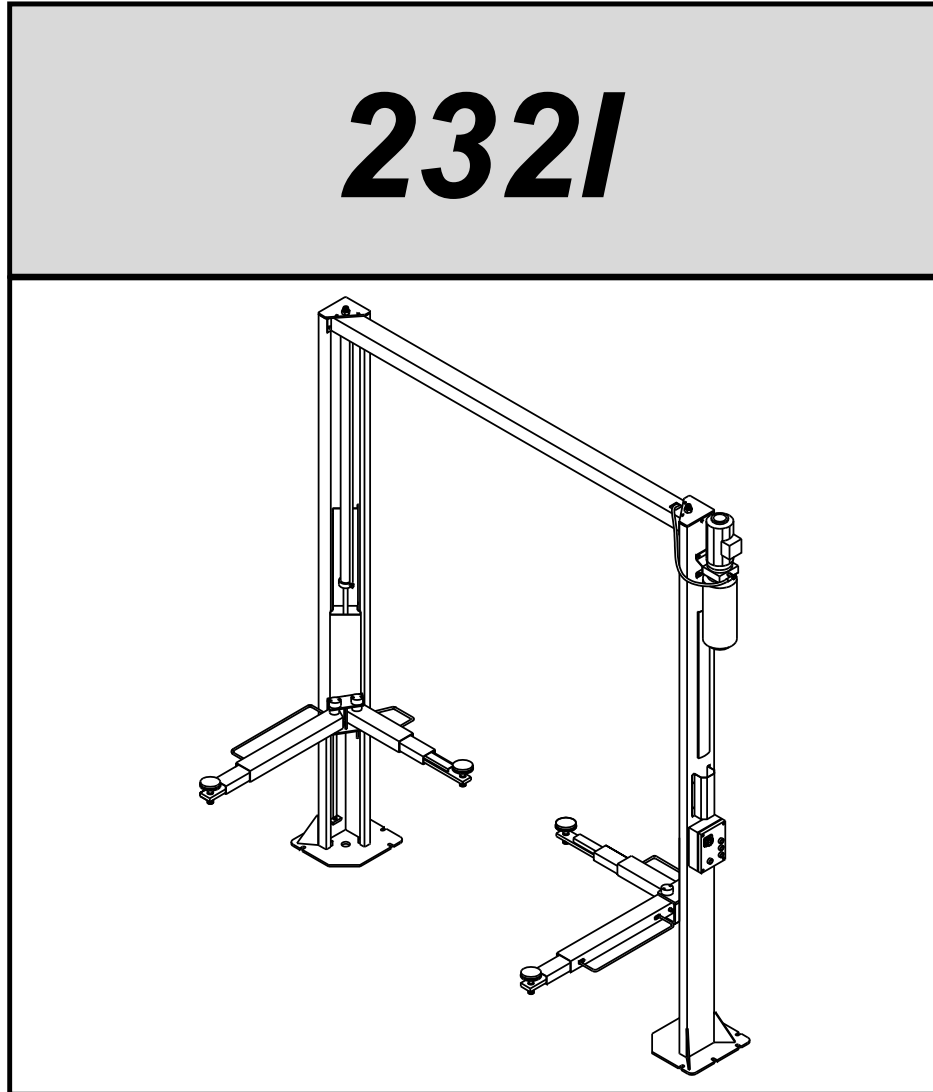

2321



I

**SOLLEVATORE
ELETTOIDRAULICO
A 2 COLONNE**

GB

**2-POST
ELECTRO-HYDRAULIC LIFT**

Manuale di istruzioni per l'uso e la manutenzione del

**SOLLEVATORE ELETTRIDRAULICO
PER VEICOLI**

Modello 232I

Matricola N°

Anno di costruzione

COSTRUTTORE:

WERTHER INTERNATIONAL S.p.A.
Via F.BRUNELLESCHI
42040 CADE' (RE) - ITALY
Telefono ++ / +522 / 9431 (r.a.)
Telefax ++ / +522 / 941997
WEB <http://www.wertherint.com>
E-mail sales@wertherint.com

1° Emissione - 30/07/2003

CENTRO DI ASSISTENZA AUTORIZZATO:

Instructions and maintenance manual for

**ELECTROHYDRAULIC LIFT
FOR VEHICLES**

Model 232I

Serial N°

Year of manufacture

MANUFACTURER:

WERTHER INTERNATIONAL S.p.A.
Via F.BRUNELLESCHI
42040 CADE' (RE) - ITALY
Telefono ++ / +522 / 9431 (r.a.)
Telefax ++ / +522 / 941997
WEB <http://www.wertherint.com>
E-mail sales@wertherint.com

1st Edition - 30/07/2003

AUTHORISED SERVICE CENTER:

Rev.9.....27/02/2009

Indice

Imballaggio, trasporto e stoccaggio	Pag. 4
Introduzione	Pag. 5
Cap.1 Descrizione della macchina	Pag. 7
Cap.2 Specifiche tecniche	Pag. 9
Cap.3 Sicurezza	Pag.14
Cap.4 Installazione	Pag.21
Cap.5 Funzionamento ed uso	Pag.32
Cap.6 Manutenzione	Pag.33
Cap.7 Inconvenienti e rimedi	Pag.36
Appendice A Informazioni particolari	Pag.37
Appendice B Parti di ricambio	Pag.37

Contents

Packing, transport and storage	Page 4
Introduction	Page 5
Chapter 1 Description of the machine	Page 7
Chapter 2 Technical specifications	Page 9
Chapter 3 Safety	Page 14
Chapter 4 Installation	Page 21
Chapter 5 Operating principles and use	Page 32
Chapter 6 Maintenance	Page 33
Chapter 7 Troubleshooting	Page 36
Appendix A Special notes	Page 37
Appendix B Spare parts	Page 37

IMBALLAGGIO, TRASPORTO E STOCCAGGIO

LE OPERAZIONI DI IMBALLAGGIO, SOLLEVAMENTO, MOVIMENTAZIONE, TRASPORTO E DISIMBALLO DEVONO ESSERE AFFIDATE ESCLUSIVAMENTE A PERSONALE CHE SIA ESPERTO IN TALI OPERAZIONI E CHE CONOSCA BENE IL SOLLEVATORE ED IL PRESENTE MANUALE

IMBALLAGGIO

Il sollevatore viene spedito smontato nei seguenti pezzi:

	Peso di un pezzo (Kg)
1 Colonna lato comando completa di carrello, cilindro idraulico e quadro elettrico:	Kg 190
1 Colonna lato servizio completa di carrello e cilindro idraulico:	Kg 185
1 Trave superiore completa di tubo idraulico II° stadio e barra fine corsa:	Kg 40
2 Bracci lunghi completi di prolunga e piattello:	Kg 68
2 Bracci corti completi di prolunga e piattello:	Kg 55
1 Centralina completa di motore e supporto:	Kg 30
1 Scatola di accessori e viteria:	Kg 10
4 Salvapiedi:	Kg 2
1 Scatola contenente 4 kit bloccabracci:	Kg 10

Il sollevatore viene inviato in una gabbia di legno (Figura 1) del peso medio di circa 670 Kg.

SOLLEVAMENTO E MOVIMENTAZIONE

Le gabbie in legno possono essere sollevate e spostate sia con carrelli elevatori (fig.1) che con gru o carriponte (fig.2). Nel caso di movimentazione con gru o carriponte, le gabbie devono essere sempre imbragate con minimo 2 fasce.

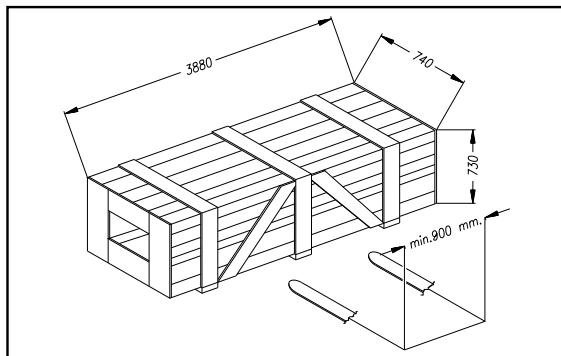

Fig.1

I mezzi scelti devono essere idonei al sollevamento e allo spostamento in sicurezza, tenendo conto di dimensioni, peso, baricentro, sporgenze e parti delicate da non danneggiare.

STOCCAGGIO

Gli imballi devono sempre essere conservati in luoghi coperti e protetti, a temperature comprese fra -10°C e +40°C. e non devono essere esposti ai raggi diretti del sole.

IMPILAMENTO DEI PACCHI

Il tipo di imballo previsto prevede la possibilità di impilare in magazzino fino ad 8 gabbie una sull'altra, purché vengano correttamente disposte ed assicurate contro la caduta.

Nei cassoni dei camion o nei containers si possono impilare fino a 3 gabbie, purché vengano reggiate bene ed assicurate contro la caduta.

PACKING, TRANSPORT AND STORAGE

ALL PACKING, LIFTING, HANDLING, TRANSPORT AND UNPACKING OPERATIONS ARE TO BE PERFORMED EXCLUSIVELY BY EXPERT PERSONNEL WITH KNOWLEDGE OF THE LIFT AND THE CONTENTS OF THIS MANUAL

PACKING

The lift is shipped disassembled into the following parts:

	Weight (Kg)
1 Complete command post, complete with carriage, hydraulic cylinder and control panel	190 kg
1 Commands side post with carriage and hydraulic cylinder	185 kg
1 Upper beam complete with hydraulic horizontal pipe and end-of-stroke-bar	40 kg
2 Long arms complete with extension and plate	68 kg
2 Short arms complete with extension and plate	55 kg
1 Power unit complete with motor and support	30 kg
1 Accessory package, nuts and bolts	10 kg
4 Footguards	2 kg
1 Box containing 4 arm-locking kits	10 kg

The lift is dispatched in a wooden crate (Fig.1), weighing approx. 670 kg.

LIFTING AND HANDLING

The wooden crates may be lifted and moved with a lift truck (Fig.1) crane or bridge crane (Fig.2). If either of the latter two are used, crates must be harnessed with at least 2 slings.

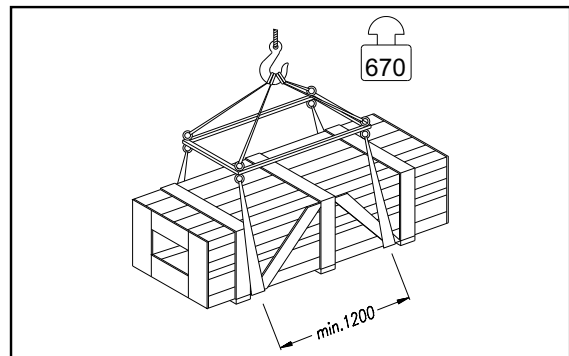

Fig.2

The equipment chosen must be suitable for safe lifting and moving, bearing in mind the dimensions and weight.

STORAGE

Packed machinery must always be kept in a covered, protected place, at a temperature between -10° and +40°, and must not be exposed to direct sunlight.

CRATE STACKING

The type of packing allows the possibility of stacking up to 8 crates.

Up to 3 crates may be stacked one upon the other on lorries or in containers if properly positioned **and provided they are restrained to prevent falling.**

APERTURA DEGLI IMBALLI

All'arrivo verificare che la macchina non abbia subito danni durante il trasporto e che ci siano tutti i pezzi indicati nella lista di spedizione.

Le gabbie devono essere aperte adottando tutte le precauzioni per evitare danni alle macchine e ai loro componenti (evitare cadute di pezzi dalla gabbia durante l'apertura).

ELIMINAZIONE DELL'IMBALLO

Il legno della gabbia può essere riutilizzato o riciclato.

INTRODUZIONE



ATTENZIONE

Questo manuale è stato scritto per il personale di officina addetto all'uso del sollevatore (operatore) e per il tecnico addetto alla manutenzione ordinaria (manutentore) pertanto, prima di effettuare qualsiasi operazione sul sollevatore e/o sul suo imballaggio, occorre leggere attentamente tutto il manuale, poiché esso contiene informazioni importanti per:

- LA SICUREZZA DELLE PERSONE addette all'uso ed alla manutenzione ordinaria,
- LA SICUREZZA DEL SOLLEVATORE,
- LA SICUREZZA DEI VEICOLI SOLLEVATI.

CONSERVAZIONE DEL MANUALE

Il manuale è parte integrante del sollevatore e deve sempre accompagnarlo, anche in caso di vendita.

Esso deve sempre essere conservato in vicinanza del sollevatore, in luogo facilmente accessibile.

L'operatore ed il manutentore devono poterlo reperire e consultare rapidamente in qualsiasi momento.

SI RACCOMANDA, IN PARTICOLARE, UNA LETTURA ATTENTA E RIPETUTA DEL **CAPITOLO 3**, CHE CONTIENE IMPORTANTI INFORMAZIONI E AVVISI RELATIVI ALLA **SICUREZZA**.

Il sollevatore è stato progettato e costruito rispettando quanto segue:

LEGGI:

Direttive europee: 98/37/CE-2004/108/CE-2006/95/CE

NORME TECNICHE:

Norme europee: EN 1493/ EN 292-1/ EN 292-2

IMPIANTO ELETTRICO:

UNI EN 60204, CEI 64/8

OPENING THE CRATES

When the crates arrive, check that the machine has not been damaged during transport and that all parts listed are present.

The crates must be opened using all possible precautionary measures to avoid damaging the machine or its parts. Make sure that parts do not fall from the crate during opening.

DISPOSAL OF CRATES

The wood of the crates may be re-used or recycled.

INTRODUCTION



WARNING

This manual has been prepared for workshop personnel expert in the use of the lift (operator) and technicians responsible for routine maintenance (maintenance fitter); read the manual before carrying out any operation with the lift and/or the packing. This manual contains important information regarding:

THE PERSONAL SAFETY of operators and maintenance workers,
LIFT SAFETY,
THE SAFETY OF LIFTED VEHICLES

CONSERVING THE MANUAL

The manual is an integral part of the lift, which it should always accompany, even if the unit is sold.

The manual must be kept in the vicinity of the lift, in an easily accessible place.

The operator and maintenance staff must be able to locate and consult the manual quickly and at any time.

ATTENTIVE AND REPEATED READING OF **CHAPTER 3**, WHICH CONTAINS IMPORTANT INFORMATION AND **SAFETY** WARNINGS, IS PARTICULARLY RECOMMENDED.

Lift rack has been designed and built in compliance with the following:

LAWS:

European directives: 98/37/CE-2004/108/CE-2006/95/CE

TECHNICAL STANDARDS:

European standards: EN 1493/ EN 292-1/ EN 292-2

ELECTRICAL SYSTEM:

UNI EN 60204, CEI 64/8

Il sollevamento, il trasporto, il disimballo, il montaggio, l'installazione e la messa in servizio, la taratura e le registrazioni iniziali, la manutenzione **STRAORDINARIA**, la riparazione, la revisione, lo spostamento e lo smantellamento del sollevatore devono essere eseguiti dai tecnici specializzati dei **RIVENDITORI AUTORIZZATI** o dei **CENTRI ASSISTENZA AUTORIZZATI dal Costruttore** (vedere centro assistenza autorizzato indicato nel frontespizio):

Il costruttore non risponde di alcun danno a persone, veicoli od oggetti causati dagli interventi sopracitati se effettuati da personale non autorizzato o da un uso improprio o non consentito del sollevatore.

Per tutte queste attività vengono indicati, nel presente manuale, soltanto gli aspetti (operativi e di sicurezza) che possono essere utili anche all'operatore ed al manutentore per comprendere meglio la struttura ed il funzionamento del sollevatore e per un suo migliore utilizzo.

Per comprendere il linguaggio adottato nel presente manuale, l'operatore deve possedere esperienza specifica nelle attività di officina, di assistenza, manutenzione e riparazione dei veicoli nonché la capacità di interpretare correttamente i disegni e le descrizioni riportate nel manuale e la conoscenza delle norme antinfortunistiche generali e specifiche vigenti nel paese in cui viene installato il sollevatore.

Gli stessi criteri valgono per la scelta del tecnico manutentore che dovrà, inoltre, possedere le conoscenze tecniche specifiche e specialistiche (meccaniche, elettriche) necessarie per effettuare in sicurezza gli interventi previsti nel manuale.

Nel testo del manuale troverete spesso le diciture "**operatore**" e "**manutentore**" il cui significato è il seguente:

OPERATORE: persona addetta all'uso del sollevatore.

MANUTENTORE: persona addetta alla manutenzione ordinaria del sollevatore.

The lifting, transport, unpacking, assembling, installation, starting up, initial adjustment and testing, **EXTRAORDINARY** maintenance, repair, overhauls, transport and dismantling of the lift must be performed by specialised personnel from the **LICENSED DEALER** or a **SERVICE CENTRE** authorised by the manufacturer (see authorised dealer on frontispiece).

The manufacturer declines all responsibility for injury to persons or damage to vehicles or objects when any of the above mentioned operations has been performed by unauthorised personnel or when the rack has been subject to improper use.

This manual indicates only the operative and safety aspects that may prove useful to the operator and maintenance worker, in better understanding the structure and operation of the lift and for best use .

In order to understand the terminology used in this manual, the operator must have specific experience in workshop, service, maintenance and repair activities, the ability to interpret correctly the drawings and descriptions contained in the manual and be acquainted with the general and specific safety rules relevant to the country in which the machine has been installed.

The same applies to the maintenance fitter, who must also possess specific and specialised knowledge (mechanical, engineering) needed to perform the operations described in the manual in complete safety.

The words "**operator**" and "**maintenance fitter**" used in this manual are construed as follows:

OPERATOR: person authorised to use the lift

MAINTENANCE FITTER: person authorised for routine maintenance of the lift.

CAP.1. DESCRIZIONE DELLA MACCHINA

Il sollevatore elettroidraulico a 2 colonne è fisso, cioè ancorato al suolo ed è progettato e costruito per il sollevamento e lo stazionamento in quota di autoveicoli e furgoni.

Il sollevatore è composto, principalmente da :

- gruppo struttura fissa (colonne e trave superiore)
- gruppi mobili (carrelli + bracci)
- gruppi di sollevamento (2 cilindri idraulici + centralina);
- quadro comando
- sicurezze.

Nelle figure 3 e 4 sono indicate le varie parti che compongono il sollevatore e le zone di lavoro consentite e riservate al personale addetto, attorno al sollevatore stesso.

Lato comando: è il lato del sollevatore che comprende la zona riservata all'operatore in cui si accede al quadro comandi

Lato servizio: è il lato opposto a quello comando.

Lato anteriore: è il lato braccio corto.

Lato posteriore: è il lato braccio lungo.

CHAPTER 1 DESCRIPTION OF THE MACHINE

The 2-post electro-hydraulic lift is a fixed installation. This means that it is anchored to the ground and designed and built for lifting and positioning automobiles and vans at a certain height off the ground.

The lift consists of the following main parts:

- fixed structure (posts + upper beam);
- mobile units (carriage + arms);
- lift units (2 hydraulic cylinders + power unit);
- control box;
- safety devices.

Figures 3 and 4 illustrate the various parts of the lift and the work areas reserved for use by operators around the lift.

Command side: this side of the lift includes the area reserved for the operator to access the control box.

Service side: this is the opposite side to the command side.

Front side: the side with the short arm.

Rear side: the side with the long arm.

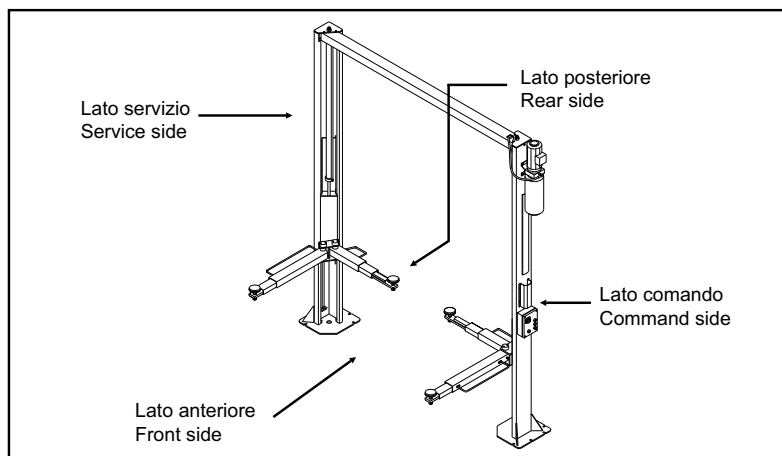

Fig.3

GRUPPO STRUTTURA FISSA (Vedere Fig.4)

E' costituito da :

- 2 Colonne, una lato comando (1) e una lato servizio (2), in lamiera di acciaio piegata, alla cui base è saldata una piastra con fori per il fissaggio al pavimento mediante tasselli di ancoraggio. All'interno di ogni colonna si trovano i gruppi mobili di sollevamento dell'automezzo. Alla colonna comando sono fissati il quadro elettrico di azionamento e la centralina idraulica.
- Una trave superiore (3) in lamiera piegata che, mediante bullonatura, collega le colonne nella loro estremità superiore.

FIXED STRUCTURE (Fig.4)

This structure consists of:

- 2 Posts, (service and command side post) built with bent steel plate. The base is welded to a drilled plate to be anchored to the floor. The electric control box and the hydraulic power unit are attached to the command post. Inside each post are the moving parts to lift the vehicles. The control panel and the hydraulic unit are fixed to the command post.
- An upper beam (3) built with bent steel plate, connecting the upper posts with bolts.

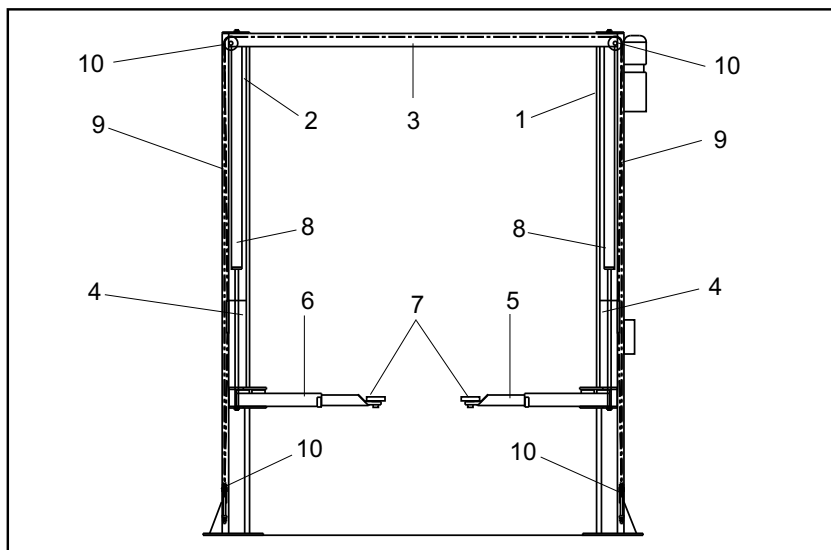

Fig.4

GRUPPI MOBILI (Vedere Fig.4)

Ciascuno è costituito da :

- Un carrello (4) in lamiera di acciaio saldata, collegato nella parte superiore ad un cilindro idraulico e nella parte inferiore, mediante perni, ai bracci di sollevamento.

Il carrello scorre lungo la colonna, guidato, all' interno di essa, da pattini in materiale plastico.

- Due bracci telescopici di cui uno lungo (5) e uno corto (6), costruiti in tubolare di acciaio, recanti ad una estremità il piattello regolabile in altezza (7) per la presa della macchina e dalla parte opposta gli attacchi con il foro di collegamento con il carrello.

GRUPPO SOLLEVAMENTO (Vedere Fig.4)

E' costituito da:

- 2 cilindri idraulici (8), per il sollevamento dei carrelli, ancorati alle piastre superiori delle colonne.
- 1 centralina idraulica (vedi fig.5), posta sulla colonna comando, per l' azionamento dei cilindri.

CENTRALINA IDRAULICA (Fig.5)

La centralina é composta da:

- Un motore elettrico di comando (1).
- Una pompa idraulica ad ingranaggi (2).
- Un' elettrovalvola di discesa (3) dotata di un dispositivo di scarico manuale dell' olio (vedi cap. Uso e Manutenzione).
- Una valvola di massima pressione (4).
- Un serbatoio olio (5).
- Un tubo flessibile (6) di mandata (e recupero) olio al circuito di distribuzione ai cilindri.

N.B: il tubo di mandata olio può trovarsi in pressione.

QUADRO DI COMANDO (Fig.6)

Sul pannello del quadro elettrico di comando sono installati :

- L'interruttore generale (QS).
- Il pulsante di salita (SB1).
- Il pulsante di stazionamento (SB3).
- Il pulsante di discesa (SB2).

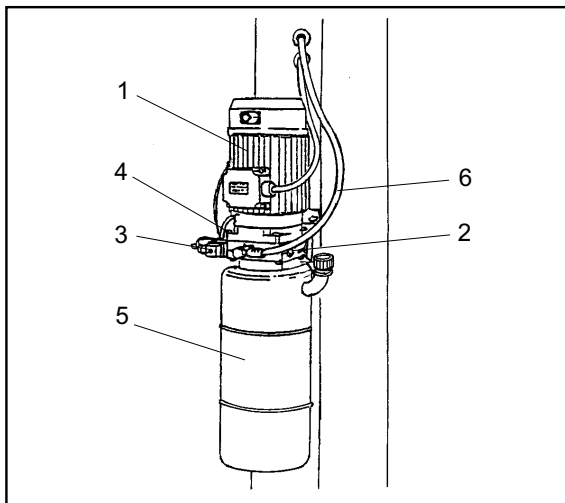

Fig.5 Centralina idraulica
Hydraulic power unit

SICUREZZE

Le sicurezze sono costituite da :

- Un dispositivo di sicurezza meccanica per il carrello.
- Un sistema di bloccaggio bracci.
- Quattro salvapiedi sui bracci.
- Un dispositivo di sincronismo per la corsa dei carrelli costituito da un sistema di 2 funi (rif.9 Fig.4) e 6 carrucole di rinvio (rif.10 Fig.4).
- Un fincorsa di estremità colonna.
- Le sicurezze elettriche
- Le sicurezze sull' impianto idraulico.

Queste sicurezze saranno sviluppate in maggior dettaglio nei capitoli seguenti.

MOVING UNITS (see fig.4)

Each unit consists of:

- one carriage (4) built with welded steel plate, connected at the top to a hydraulic cylinder, and at the bottom, to the lift arms by means of pins.

The carriage moves along the post, guided by plastic sliding pads, located inside the post itself.

- Two telescopic arms, one long (5) and one short (6), built with tubular steel with a pad (7) at each end that can be height adjusted to hold the car and on the opposite side the carriage connection hole.

LIFT UNIT(see fig.4)

it consists of:

- 2 hydraulic cylinders (8), to lift the carriages anchored to the post superior plates.
- 1 hydraulic unit (see. fig. 5), on the command side, to set the cylinders run.

HYDRAULIC POWER UNIT (Fig.5)

The hydraulic power unit consists of:

- an electric motor (1),
- a geared hydraulic pump (2)
- descent electro-valve (3) equipped with a manual oil drain valve (see the Use and Maintenance chapter),
- a maximum pressure valve (4),
- oil tank (5)
- an oil delivery and return flexible pipe (6) to the cylinders feeding circuit

Note: The oil delivery pipe may be under pressure.

CONTROL BOX (Fig.6)

The panel that houses the electric control box contains the following:

- Main switch (QS) -
- Rise push button (SB1)
- Parking push button (SB3)
- Descent push button (SB2)

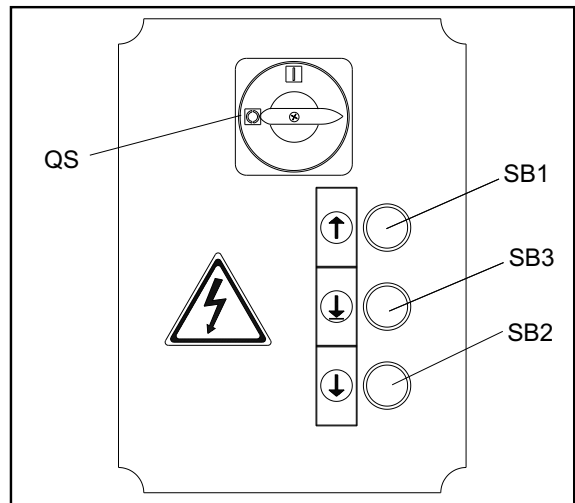

Fig.6 Quadro comando
Control Panel

SAFETY DEVICES

The safety devices include:

- Mechanical safety device for carriage.
- Arms locking system.
- 4 foot guards on the arms
- A synchronous device to control the carriages movement. The system consists of 2 cables (ref. 9, fig.4) and 4 return pulleys (ref.10, fig.4)
- 1 post end limit switch
- General electric safety devices.
- General hydraulic safety devices.

These safety devices will be described in further detail in the following chapters.

CAP.2 SPECIFICHE TECNICHE

PORTATA:	3200 Kg (31390 N)
Alt. max. sollevamento auto	1935 mm
Alt. min. supporti sollevamento	95 mm
Larg. libera tra carrelli	2650 mm
Larg. totale	3360 mm
Larg. laterale piastre di base	500 mm
Lung. massima braccio lungo	1450 mm
Lung. minima braccio lungo	990 mm
Lung. massima braccio corto	1050 mm
Lung. minima braccio corto	600 mm
Tempo di salita	50 sec
Tempo di discesa	35 sec

Peso totale del sollevatore	circa 580 Kg
Rumorosità	<70dB(A)/1m
Temperatura di funzionamento :	-10°C / +50°C
Pressione di lavoro	185 bar

Ambiente di lavoro: locale chiuso.

CHAPTER. 2 TECHNICAL SPECIFICATIONS

CAPACITY:	3200 Kg (31390 N)
Car max. lifting height	1935 mm
Lift min. stand height	95 mm
Clearance between carriages	2650 mm
Total width	3360 mm
Side pads total width	500 mm
Long arm maximum length	1450 mm
Long arm minimum length	990 mm
Short arm maximum length	1050 mm
Short arm minimum length	600 mm
Rise time	50 sec.
Descent time	35 sec.

Total lift weight	about 580 Kg
Noise	<70dB(A)/1m
Operating temperature:	-10°C/+50°C
Working pressure	185 bar

Work environment: closed room.

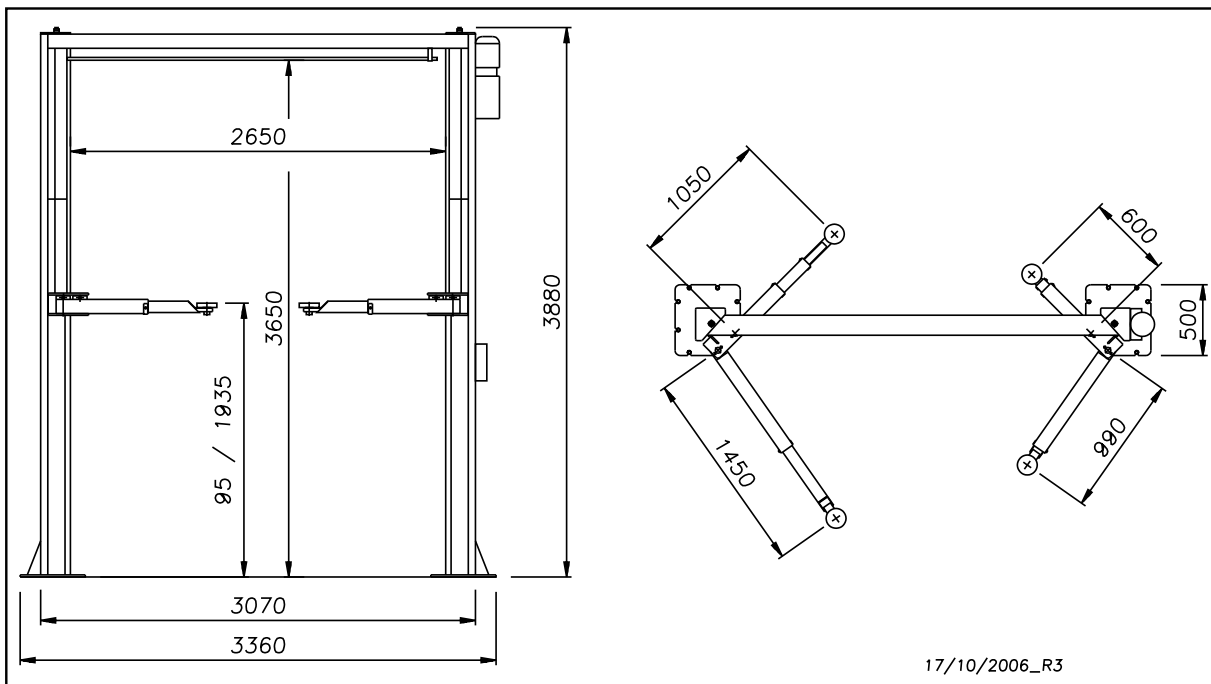

Fig.7 Dimensioni ed ingombri

Fig.7 Dimensions and overall clearances

MOTORE ELETTRICO:

	Trifase	Monofase
Potenza del motore elettrico	2,2 kw	2,2 kw
Tensione	230-400V trif. +/-5%	230V mono +/-5%
Frequenza	50 HZ	50 HZ
Assorbimento	230V:10,7A 400V:6,2A	15,9A
N° poli	4	4
Velocità	1400 Giri/1'	1380 Giri/1'
Forma costruttiva	B14	B14
Classe di isolamento	IP54	IP54
Tipo	C90	M90 LB4

Il collegamento del motore deve essere eseguito riferendosi agli schemi elettrici allegati.
Il senso di rotazione del motore deve coincidere con quello indicato dalla freccia sulla pompa; in caso contrario modificare i collegamenti elettrici (Vedere Cap.4 INSTALLAZIONE- Allacciamento impianto elettrico).

ELECTRIC MOTOR:

	Three-phase	Singlephase
Electric motor power rating	2,2 KW	2,2 KW
Voltage	230-400V 3ph. +/- 5%	230V 1ph. +/- 5%
Frequency	50 Hz	50 Hz
Absorption	230V:10,7A 400V:6,2A	15,9A
N° of poles	4	
Speed	1400 RPM	1380 RPM
Construction size	B14	
Insulation class	IP54	IP54
Type	C90	M90 LB4

The motor must be connected with reference to the attached wiring diagrams.
The motor rotation direction must be the same as shown by the arrow on the pump; if not, modify the electrical connections (see Ch.4, INSTALLATION-electric plant connection)

POMPA della centralina idraulica:

	MOTORE APPLICATO	
	Trifase	Monofase
Tipo	18	18
Modello	10A5X348N	10A5X348N
Cilindrata	5 cm ³ /g	5 cm ³ /g
Taratura valvola di massima	200 bar	200 bar

Hydraulic unit PUMP

	MOTOR	
	3-ph.	Single-ph.
Type	18	18
Model	10A5X348N	10A5X348N
Size	5 cm ³ /g	5 cm ³ /g
Relief valve set-up	200 bar	200 bar

OLIO

Il serbatoio dell' olio contiene olio idraulico a base minerale secondo la normativa ISO/DIN 6743/4 con grado di contaminazione non superiore alla classe 18/15 secondo la normativa ISO 4406 come IP HYDRUS OIL 32, SHELL TELLUS OIL T32 od equivalenti.

OIL

The oil reservoir contains hydraulic mineral oil in accordance with ISO/DIN 6743/4 with a level of contamination that does not exceed class 18/15 according to ISO 4406, for example IP HYDRUS OIL 32; SHELL TELLUS OIL T32 or equivalent.

SCHEMA OLEODINAMICO

HYDRAULIC OIL DIAGRAM

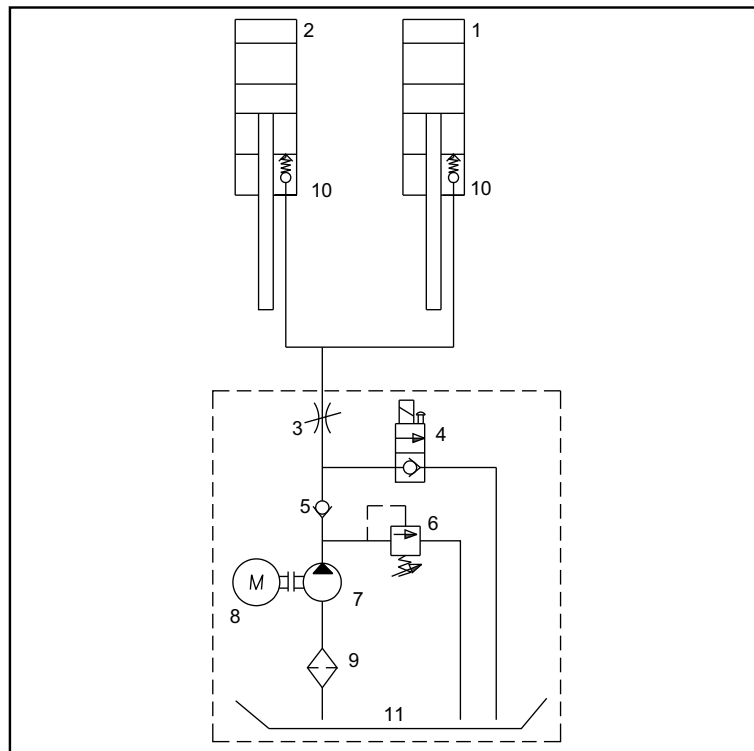

Fig.8 Schema oleodinamico

Fig.8 Oleodynamic scheme

Rif.to	Descrizione
1	Cilindro L.C.
2	Cilindro L.O.
3	Valvola di regolazione flusso
4	Elettrovalvola di scarico
5	Valvola di non ritorno
6	Valvola di massima
7	Pompa
8	Motore
9	Filtro
10	Valvole di blocco
11	Serbatoio

Ref.	Description
1	Cylinder C.S.
2	Cylinder O.S.
3	Flow control valve
4	Drain electro-valve
5	Check valve
6	Maximum pressure drain valve
7	Pump
8	Motor
9	Filter
10	Lock valve
11	Tank

SCHEMI ELETTRICI
Schema elettrico TRIFASE

WIRING DIAGRAMS
THREE-PHASE wiring diagram.

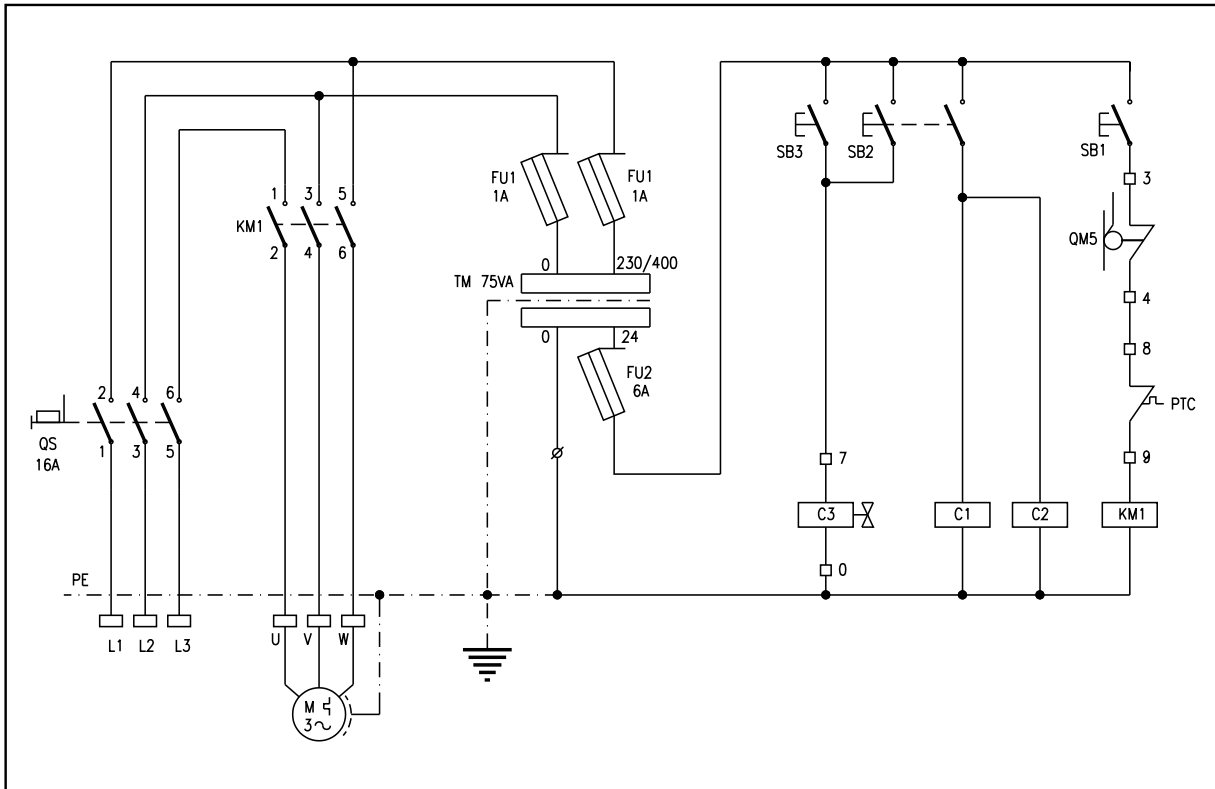

Fig.9

Componenti impianto trifase 230V e 400V 230V and 400V 3-phase plant parts					
Rif. Ref.	Descrizione	Description	Marca Brand	Articolo Type	Qt.à Q.ty
C1-C2	Elettromagneti	Electromagnet		PR4TS-24DC/APC80 F6 SB	2
C3	Elettrovalvola	Solenoid-valve	OIL SISTEM	24VAC 50/60Hz ED100%	1
FU1-FU2	Portafusibili	Fuse carrier	WEBER	PCH1-10x38 + CH10x38	3
PTC	Limitatore di temperatura	Thermal limiter	Integrato nel motore/Integrate in the motor		1
QM5	Finecorsa sicurezza	Safety limit switch	PIZZATO	FR654	1
QS	Interruttore generale	Main switch	SPRECHER	LA2-16-1753+ LFS2-N-6-175+LA2-12-C4	1
KM1	Contattore	Contactore		24V 50/60Hz	1
M	Motore elettrico	Electric motor		230V/400V 50Hz	1
SB1	Pulsante salita	Lifting button		1 NO	1
SB2	Pulsante discesa	Lowering button		2 NO	1
SB3	Pulsante stazionamento	Parking button		1 NO	1
TR	Trasformatore	Transformer	C.E.	230-400/24V 75/80VA 50/60Hz	1
	Morsetti linea	Lineclamps	CABUR	CBD2 2.5mmq	3
	Morsetti terra	PE clamps	CABUR	TE4/D-TE4/0 4mmq	1

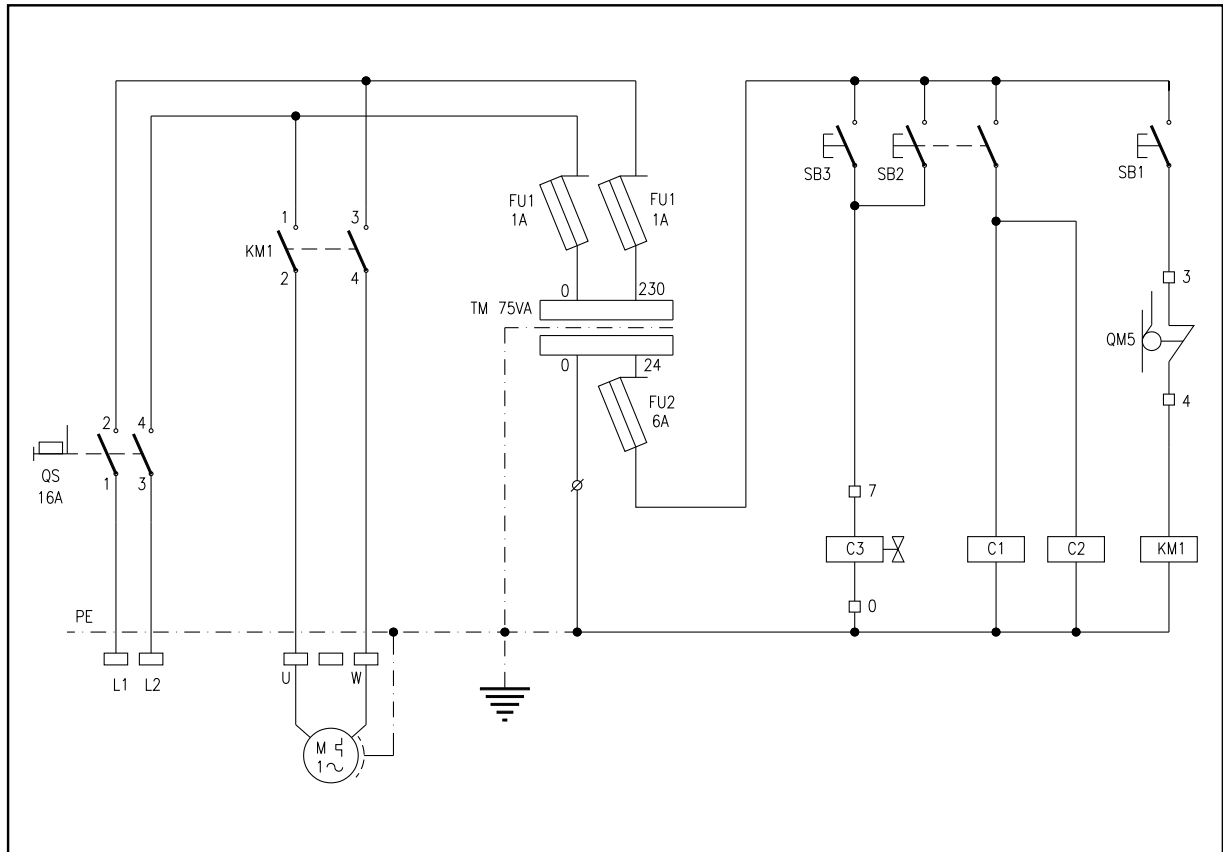

Fig.10

Componenti impianto monofase 230V 230V single-phase plant parts					
Rif. Ref.	Descrizione	Description	Marca Brand	Articolo Type	Qt.à Q.ty
C1-C2	Elettromagneti	Electromagnet		PR4TS-24DC/APC80 F6 SB	2
C3	Elettrovalvola	Solenoid-valve	OIL SISTEM	24VAC 50/60Hz ED100%	1
FU1-FU2	Portafusibili	Fuse carrier	WEBER	PCH1-10x38 + CH10x38	3
QM5	Fincorsa sicurezza	Safety limit switch	PIZZATO	FR654	1
QS	Interruttore generale	Main switch	SPRECHER	LA2-16-1753+ LFS2-N-6-175+LA2-12-C4	1
KM1	Contattore	Contactor		24V 50/60Hz	1
M	Motore elettrico	Electric motor		230V 50Hz	1
SB1	Pulsante salita	Lifting button		1 NO	1
SB2	Pulsante discesa	Lowering button		2 NO	1
SB3	Pulsante stazionamento	Parking button		1 NO	1
TR	Trasformatore	Transformer	C.E.	230/24V 75/80VA 50/60Hz	1
	Morsetti linea	Line clamps	CABUR	CBD2 2.5mmq	2
	Morsetti terra	PE clamps	CABUR	TE4/D-TE4/0 4mmq	1

TIPI DI VEICOLI SOLLEVABILI E INGOMBRI

Il sollevatore si adatta praticamente a tutti i veicoli di peso non superiore a 3200 Kg e le cui dimensioni non eccedano quelle riportate di seguito.

DIMENSIONI MASSIME DEI VEICOLI DA SOLLEVARE

La larghezza non deve eccedere i 2400 mm.
 Il passo tra gli assi non deve eccedere i 3000 mm.
 L'altezza minima da terra può interferire con le strutture del sollevatore. Fare attenzione soprattutto alle autovetture sportive.

Eventuali carrozzati speciali possono essere sollevati tenendo però conto della portata del sollevatore.

Anche la zona di rischio per le persone dovrà essere adeguata alle dimensioni speciali del veicolo.

Gli schemi seguenti riportano i criteri per definire i limiti di impiego del sollevatore.

VEHICLE WEIGHT AND SIZE

Lift rack can be adapted to virtually all vehicles not heavier than 3200 kg, the dimensions of which do not exceed the following.

MAXIMUM DIMENSIONS OF VEHICLES TO BE LIFTED

Max. width: 2400 mm.
 Max. wheelbase: 3000 mm.
 The underbody of cars with low ground clearance may interfere with the structure of the lift. Pay particular attention in the case of low body sport cars.
 Always keep the capacity of the lift in mind in the case of vehicles with particular characteristics.

The danger zone will be determined by the dimensions of the vehicle.

The diagrams below include the criteria for defining the limits of use of the car rack.

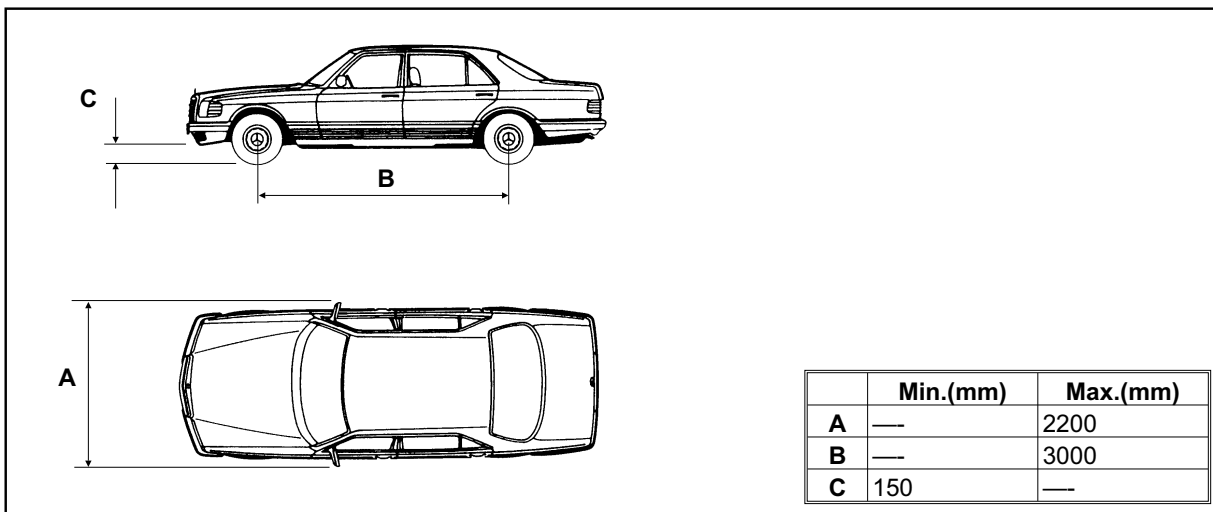

Fig.11 Misure minime e massime

Fig.11 Minimum and maximum dimensions

PER INGOMBRI MAGGIORI VERIFICARE IL CARICO MASSIMO E LO SBILANCIAMENTO DEL CARICO.

CHECK MAXIMUM LOAD CAPACITY AND LOAD DISTRIBUTION IN CASE OF LARGER VEHICLES.

PESI MASSIMI DEI VEICOLI DA SOLLEVARE

MAXIMUM WEIGHT OF THE VEHICLE TO BE LIFTed

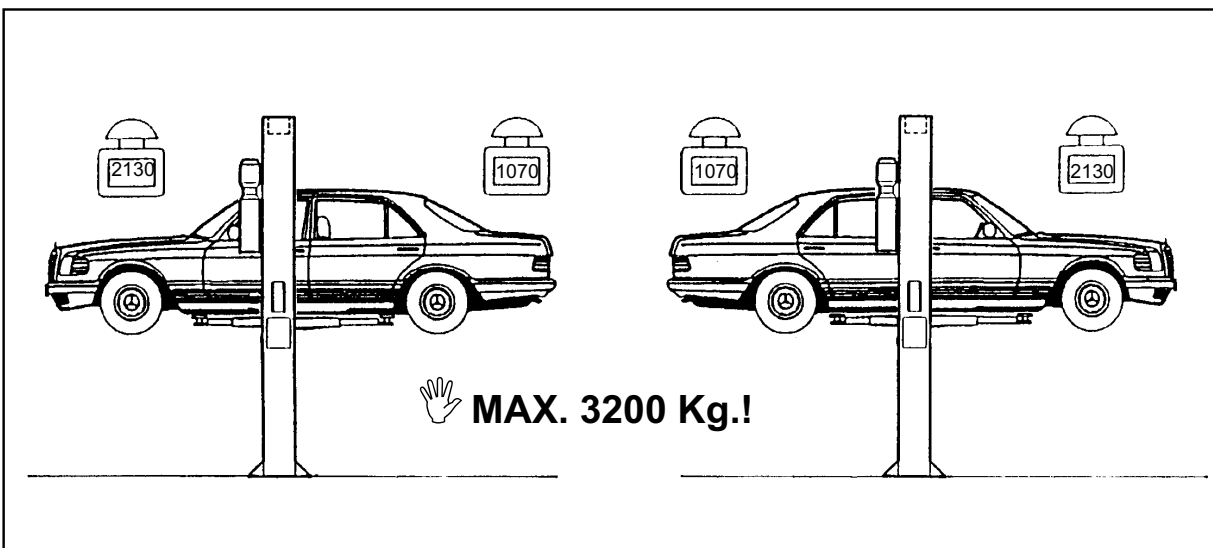

Fig.12 Distribuzione dei pesi

Fig.12 Weight distribution

CAP.3 SICUREZZA

E' estremamente importante leggere questo capitolo attentamente ed in ogni sua parte poichè contiene importanti informazioni sui rischi che operatore e manutentore possono correre in caso di un uso errato del ponte sollevatore.

Nel testo che segue troverete chiare spiegazioni su alcune situazioni di rischio o pericolo che si possono verificare durante l'uso e la manutenzione del sollevatore, sui dispositivi di sicurezza adottati e sul loro uso corretto, sui rischi residui e sui comportamenti da tenere (precauzioni generali e specifiche per eliminarli o neutralizzarli).

ATTENZIONE:

Il sollevatore è stato progettato e costruito per il sollevamento e lo stazionamento in quota dei veicoli in ambiente chiuso. Ogni altro uso non è consentito ed in particolare esso non è idoneo per operazioni di:

- lavaggio e verniciatura;
- ponteggio o sollevamento di persone;
- pressa per schiacciare;
- montacarichi;
- CRIC per sollevare o cambiare ruote.

Il costruttore non risponde di alcun danno a persone, veicoli od oggetti causati dall'uso improprio o non consentito dei sollevatori.

È estremamente importante che in fase di salita o discesa l'operatore agisca soltanto dalla postazione di comando indicata in fig.13. È vietato a chiunque sostare entro la zona di rischio indicata in figura 13.

In fase di lavoro la presenza di persone sotto il veicolo è ammessa soltanto quando il veicolo è già sollevato.

ATTENZIONE:

LA PRESENZA DI PERSONE SOTTO IL VEICOLO SOLLEVATO E' AMMESSA SOLTANTO QUANDO IL SOLLEVATORE E' IN STAZIONAMENTO SUI MARTELLETTI DI SICUREZZA.

NON UTILIZZARE LA MACCHINA SENZA LE PROTEZIONI O CON LE PROTEZIONI DISATTIVATE.

IL MANCATO RISPETTO DI QUESTE NORME PUO' RECARE GRAVI DANNI ALLE PERSONE, AL SOLLEVATORE ED AI VEICOLI SOLLEVATI.

Fig.13 Zone di lavoro

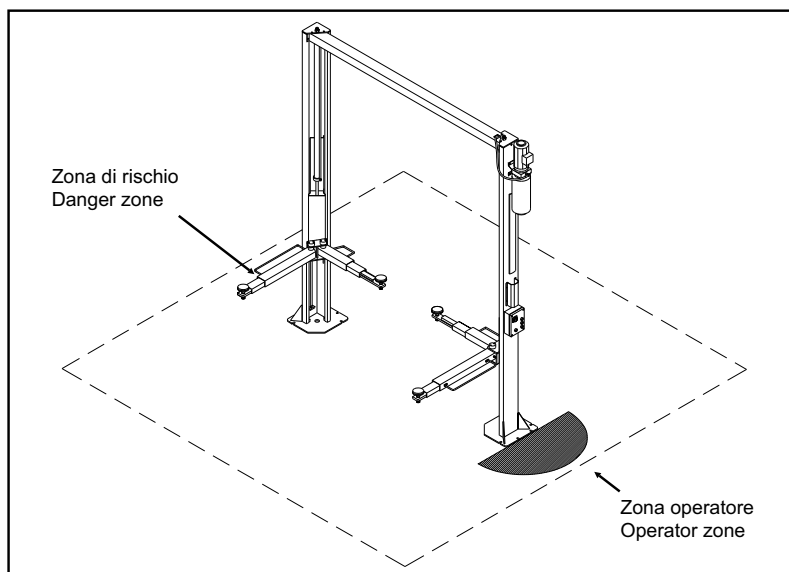

CHAPTER 3 SAFETY

It is vital to read this chapter of the manual carefully and from beginning to end as it contains important information regarding the risks that the operator or maintenance fitter may be exposed to in the eventuality that the lift is used incorrectly.

The following text contains clear explanations regarding certain situations of risk or danger that may arise during the operation or maintenance of the lift, the safety devices installed and the correct use of such systems, residual risks and operative procedures to use (general and specific precautions to eliminate potential hazards).

WARNING:

Lift is designed and built to lift vehicles and hold them in the elevated position in a closed workshop. All other uses are unauthorised. In particular, the lift is not suitable for:

- washing and respray work;
- creating raised platforms or lifting personnel;
- use as a makeshift press for crushing purposes;
- use as goods lift;
- use as a jack for lifting vehicles or changing wheels.

The manufacturer disclaims all liability for injury to persons or damage to vehicles and other property caused by the incorrect and unauthorised use of the lift.

During lift and descent movements, the operator must remain in the command station as defined in figure 13. The presence of persons inside the danger zone indicated in the same figure is strictly prohibited. The presence of persons beneath the vehicle during operations is permitted only when the vehicle is parked in the elevated position.

WARNING:

THE PRESENCE OF PERSONS BENEATH THE VEHICLE IS PERMITTED ONLY WHEN THE LIFT IS IN THE PARKING POSITION ON THE SAFETY WEDGES.

DO NOT USE THE LIFT WITHOUT PROTECTION DEVICES OR WITH THE PROTECTION DEVICES INHIBITED.

FAILURE TO COMPLY WITH THESE REGULATIONS CAN CAUSE SERIOUS INJURY TO PERSONS, AND IRREPARABLE DAMAGE TO THE LIFT AND THE VEHICLE BEING LIFTED.

Fig.13 Working areas

PRECAUZIONI GENERALI

L'operatore ed il manutentore sono tenuti al rispetto delle prescrizioni contenute in leggi e norme antinfortunistiche vigenti nel paese in cui è installato il sollevatore.

Devono inoltre:

- operare sempre dalle postazioni di lavoro previste ed indicate nel manuale;
- non rimuovere nè disattivare i carter e le protezioni meccaniche, elettriche, o di altra natura;
- prestare attenzione agli avvisi di sicurezza riportati nelle targhette applicate sulla macchina e nel manuale.

Nel testo del manuale gli avvisi di sicurezza saranno evidenziati nelle forme seguenti:

PERICOLO: Indica un pericolo imminente che può causare danno alle persone (gravi lesioni o anche la morte).

ATTENZIONE: Indica situazioni e/o comportamenti rischiosi che possono causare danni alle persone (lesioni più o meno gravi e/o anche la morte).

CAUTELA: Indica situazioni e/o comportamenti rischiosi che possono causare danni di minore gravità alle persone e/o danni al sollevatore, al veicolo o ad altre cose.

RISCHIO DI FOLGORAZIONE: è un particolare avviso di sicurezza che viene riportato sul sollevatore, tramite targhetta, in alcuni punti dove è particolarmente elevato il rischio di forti scosse elettriche.

RISCHI E PROTEZIONI

Vediamo ora quali rischi possono correre gli operatori o il manutentore in fase di stazionamento del veicolo sul sollevatore e quali protezioni sono state adottate dal costruttore per ridurre al minimo tali rischi:

SPOSTAMENTI LONGITUDINALI E LATERALI

Gli spostamenti longitudinali sono i movimenti in avanti o all'indietro del carico.

Gli spostamenti laterali sono i movimenti verso destra o verso sinistra che il veicolo può avere, specialmente durante la fase di salita sul sollevatore.

Essi sono evitabili posizionando in maniera corretta il veicolo sui piattelli dei bracci, regolando alla stessa altezza (avvitando o svitando) i piattelli stessi.

Lo spostamento dell'automezzo sui bracci, la regolazione dei bracci e dei piattelli deve essere fatto esclusivamente a bracci totalmente abbassati e cioè con i piattelli liberi da qualunque contatto con il mezzo.

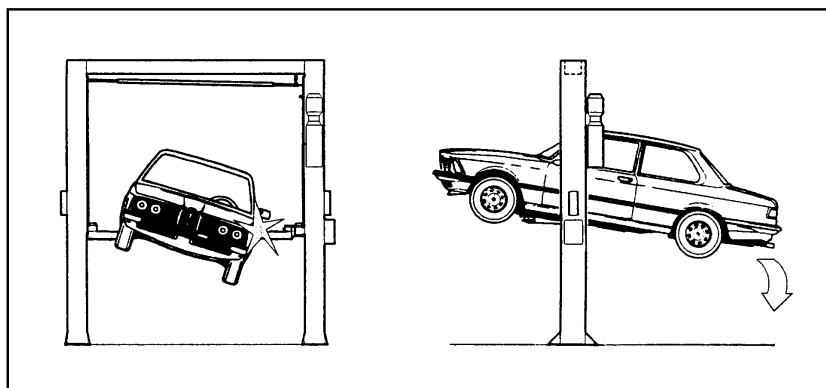

Fig.14 Rischio di caduta del veicolo

Fig.14 Risk of vehicle fall



ATTENZIONE

NON TENTARE DI SPOSTARE IL MEZZO QUANDO I PIATTELLI DI APPOGGIO SONO GIÀ A CONTATTO CON QUESTO.



WARNING

DO NOT ATTEMPT TO MOVE THE VEHICLE WHEN IT IS RESTING ON THE DISK SUPPORT PLATES.

È estremamente importante posizionare il mezzo sul sollevatore in modo da avere una corretta ripartizione dei pesi sui bracci (Fig.15)

Per la sicurezza delle persone e dei mezzi è importante che:

- si rispetti la zona di rischio durante il sollevamento (Fig.13)
- il motore sia spento, la marcia innestata ed il freno a mano tirato.
- il veicolo sia posizionato in maniera corretta (Fig.15)
- vengano sollevati soltanto i veicoli ammessi (fig.11-12) senza superare portata ed ingombri previsti.

It is very important to position the vehicle on the lift so that the weight is correctly distributed on the arms (fig.15). For persons and equipment safety, it is important that:

- people stay outside the danger zone while the vehicle raising (fig.13)
- the engine is off, the clutch engaged and the parking brake pulled.
- the vehicle is correctly positioned (fig.15)
- only authorised vehicles (fig.11-12) are raised without exceeding the rated capacity and overall dimensions.

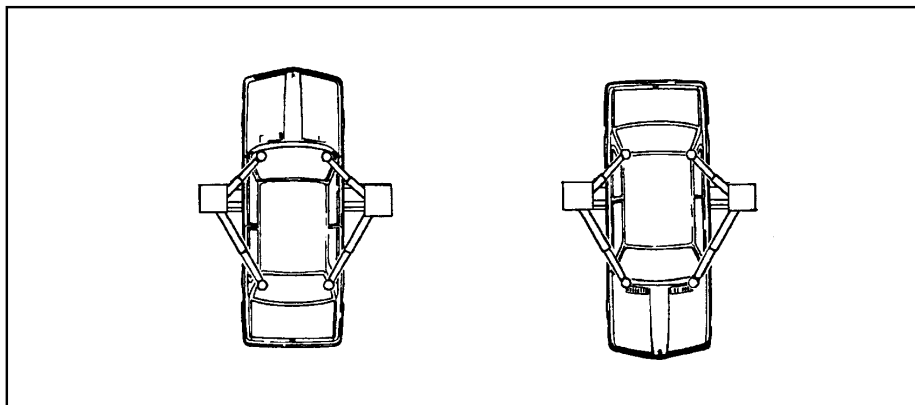

Fig.15 Veicolo caricato correttamente

Fig.15 Correctly loaded vehicle

RISCHI IN FASE DI SOLLEVAMENTO DEL VEICOLO

Contro i sovraccarichi in peso e contro eventuali rotture sono stati adottati i seguenti dispositivi di sicurezza:

- in caso di sovraccarico sul motore interviene il relè termico nel quadro elettrico.
- in caso di sovraccarico del sollevatore interviene la valvola di massima pressione (rif.7 Fig.16).
- nel caso dovesse verificarsi improvvisamente una grossa perdita nel circuito idraulico (es.: rottura di un tubo), intervengono le valvole di blocco poste nella parte inferiore dei cilindri (rif.1 Fig.17).

RISKS WHILE THE VEHICLE IS BEING RAISED

The following safety devices have been installed to protect against overweight conditions and equipment failure:

- the thermal relay in the electric box will trip if the motor is overloaded.
- the maximum pressure valve (7, fig.16), located on the hydraulic oil power unit, will trip if the lift is overloaded.
- In case of a sudden, great leakage in the hydraulic circuit (a broken pipe), the blocking valves, at the bottom of each cylinder, will trip (ref.1, fig.17).

1	Valvola di ritegno	Check valve
2	Elettrovalvola	Solenoid valve
3	Scarico manuale	Manual outlet
4	Carico olio	Delivery
5	Tubo per recupero olio	Drain hose
6	Valvola regolatrice di scarico	Outlet adjusting valve
7	Valvola massima pressione	Relief valve

Fig.16

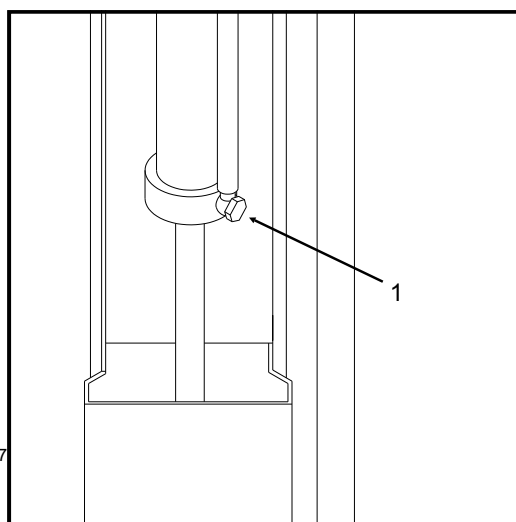
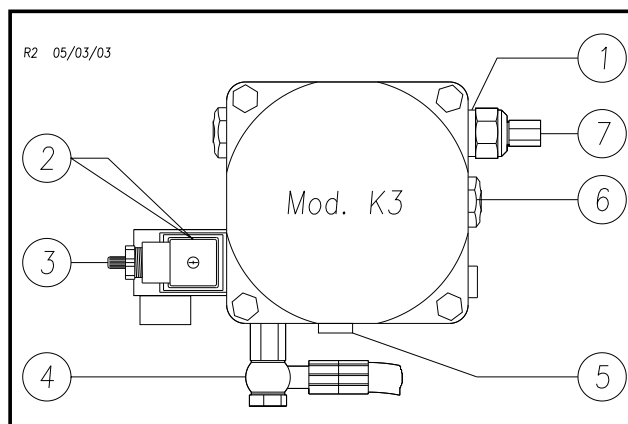

Fig.17

- nel caso vengano sollevati autoveicoli di altezza superiore a 1,5 metri, la salita viene interrotta dalla "barra di finecorsa" (rif.1 Fig.19) che, spinta dal veicolo, agisce sul microinterruttore (Fig.19).
- in caso di rottura del cilindro idraulico intervengono automaticamente i martelletti di sicurezza (rif.1) (vedere Fig.18), posti all'interno delle colonne (2), che, spinti dalla molla (3), arrestano immediatamente i carrelli (4) impedendone la discesa.

- When vehicles higher than 1.5m are lifted, the rise is interrupted by the "end-stroke bar "(ref.1, fig.19), which, pushed by the vehicle, works on the limit switch (ref.2, fig.19).
- If the hydraulic cylinder breaks, the safety wedges will trip (ref.1, see fig.18), located inside the posts (2). The wedges are pushed by the spring (3) and immediately stop the carriages (4) preventing their descent

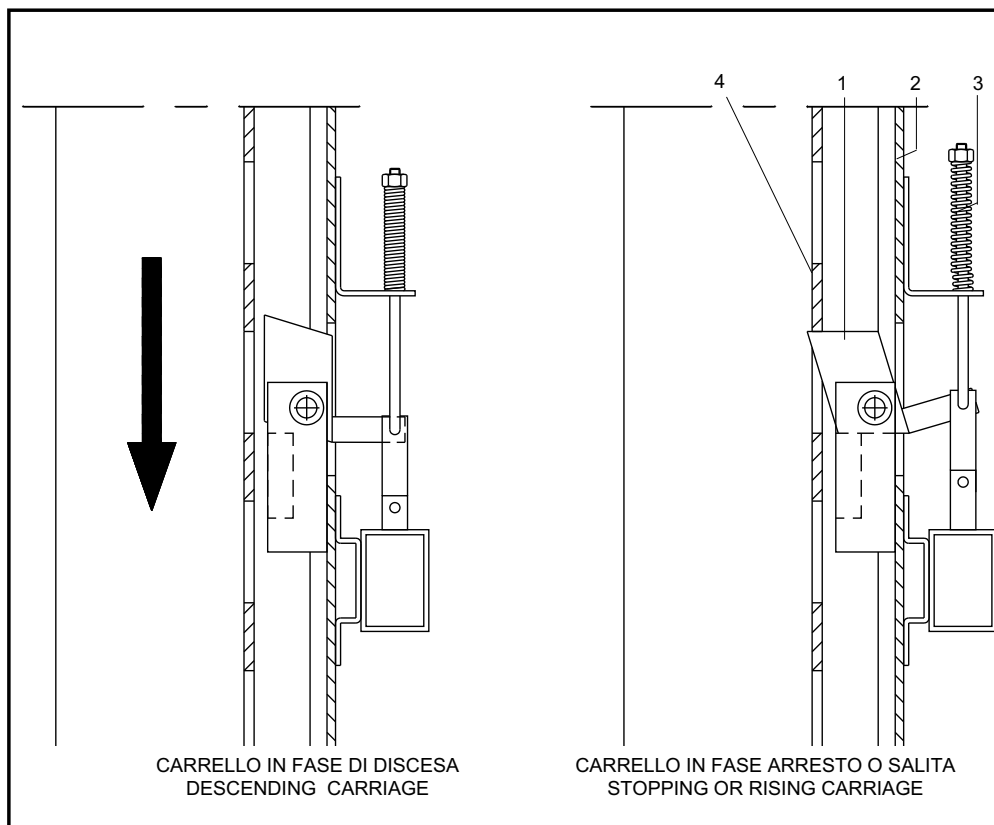

Fig.18

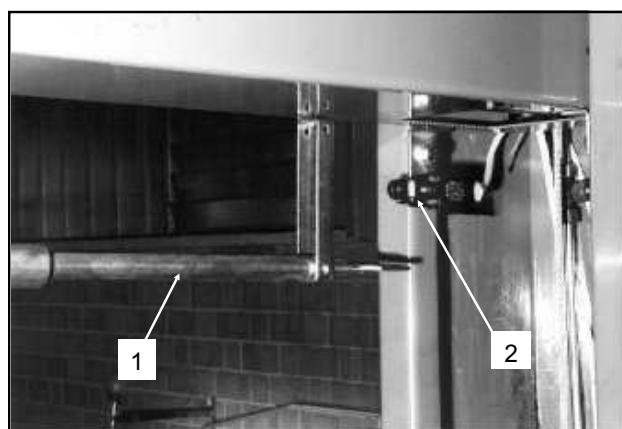

Fig.20

RISCHI DIRETTI ALLE PERSONE

In questo paragrafo verranno illustrati i rischi che operatore, manutentore e chi si trova nell'area di lavoro del sollevatore, possono correre a causa di un uso non corretto del sollevatore stesso.

RISKS TO PERSONS

This paragraph illustrates risks to which the operator, maintenance worker or any person near the operating area of the lift may be exposed in the case of improper use of equipment.

RISCHIO DI SCHIACCIAMENTO DELL'OPERATORE

dovuto ad una errata posizione dell'operatore addetto al quadro comandi.
Durante la fase di discesa dei bracci e del veicolo l'operatore non deve mai portarsi sotto le parti mobili in fase di discesa ma operare soltanto dalla zona comando (Fig.20).

Fig.20 Rischio di schiacciamento dell'operatore

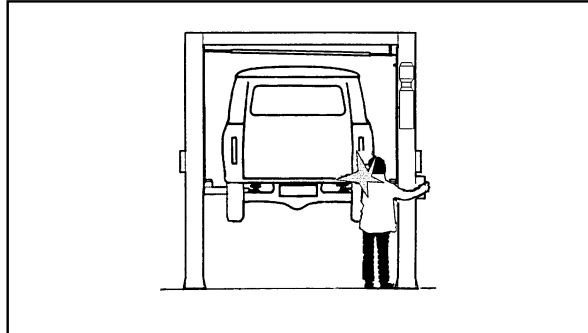

RISK OF CRUSHING (OPERATOR)

Possible if the operator controlling the lift is not in the specified position at the command panel. When the platforms and vehicle are descending, the operator must never be partly or completely underneath the moving structure. During this phase the operator must remain in the command zone fig.20.

Fig.20 Operator crushing risk

RISCHIO DI SCHIACCIAMENTO DEL PERSONALE IN GENERE

Durante la fase di discesa del sollevatore e del veicolo il personale non deve sostare in zone interessate dalle traiettorie di discesa (Fig.21). L'operatore deve manovrare solo dopo essersi accertato che nessuna persona sia in posizioni pericolose.

Fig.21 Rischio di schiacciamento del personale in genere

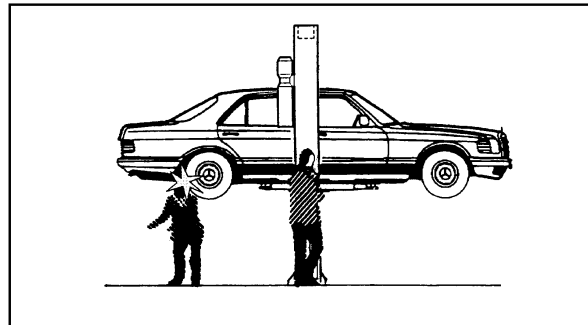

RISK OF CRUSHING (PERSONNEL)

When the platforms and vehicle are descending personnel are prohibited from entering the area beneath the moving parts of the lift (fig.21). The lift operator must not start the manoeuvre until it has been clearly established that there are no persons in potentially dangerous positions.

Fig.21 Generic people crushing risk

RISCHIO DI URTO

Dovuto alle parti del sollevatore o del veicolo posizionate ad altezza d'uomo.

Quando, per ragioni di lavoro, il sollevatore viene fermato a quote relativamente basse (inferiori a 1,75 m dal suolo) vi è il rischio di urtare contro le parti non evidenziate da particolari colorazioni (Fig.22).

Fig.22 Rischio di urto

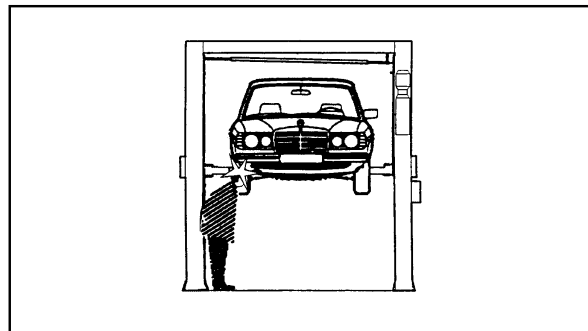

RISK OF IMPACT

Caused by parts of the lift or the vehicle that are positioned at head height.

When, due to operational reasons, the lift is immobilised at relatively low elevations (less than 1.75 m from the ground) personnel must be careful to avoid impact with parts of the machine not marked with special hazard colouring (Fig.22).

Fig.22 Impact risk

RISCHIO DI SPOSTAMENTO DEL VEICOLO

Dovuto ad operazioni da compiere e che generano spinte sul veicolo (Fig.23).

Se il veicolo è di dimensioni o pesi ragguardevoli uno spostamento può rappresentare una situazione di sovraccarico o sbilanciamento non previsto pertanto evitare in maniera assoluta tali manovre.

Fig.23 Rischio di spostamento del veicolo

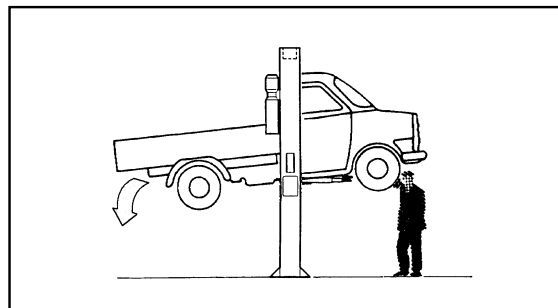

RISKS DUE TO VEHICLE MOVEMENT

Movement may be caused during operations which involve force sufficient to move the vehicle (Fig.23). If the vehicle is of considerable dimensions or weight, movement may lead to overloading or unbalancing; all measures must be taken to avoid such an occurrence.

Fig.23 Vehicle movement risk

RISCHIO DI CADUTA DEL VEICOLO DAL SOLLEVATORE.

Che può essere causato dal posizionamento non corretto del veicolo sui piattelli dei bracci, da un posizionamento non corretto del veicolo rispetto al sollevatore (Fig.24) o da dimensioni del veicolo non compatibili con lo stesso sollevatore.

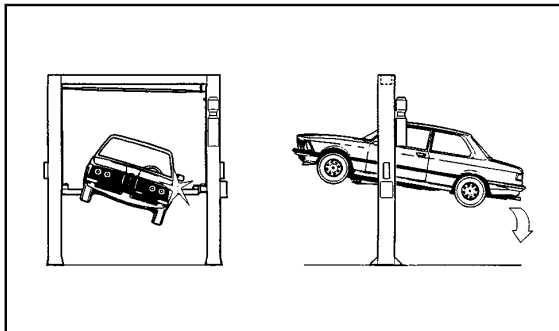

Fig.24 Rischio di caduta del veicolo

RISK OF VEHICLE FALLING FROM LIFT

This risk could be caused by the incorrect positioning of the vehicle on the arm disk support plates (fig.24) or incorrect positioning of the arm disk support plates in relation to the lift.

Fig.24 Risk of vehicle fall

E' VIETATO SALIRE SUL VEICOLO E/O METTERLO IN MOTO CON IL SOLLEVATORE INNALZATO (Fig.25).

NEVER BOARD THE VEHICLE AND/OR TURN THE ENGINE ON WHEN LIFT IS RAISED (fig.25).

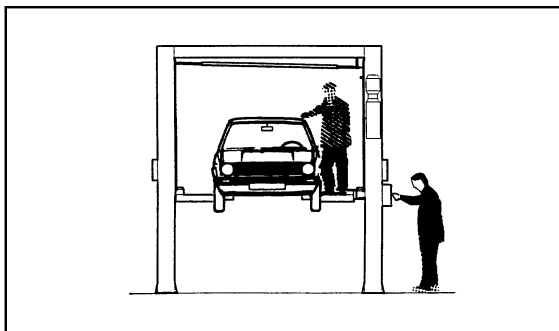

Fig.25

NON LASCIARE OGGETTI APPOGGIATI ALLE COLONNE O NELLA ZONA DI DISCESA DELLE PARTI MOBILI in quanto si può avere il blocco della discesa, o la caduta del veicolo (Fig.26).

NEVER LEAN OBJECTS AGAINST THE POSTS OR LEAVE THEM IN THE AREA WHERE MOVING PARTS ARE LOWERED; this could hamper lowering or cause the vehicle to fall from the rack (fig.26).

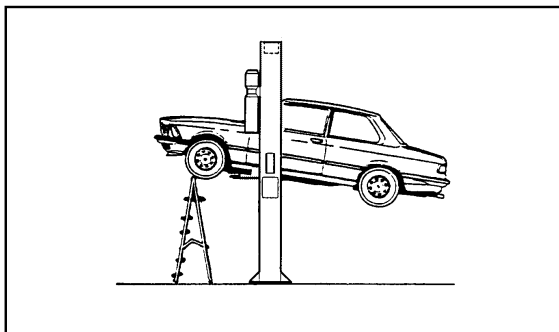

Fig.26

RISCHIO DI SCIVOLAMENTO

Dovuto a zone del pavimento sporche di lubrificanti (Fig.27). **TENERE PULITA LA ZONA SOTTO E VICINA AL SOLLEVATORE pulendo le MACCHIE D'OLIO.** Al fine di evitare il rischio di scivolamento utilizzare i mezzi individuali previsti (scarpe antinfortunistiche).

SLIPPING

This risk may arise due to spillage of lubricants in the surrounding area (fig.27). **ALWAYS KEEP THE AREA SURROUNDING THE LIFT CLEAN by removing all OIL SPILLS.** To avoid the risk of slipping, make use of the recommended personal protection (anti-slip footwear).

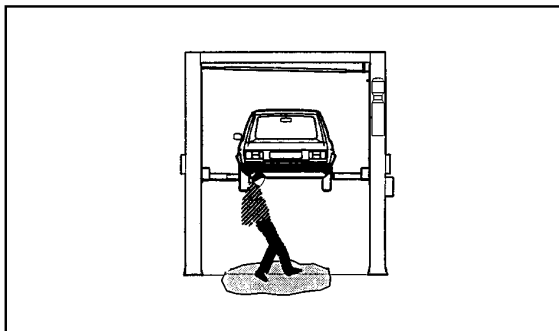

Fig.27 Rischio di scivolamento

Fig.27 Skidding risk

RISCHIO DI FOLGORAZIONE

Accanto a parti del sollevatore in cui si trovano fili elettrici evitate getti d'acqua, di vapore (da pulitrice a vapore), di solventi o vernici nella zona del sollevatore ed in particolar modo nelle immediate vicinanze del quadro elettrico (Fig.28).

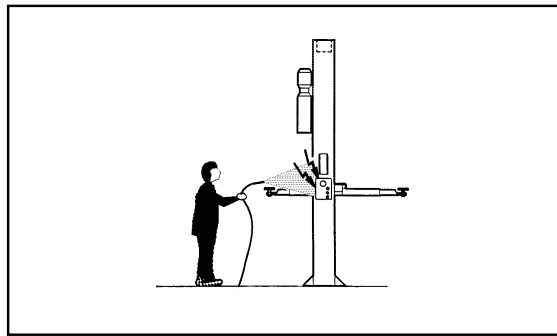

Fig.28 Rischio di folgorazione

RISK OF ELECTRIC SHOCK

Risk of electric shock in areas of the lift housing electrical wiring. Do not use jets of water, steam (high pressure wash units), solvents or paint in the immediate vicinity of the lift, and take special care to keep such substances clear of the electrical command panel (fig.28).

Fig.28 Electrocaution risk

RISCHIO DA ILLUMINAZIONE NON IDONEA

L'operatore ed il manutentore devono verificare che tutte le zone del sollevatore siano sempre illuminate in maniera uniforme ed in conformità a quanto previsto dalla normativa vigente nel luogo di installazione.

RISKS RELATED TO INAPPROPRIATE LIGHTING.

The operator and the maintenance fitter must be able to assure that all the areas of the lift are properly and uniformly illuminated in compliance with the laws in force in the place of installation.

RISCHIO DI ROTTURE DI COMPONENTI DURANTE IL FUNZIONAMENTO.

Il costruttore ha utilizzato materiali e procedure progettuali e costruttive idonee all'uso previsto e atte a creare un'apparecchiatura affidabile e sicura ma è necessario rispettare l'uso per cui è stato progettato il sollevatore nonchè le frequenze delle ispezioni e delle manutenzioni consigliate nel capitolo 6 "MANUTENZIONE".

RISK OF COMPONENT FAILURE DURING OPERATION.

The manufacturer has used appropriate materials and construction techniques in relation to the specified use of the machine in order to manufacture a reliable and safe lift. Note however, that the lift must be used in conformity with manufacturer's prescriptions and the frequency of inspections and maintenance work recommended in chapter 6 "MAINTENANCE" must be observed.

RISCHI PER USI NON CONSENTITI.

Non è ammessa la presenza di persone sulle pedane nè durante il sollevamento nè quando il veicolo è già sollevato (Fig.29).

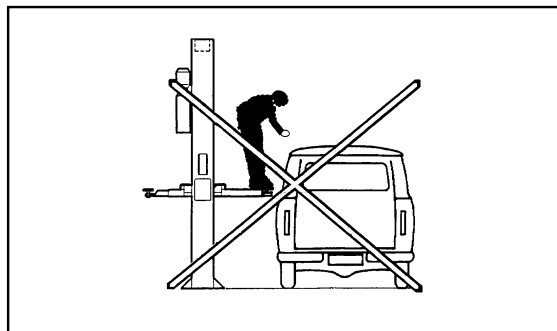

Fig.29

RISKS RELATED TO IMPROPER USE

Persons are not permitted to stand or sit on the platforms during the lift manoeuvre or when the vehicle is already lifted (fig.29).

Ogni uso del sollevatore, diverso da quello per cui è stato progettato può creare incidenti, anche molto gravi, alle persone che stanno lavorando nelle immediate vicinanze.

È pertanto estremamente importante attenersi scrupolosamente a tutte le regole riguardanti l'uso, la manutenzione e la sicurezza riportate in questo manuale.

All uses of the lift other than the uses for which it was designed are liable to give rise to serious accidents involving the persons working in the immediate vicinity of the unit.

It is therefore essential to adhere scrupulously to all regulations regarding use, maintenance and safety contained in this manual.

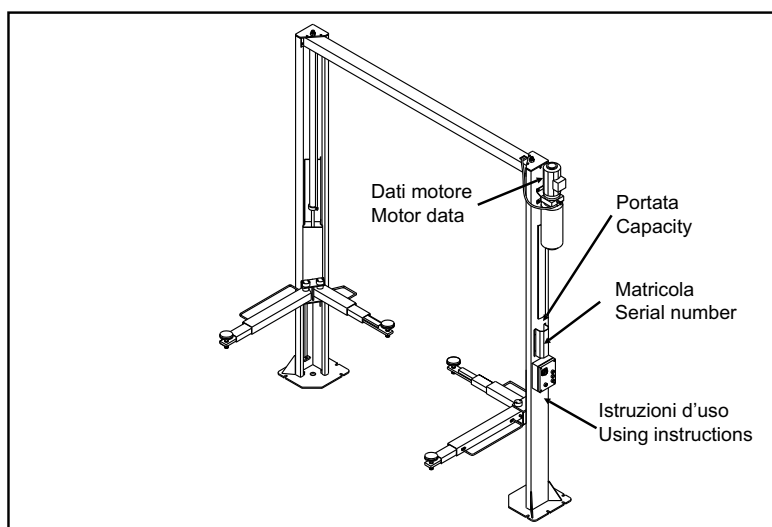

Fig.30 avvisi di sicurezza e targhette applicati sulla macchina.

Fig.30 Safety notices and data plates affixed to the machine

CAP.4 INSTALLAZIONE

QUESTE OPERAZIONI SONO DI COMPETENZA ESCLUSIVA DEI TECNICI SPECIALIZZATI INCARICATI DAL COSTRUTTORE O DAI RIVENDITORI AUTORIZZATI.

SE EFFETTUATE DA ALTRE PERSONE POSSONO CREARE SITUAZIONI DI PERICOLO E CAUSARE GRAVI DANNI ALLE PERSONE E/O AL SOLLEVATORE.

VERIFICA DEI REQUISITI PER L'INSTALLAZIONE

Il sollevatore è costruito per l'impiego in locali chiusi e riparati. Il luogo prescelto non deve essere vicino a lavaggi, a posti di verniciatura, a depositi di solventi o vernici, a locali con lavorazioni che possono creare atmosfere esplosive.

VERIFICA DI IDONEITÀ DELLE DIMENSIONI DEL LOCALE E DELLE DISTANZE DI SICUREZZA.

Il sollevatore deve essere installato rispettando le distanze di sicurezza da muri, colonne, altre macchine, ecc... come indicate in Figura 31 e secondo le eventuali prescrizioni della legislazione vigente nel luogo di installazione.

Verificare in particolare:

- altezza: minimo 5000 mm; considerare l'altezza dei veicoli da sollevare tenendo conto che l'altezza max. dei bracci è di circa 1935 mm e che la trave superiore è posta all'altezza di circa 3860 mm.
- distanza dai muri: minimo 700 mm,
- spazi per lavorare: minimo 800 mm, oltre le dimensioni del veicolo da sollevare.
- spazi per la POSTAZIONE DI COMANDO,
- spazi per la manutenzione, per accessi e vie di fuga in caso di emergenze.
- posizione relativa alle altre macchine,
- possibilità di realizzare l'allacciamento elettrico.

Nel caso di officine con più sollevatori, la loro disposizione dovrà essere definita e dettagliata in base alle norme di lavoro e di sicurezza.

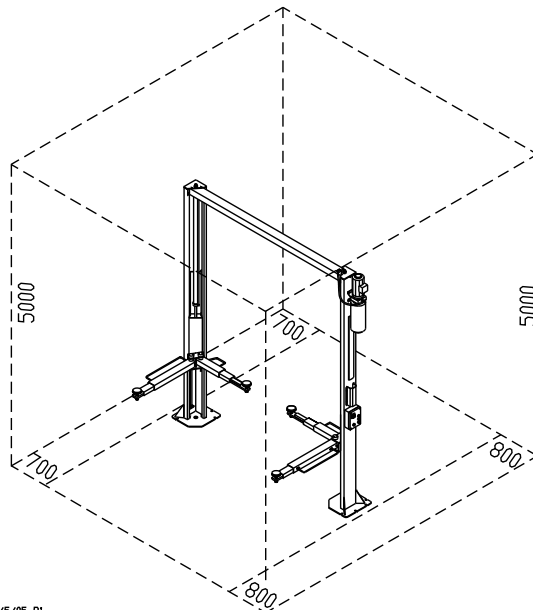

18/5/05_R1

Fig.31 Distanze di sicurezza

CHAPTER 4 INSTALLATION

THE FOLLOWING OPERATIONS MUST BE PERFORMED EXCLUSIVELY BY SPECIALISED TECHNICAL STAFF WITH AUTHORISATION FROM THE MANUFACTURER OR LICENSED DEALER. IF THESE OPERATIONS ARE PERFORMED BY OTHER PERSONS, SERIOUS PERSONAL INJURY AND/OR IRREPARABLE DAMAGE TO THE LIFT UNIT MAY RESULT.

INSTALLATION REQUISITE CHECKLIST

The lift is designed for installation in enclosed areas suitably protected from the weather. The place of installation must be well clear of areas destined to washing or painting, and away from solvent or paint storage areas or areas where there is a risk of potentially explosive atmosphere.

SUITABILITY OF THE DIMENSIONS OF THE PLACE OF INSTALLATION AND SAFETY CLEARANCES.

The lift must be installed in observance of the clearances between walls, pillars, other machines, etc. indicated in Figure 31 and in compliance with any legislative requirements in the country of installation.

Check in particular:

- minimum height: 5000 mm inclusive of height of vehicle, maximum height of arms, (i.e. 1935 mm.), and upper beam height (i.e. 3860mm)
- minimum distance from walls: 700 mm,
- minimum working area: 800 mm,
- area for COMMAND STATION,
- area for maintenance, access and emergency escape routes.
- position in relation to other machines,
- proximity to power supply for trouble-free hook-up.

If in a garage several hoists are installed, their emplacement has to be carried out according to the relevant labour safety rules.

Fig.31
Safety distances

ILLUMINAZIONE

Tutte le zone della macchina devono essere illuminate in modo uniforme e sufficiente per garantire le operazioni di regolazione e manutenzione previste nel manuale, evitando zone d'ombra, riflessi, abbagliamento e affaticamento della vista.

L'illuminazione deve essere realizzata in accordo con la normativa vigente nel luogo di installazione (a cura dell'installatore dell'impianto di illuminazione).

LIGHTNING

All parts of the machine must be uniformly lit with sufficient light to assure that the adjustment and maintenance operations specified in the manual can be performed, and without areas of shadow, reflected light, glare and avoiding all situations that could give rise to eye fatigue.

The lighting must be installed in accordance with the laws in force in the place of installation (responsibility lies with the lighting equipment fitter).

PAVIMENTO

Il sollevatore deve essere installato su platea orizzontale di spessore minimo 150 mm (Fig.34) realizzata in calcestruzzo dosato con resistenza min di 25 N/mm².

Il pavimento deve inoltre essere piano e ben livellato (10 mm di tolleranza sul livellamento).

Nel caso di applicazioni particolari, interpellare il costruttore.

FLOOR

The lift must be installed on a horizontal concrete bed with a minimum thickness of 150mm (Fig.34) built and a resistance minimum 25 N/mm².

The floor must also be flat and level (10 mm of tolerance for leveling).

Consult the manufacturer with regard to special applications.

MONTAGGIO



ATTENZIONE

DURANTE IL MONTAGGIO NON É AMMESSO NESSUN ESTRANEO AI LAVORI

Per effettuare l'installazione del sollevatore, considerati i pesi dei vari componenti, è necessario provvedere ad un mezzo di sollevamento con le seguenti caratteristiche:

Portata minima: 300 kg.

Altezza massima di sollevamento: 4 m

Prima di iniziare il montaggio verificare, con il Packing List, che nella gabbia sia contenuto tutto il materiale necessario.

MONTAGGIO COLONNE

1 - Prendere con il mezzo di sollevamento la colonna comando e, in posizione orizzontale, montare la centralina idraulica (priva di olio) (Rif.1 Fig.33) utilizzando le 4 viti TE M8x16 con relative rondelle già premontate nei fori allo scopo predisposti.

Fig.33
Montaggio centralina

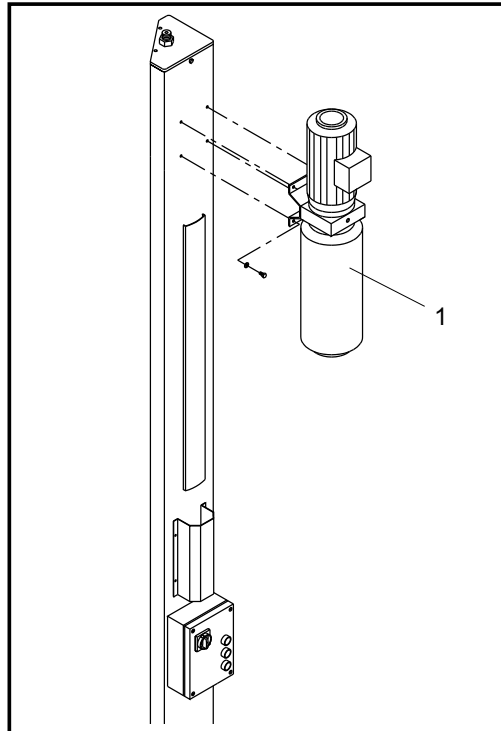

max. lifting height 4 m

Before starting to assemble the lift, check the crate contains all the needed material.

POSTS ASSEMBLING

1 - With the lifting machine take the command post and, in an horizontal position, assemble the hydraulic unit (without oil) (ref. 1, fig.33) using the 4 HH screws M8x16 and washers, already set in the drills.

Fig. 33
Power unit assembling

ASSEMBLING



WARNING

DURING INSTALLATION ONLY AUTHORISED PERSONNEL IS ALLOWED

To assemble the lift, the weight of the various parts is to be considered, in order to provide a lifting machine with the following characteristics:

Minimum capacity 300kg

2 - Sollevare in verticale la colonna comando e posizionarla nel punto di installazione prestabilito curando gli allineamenti col fabbricato.

3 - Eseguire 6 fori sul pavimento, con punta elicoidale da calcestruzzo (Fig.34), usando la piastra di base come dima di foratura (Fig. 35).

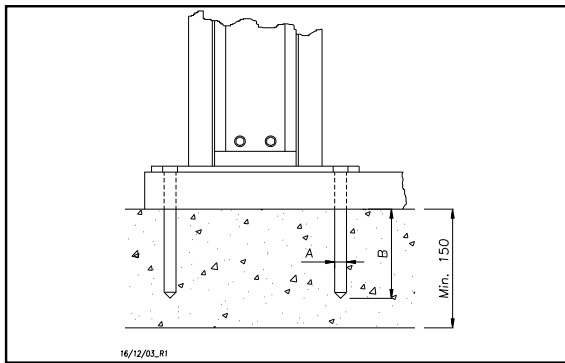

Fig.34

2 - Raise the command post up and place it in the set assembling point, paying attention to the machine position in reference to the building.

3 - Make 6 drills on the basement with a helical concrete bit (fig.34). Use the basis pad as a drilling template (fig.35).

Marca Brand	Tipo Typ	A	B
HILTI	HSL-3 M12	18	105
FISCHER	FB16/25	16	135



Fig.35

4 - Soffiare nei fori con aria compressa per rimuovere la polvere di trapanatura che ridurrebbe la tenuta di fissaggio, e inserire, completamente nel pavimento, 6 tasselli ad espansione tipo HILTI HSL-3 M12 - FISCHER FB16/25 o equivalenti.

4 - Blow compressed air into the drill to remove the drilling dust, which could lessen the fixing tightness . Insert completely in the floor 6 anchor bolts type HILTI HSL-3 M12 - FISCHER FB16/25 or similar.

5 - Avvitare le viti dei tasselli, senza serrare a fondo, in modo da sorreggere la colonna (il serraggio con chiave dinamometrica deve essere effettuato dopo il montaggio completo della struttura).

5 - Tighten the bolts screws, only as tight as needed to sustain the post, (tighten with a torque wrench only after having assembled the complete structure.

6 - Sollevare in verticale la colonna lato servizio e posizionarla alla distanza indicata in Fig.36 avendo cura di allinearne orizzontalmente le fiancate con quelle della colonna comando.

6 - Raise the command post up and place it at a distance as shown in fig.36, caring to set it perfectly parallel to the commands post.

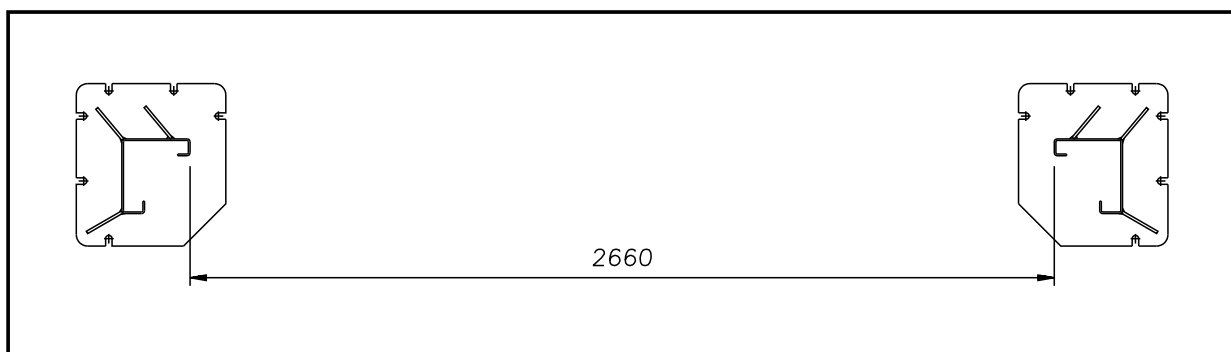

Fig.36

7 - Ripetere le operazioni di cui ai punti 3-4-5 anche per la colonna lato servizio.

7 - Repeat the same operations described in n°4-5-6 for the service side post, too.

8 - Prendere la trave superiore, imbragandola con il mezzo di sollevamento, posizionarla alla sommità delle colonne e fissarla alla piastra superiore con le 4 viti TE M8x25 (1) e alla colonna con le 4 viti TE M8x20 (2) e con i dadi esagonali e le rondelle piane (Fig.37).

9- Verificare il parallelismo e la perpendicolarità delle colonne e, se occorre, dopo aver allentato quanto basta le viti dei tasselli inserire lamierini di spessoramento di larghezza 80x80 mm in prossimità dei fori. **L'operazione di spessoramento deve essere la più ampia possibile e sempre in prossimità dei fori di fissaggio.**

10- Fissare definitivamente le colonne al pavimento, serrando le viti dei tasselli con chiave dinamometrica (Fig.38) con coppia di serraggio di 110 Nm, e la trave superiore alle colonne.

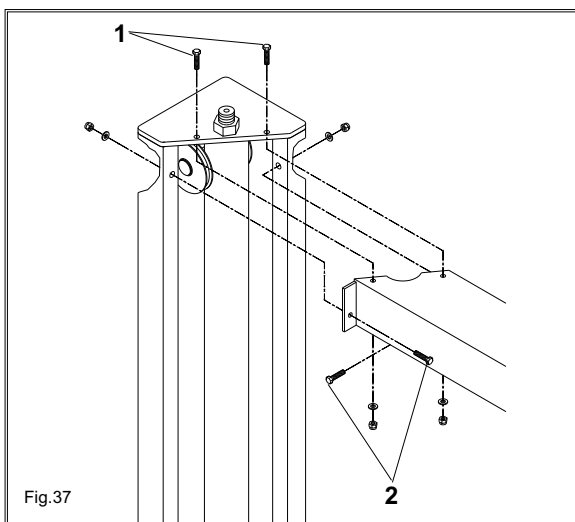

Fig.37

8 - Sling the upper beam with the lifting unit, place it on top of the posts and fix to the upper plate with the 4 HH screws 8x25 (1) and to the column with the 4 HH screws 8x20 (2) and with hex. nuts and the flat washers (Fig.37).

9 - Posts must be perpendicular and parallel. If needed, correct their position after having untightened a little the bolts screws, insert thickness pads (width 80x80mm) near the drills.

Thickness pads should be as much as possible and always near the fixing drills.

10 - Fix the posts once for all to the basement, tighten the anchor bolts with a torque wrench (110 Nm) (Fig.38). Also fix the upper beam to the posts.

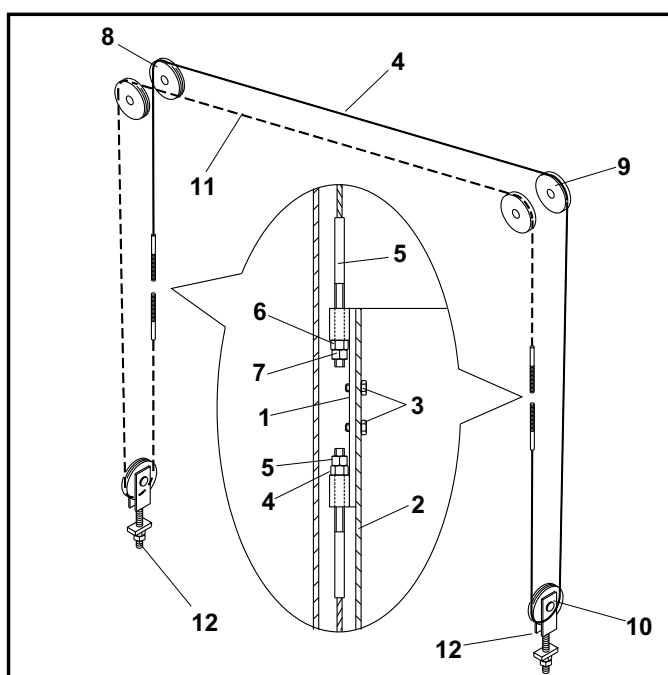

Fig.38

MONTAGGIO DELLE FUNI DI SINCRONISMO (Fig. 39).

- 1 - Sollevare i due carrelli a 50+60 cm da terra.
- 2 - Montare l'apposito attacco funi (1) ai due carrelli (2) con le due viti TE M10x16 (3).
- 3 - Prelevare una fune (4) dal rotolo e infilarne, dall' alto verso il basso, l'estremità col tirante (5) nel foro superiore dell'apposito attacco sul carrello lato servizio (1); quindi montare il dado (6) e il controdado (7) sulla parte sporgente e bloccarli.
- 4 - Prendere l' altra estremità e farla passare all' interno della colonna e poi nelle gole delle puleggie (8 e 9) poste nella parte superiore della colonna; passando poi tra colonna e carrello lato comando, avvolgerla per mezzo giro attorno alla puleggia (10) montata nella parte inferiore della colonna e successivamente infilarla nel foro inferiore dell' attacco del carrello (1).
- 5 - Montare gli altri due dadi sulla parte del tirante sporgente al di sopra dell' attacco stesso e bloccarli.
- 6 - Eseguire le stesse operazioni sull' altro carrello con la seconda fune (11).
- 7 - Mettere in tensione le funi agendo su dado e controdado (12) dei tiranti delle puleggie inferiori (10). La registrazione va suddivisa in modo equivalente sui quattro terminali, verificando che i carrelli siano livellati. Le funi devono risultare molto tese (effetto corda di chitarra).
- 8 - Finita la registrazione bloccare i controdadi (12).

Fig.39 Montaggio delle funi di sincronismo



ASSEMBLING THE SYNCHRONOUS DEVICE CABLES (Fig.39)

- 1- Lift the two carriages to 50+60 cm from ground.
- 2- Mount the special support cables (1) to the two carriages (2) with the two HH screws 10x16 (3).
- 3 - Take one cable (4) from the coil and put the threaded end (5) in the upper drill of the special support on the service side carriage (1). Mount nut (6) and counter nut (7) on the protruding part and block them.
- 4 - Take the other end and make it pass inside the post and into the pulleys (8, 9) on the upper part of the column, passing then through column and carriage side command. Wrap for half a spin around the pulley (10) at bottom of the post, then insert it in the inferior drill on the plate fixed to the carriage. (1)
- 5 - Fix the remaining two bolts on the cable end protruding from the plate and block them.
- 6 - The same operations are to be made on the second carriage with the other cable. (11)
- 7 - Put the cables under tension operating the nut and counter nut (12) of the harness of the inferior pulleys (10). The adjustment should be done in the same way on all four terminals, checking that the carriages are levelled. The cables must be very tight (like a guitar string).
- 8 - After adjustment lock the counter nuts (12).

Fig. 39 Mounting the synchronous device steel cables.

COMPLETAMENTO IMPIANTO IDRAULICO (Fig. 40).

- 1 - Collegare il tubo (1) all' interno della trave superiore coi raccordi (2 e 3) ai due tubi (5 e 6), premontati all' interno delle colonne e collegati, nella loro estremità, inferiore ai cilindri.
- 2 - Collegare la centralina all' incrocio (3) del circuito mediante il tubo (7).



ATTENZIONE

Tenere fermo il particolare 12 con una chiave (13) (Fig.40a).

HYDRAULIC PLANT (Fig.40)

- 1 - Connect the pipe (1) to the inside part of the upper beam, using fittings 2 and 3 to the pipes 5 and 6. (already fixed inside the posts, and connected, at bottom, to the cylinders)
- 2 - Connect the hydraulic unit to the circuit crossing (3) with a pipe (7).



WARNING

Keep the detail 12 locked using a wrench (13) (Fig.40a).

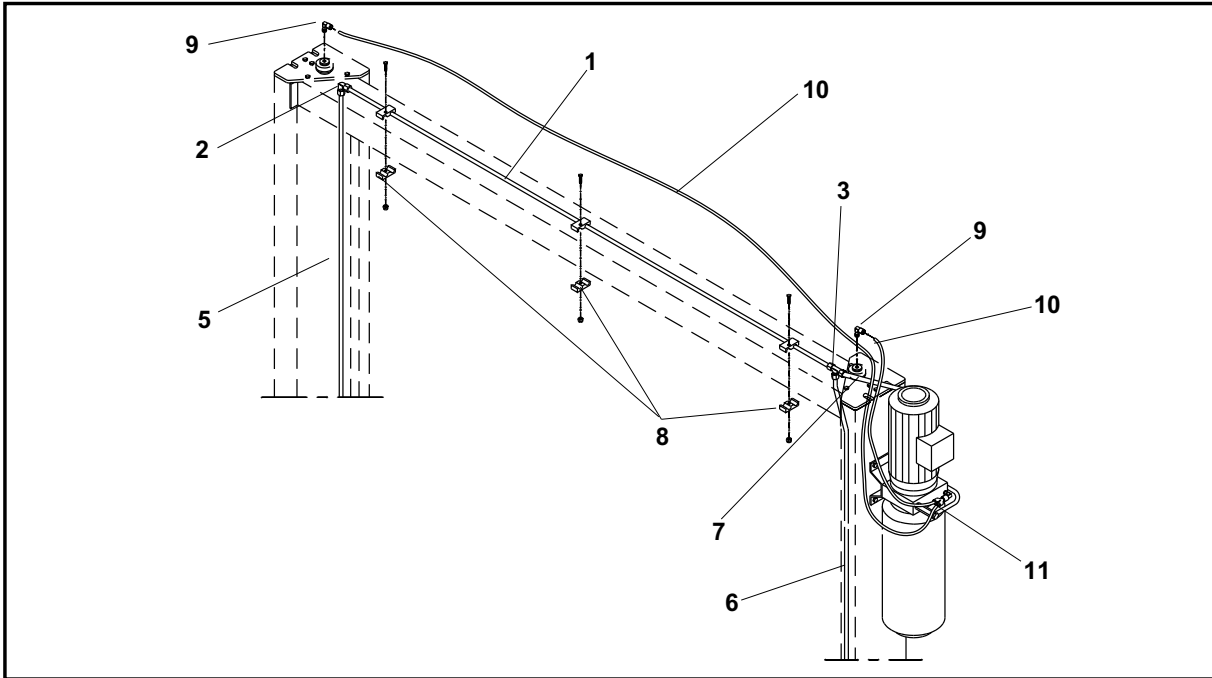

Fig.40

- 3 - Montare all'estremità superiore dei cilindri i 2 raccordi a "L" (9) forniti in dotazione, connettere ai due raccordi i tubi di scarico Ø8 (10) e collegarli al raccordo a "Y" (11) sulla centralina.
- 4 - Fissare il tubo (1) alla traversa con i tre collari (8) forniti in dotazione con le viti e i dadi.
- 5 - Serrare bene tutti i raccordi compresi quelli premontati presso il costruttore.
- 6 - Riempire il serbatoio della centralina con 14 lt di olio idraulico gradazione ISO 32 come IP HYDRUS OIL 32, SHELL TELLUS OIL T32 o equivalenti (vedere Cap.2 Specifiche Tecniche).
- 7 - Togliere il tappo di carico olio e sostituirlo con il tappo di sfiato fornito (Ref.1 Fig.41).

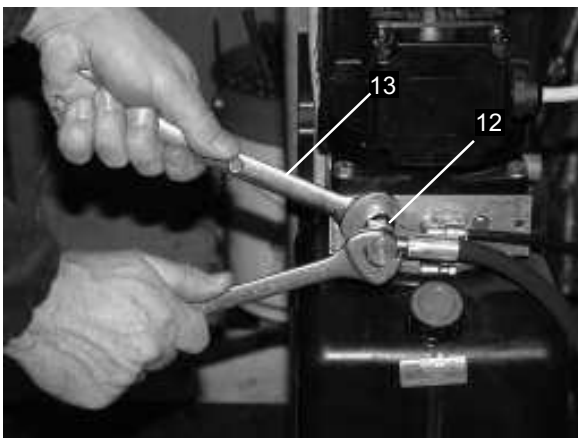

Fig.40a

- 3 - Fit the 2 "L" fittings (9) on the upper end of the cylinders, connect the 2 Ø8 exhaust pipes (10) to the 2 fittings and connect them to the "Y" fitting (11) on the hydraulic unit.
- 4 - Fix the pipe (1) to the inside part of the upper beam with the three collars (8) provided in endowment with the screws and the nuts.
- 5 - Tighten all the fittings very well, even the one already mounted by the manufacturer.
- 6 - Fill the Hydraulic unit tank with 14 litres of hydraulic oil ISO 32 as IP HYDRUS OIL 32, SHELL TELLUS OIL T32 or similar (See Ch.2, Technical specifications).
- 7 - Remove the oil filling cap and replace it with the given drain cap (Ref.1, fig.41).

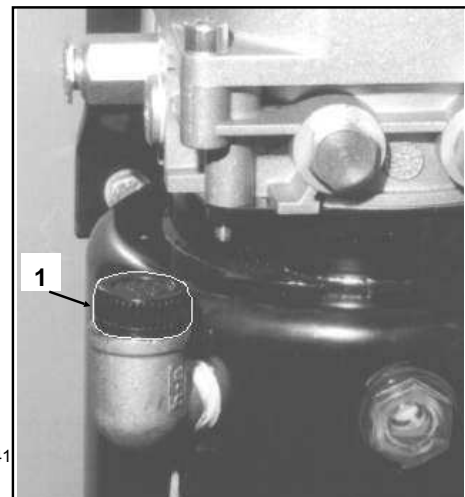

Fig.41

COMPLETAMENTO DEL SISTEMA DI AZIONAMENTO DELLE SICUREZZE.

SAFETY DEVICES ACTIVATING SYSTEM

1 - Controllare che i martelletti montati sulle colonne per l'arresto dei carrelli (Vedere Fig.18 Rif.1), siano in ordine e non abbiano subito danneggiamenti durante il trasporto.

1 - Check that the safety wedges on the posts to stop the carriages (See fig.18, ref. 1) are ok and have not been damaged during transport.

2 - Verificare il loro regolare movimento e l'efficienza della relativa molla (Rif.3 Fig.18)

2 - Check the regular movement and working of the spring.

- 3 - Montare gli elettromagneti come segue (Vedere Fig.42):
- fissare alla colonna (1) la staffa con l'elettromagnete (2) e la staffa (3) rispettivamente con due viti TE M8x20 e relative rondelle piane;
 - collegare la parte mobile del magnete alla biella (5) con la vite TC M5x16 e con dado autobloccante basso;
 - infilare l'asta (6) al foro della staffa (3) e collegare la biella (5) al piatto saldato sul martelletto (6) e sporgente dalla colonna mediante l'asta (5) e il dado autobloccante basso;
 - montare la molla (8) sull'asta (5) e caricarla con il dado autobloccante in modo che il martelletto di sicurezza (7) risulti inserito in posizione di arresto (Vedere Fig.18 Rif.1);
 - i carter di protezione (9) sono da montare dopo il collegamento elettrico degli elettromagneti.

- 3 - Mount the electromagnets as follows (see Fig.42):
- Fix to the post (1) the pad with the electromagnet (2) and the pad (3) with HH screw M8x20 and flat washers;
 - connect the magnet moving part to the rod (5) with CH screw M5x16 and with low blocknut;
 - insert the stroke (6) to the hole of the bracker (3) and connect the rod (5) to the flat piece welded on the wedge (6) and protruding from the column with the stroke (5) and the dado low blocknut;
 - mount the spring (8) on the stroke (5) and load it with the blocknut in way that the safety wedge (7) result inserted in position of stopping (See Fig.18 Ref.1);
 - the guards (9) are to be assembled after the electric connection of the electromagnets.

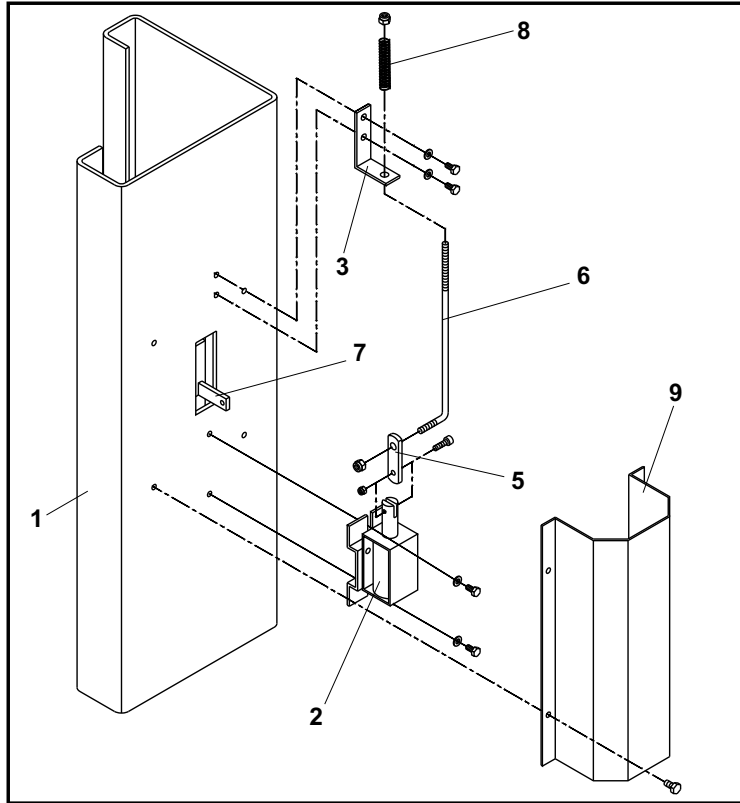

Fig.42 Montaggio elettromagneti

Fig.42 electromagnets mounting

- 4 - Montare il gruppo della barra di finecorsa come segue (Vedere Fig.43):
 Imbullonare il supporto per barra f.c. (1) alla trave superiore utilizzando due viti TE M6x20 con dado autobloccante basso e rondella piana; infilare la barra f.c. (2) nel supporto (1) e introdurre nel foro alla sua estremità la bussola D=12x9 L=22 (3); fissare il tutto, sul foro predisposto nella parte superiore della colonna lato servizio (4), con una vite TE M8x40 (5), due rondelle piane D8,5 (6) e un dado autobloccante M8 (7) come indicato nel dettaglio "A".

- 4 - Mount the end-of-stroke-bar group as follows (see fig.43):
 Fix the bar (1) support to the upper beam with two HH screws M6x20, blocknut and flat washers; insert the bar (2) in its support (1) and put the bush D=12x9 L=22 (3) into the hole in the end of bar; fix it all on the drill in the upper part of the service side post using a HH screw M8x40 (5), two flat washers D8,5 (6) and a blocknut M8 (7) as shown in detail "A".

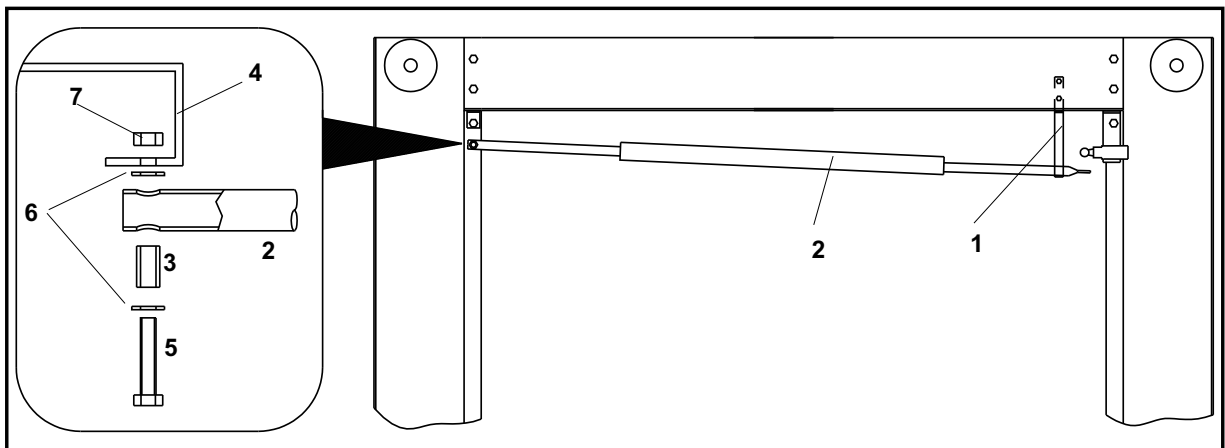

Fig.43 Montaggio barra finecorsa

Fig. 43 End-of-stroke-bar mounting

ALLACCIAMENTO DELL' IMPIANTO ELETTRICO



ATTENZIONE

Le operazioni sottoelencate devono essere eseguite da personale qualificato.

- Prima del collegamento elettrico verificare che :
 - l'impianto di alimentazione al sollevatore sia dotato delle protezioni previste dalle Norme Vigenti nel paese in cui lo stesso viene installato.
 - la linea di alimentazione abbia la seguente sezione :
 Tensione sollevatore 400V trifase:minimo 2,5 mm²
 Tensione sollevatore 230V trifase:minimo 4 mm²
 Tensione sollevatore 230V monofase:minimo 6 mm²
 - le oscillazioni di tensione rientrino nel campo di tolleranza previste dalle specifiche.
- Eseguire i seguenti collegamenti al quadro di comando seguendo gli schemi delle pag. 11 e 12 (Vedere anche Fig.45):
 - collegamento microinterruttori di fine corsa;
 - completare l' allacciamento dell' elettrovalvola posta sulla centralina idraulica;
 - collegare gli elettromagneti; il cavo che va all' elettromagnete posto sulla colonna lato servizio, corre parallelamente al tubo del circuito idraulico;
 - collegare il motore elettrico: aprire la scatola dei contatti posta sullo stesso ed effettuare i collegamenti come indicato in Fig.44 in funzione della tensione a cui verrà alimentato il sollevatore.
 - Collegare la protezione termica (Rif. 8-9 Fig. 44).



ATTENZIONE

Il quadro elettrico viene predisposto dal costruttore per il funzionamento a 400V trifase, pertanto se si desidera far funzionare il ponte a 230V trifase, occorre cambiare il collegamento sul trasformatore (vedere morsettiera sul trasformatore stesso).

- Montare i carters di protezione magneti (Rif.9 Fig.42) con viti TE M6x10.

ELECTRIC PLANT CONNECTION



WARNING

The operations listed below must be performed by skilled personnel.

- Before connecting the electric system, make sure that:
 - the power supply plant to the lift is equipped with the protection devices required by current standards in the country where the machinery is installed.
 - the power supply line has the following cross-section:
 Lift voltage 400V, three-phaseminimum 2.5 mm²
 Lift voltage 230V, three-phaseminimum 4 mm²
 Lift voltage 230V, single-phaseminimum 6 mm²
 - the voltage oscillations are within the tolerance range set forth by the specifications.
- Connect the power and control system to the terminal strip on the control box as shown in fig.45 ref. "A", inserting the cable into the rack passing through the prepared hole and following the wiring diagram on pages 11 or 12.
 - limitswitches connection
 - complete the solenoid valve (on the hydraulic unit) connection.
 - connect the electromagnets; the wire coming towards the electromagnet on the service side post, is parallel to the hydraulic circuit pipe.
 - connect the electric motor: open the contact box on the motor itself and connect as shown in fig. 44, depending on voltage used for the lift.
 - Connected the temperature protection (Ref. 8-9 Fig. 44).



WARNING

The electric panels are arranged by the manufacturer for operating at 400 V, three-phase: therefore, if you wish the lift to operate at 230 V, three-phase, change the connection on the transformer (see terminal board of the transformer).

- Mount the magnet (ref.9, fig.42) protecting guards with HH screws M6x10.

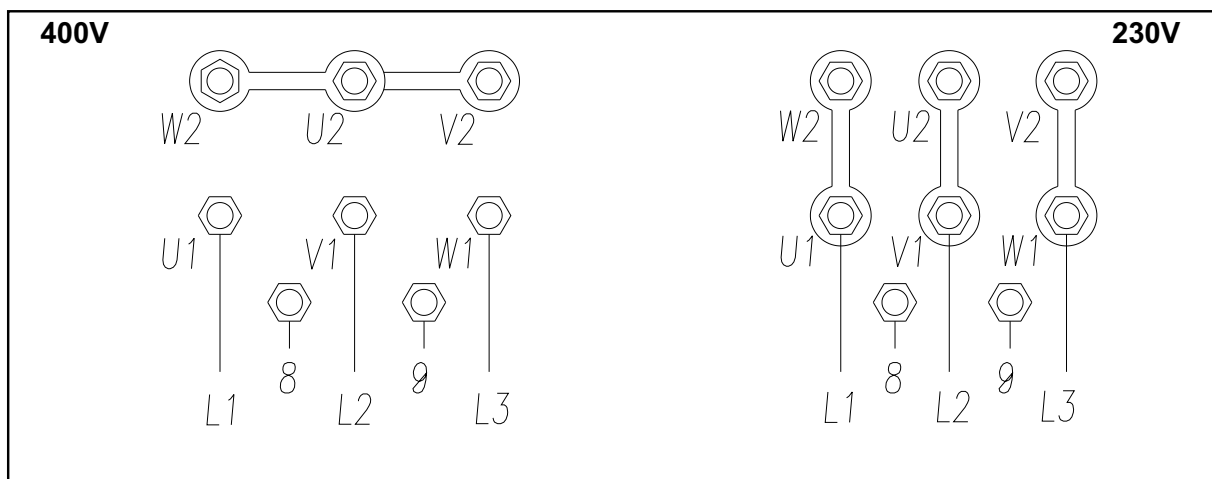

Fig.44 Collegamenti motore e trasformatore

Fig.44 Motor and transformer connections

4) Eseguire l'allacciamento di potenza e di comando alla morsette-
ra del quadro, come indicato in fig.45 rif. "A", inserendo il cavo nel-
la cassetta passando dal foro predisposto e seguendo lo schema
dell'impianto elettrico come nelle pagine 11 e 12.

4) Complete the voltage and command connections to the control
panel clamp box as shown in fig.45, ref.A. Insert the wire in the box
through the pre-drilled drill, follow the wiring diagram as in pages
11 and 12.

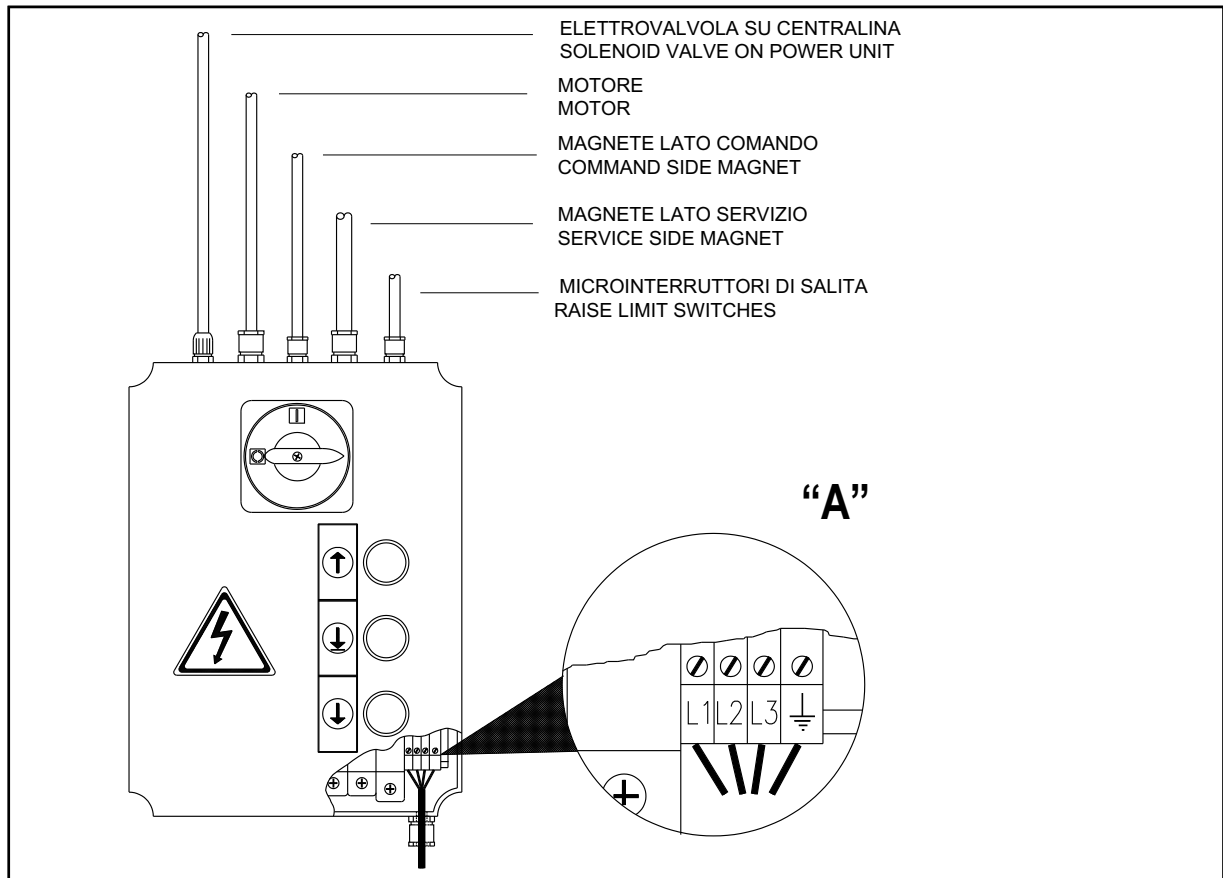

Fig.45 Collegamenti elettrici del quadro

Fig.45 Control panel electric connections

5) Chiudere il coperchio del quadro elettrico, ruotare l'interruttore
generale (QS, Fig.46) in posizione I, premere il pulsante di salita
(rif. SB1, Fig.46) e, nel caso che, al contrario, abbia inizio la disce-
sa dei carrelli, invertire tra loro 2 fasi dell'alimentazione.
Il senso di rotazione del motore deve essere infatti lo stesso indica-
to dalla freccia sulla pompa.

**ATTENZIONE: una prolungata rotazione della pompa in senso
errato può creare gravi danni alla stessa.**

6) Controllare il corretto funzionamento dei finecorsa di estremità
colonna azionandoli manualmente.

5) Close the cover of the electric box, turn the main switch (QS,
Fig.46) to position 1, press the up push button (ref. SB1, Fig.46)
and, if the carriage goes down, reverse the 2 power supply phases.
The direction of motor rotation should be the one shown by the ar-
row on the pump.

**BEWARE: The pump rotating for a long time in the wrong
direction, may cause itself serious damages.**

6) Make sure that the post end limit switches work properly by
pressing them manually.

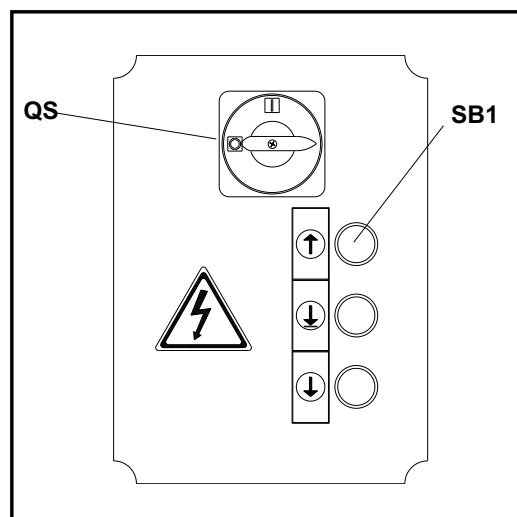

Fig.46

MONTAGGIO BRACCI E DISPOSITIVI DI BLOCCAGGIO-(Fig.49)

1 - Premendo il pulsante di salita, portare la parte inferiore dei carrelli ad un' altezza di circa 70 cm da terra, quindi premere il pulsante di stazionamento.

PORTARE L' INTERRUOTTORE GENERALE (QS) IN POSIZIONE "0" E TOGLIERE L' ALIMENTAZIONE AL SOLLEVATORE.



ATTENZIONE

La spina dentata (10) e la rondella dentata (5) devono essere accoppiati e non appoggiati uno sull'altro. Fare attenzione a non danneggiare i denti durante l'accoppiamento. Non utilizzare martelli per effettuare l'accoppiamento!

2 - Ingrassare i fori diametro 40 alle estremità dei bracci.

3 - Montare i bracci sul supporto (2) nella parte inferiore del carrello con la rondella in nylon (12 Fig. 49) inserita sotto al braccio, introdurre le spine dentate (1) nel supporto attraverso gli attacchi sul braccio (Vedere Fig.47).

Ad operazione ultimata occorre che i 2 fori ciechi D=10,5 sulla spina (con funzione di sede per l' estremità del grano M14) siano in corrispondenza dei fori M14 sul supporto del carrello (Fig.47).

4 - Inserire i grani M14 (3) avvitando i relativi controdadi (4) dall' interno del supporto tubolare, serrarli contro il perno e bloccare con i controdadi (Fig.48).



Fig.47

ARM ASSEMBLING (Fig.49)

1 - Press the up push button, raise the carriages to a height of about 70 cm off the ground, then press the park push button, SET THE MAIN SWITCH (QS) TO POSITION 0 AND CUT OFF THE POWER SUPPLY TO THE LIFT.



WARNING

The dowel pin (10) and locking washer (5) are matched pairs do not mix them up. Be very careful not to damage the spline teeth when fitting. Do not use a hammer!

2 - Grease the holes \varnothing 40 on the arms ends.

3 - Mount the arms into the carriage supports with the nylon washer (12 Fig. 49) fitted under the arm, insert the dowel pins into the support holes as shown in fig.47.

After completing the operation, the attachment hole of the pins (the place to put the headless screw M14) on the arm must coincide with M14 drills on the carriage support (fig.47).

4 - Insert the M14 headless screws screwing the relative counter-nuts from the inside of the carriage support, tighten them against the pin and block them with counter-nuts (Fig.48).

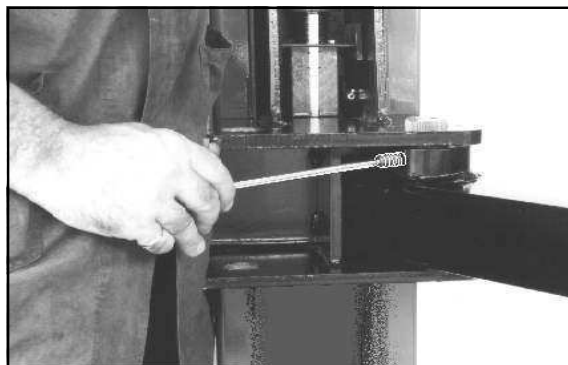

Fig.48

5 - Inserire il perno spingimolla (5) nella spina dentata (1) e successivamente la molla (6), avendo cura di ingrassare le suddette parti prima di montarle.

6 - Inserire lo spinotto (7) completo di rondella dentata (8) (preassemblati dal costruttore) sull' estremità scanalata della spina che sporgerà dal braccio di alcuni millimetri. Montare quindi la molla (9) facendone coincidere il diametro interno con la rondella posta sulla rondella dentata. Coprire con il cappello (10), inserire le viti (11), centrando i fori sui bracci, quindi serrarle.

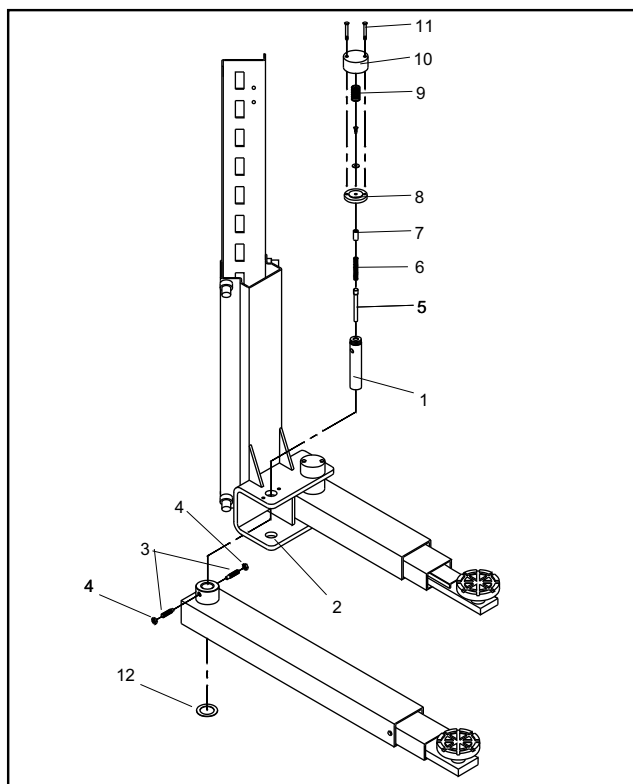

Fig.49

5 - (Fig.52) Insert the spring thrusting pin (5) into the dowel pin (1) and then the spring (6), making sure to grease the aforementioned parts before mounting them.

6 - Insert the pin (7) complete with lock washer (8) (pre-assembled by the manufacturer) on the grooved end of the pin that will project from the arm support by a few millimetres. Then mount the spring (9) making the internal diameter coincide with the washer located on the lock washer (5). Cover with the cap (10), insert the screws (11), centering the holes of the arm support, and then tighten the screws.

7 - Verificare il corretto funzionamento del dispositivo di bloccaggio bracci, premendo verso l'alto sulla prolunga del perno spingimolla e ruotando il braccio in uno dei 2 sensi, così che dopo una breve rotazione il perno ritorni nella sua posizione iniziale (Fig.50).

8 - Ripetere le stesse operazioni per il montaggio degli altri 3 bracci.

7 - Make sure that the arm locking device works correctly, pressing the extension of the spring thrusting pin (1) upwards and turning the arm in one of the 2 directions, so that after a brief rotation the pin returns to its position (Fig.50).

8 - Repeat the same operations for assembling the other 3 arms.

 **ATTENZIONE**

Controllare il corretto funzionamento dei bracci bloccati in tutte le posizioni possibili per il sollevamento di un veicolo.

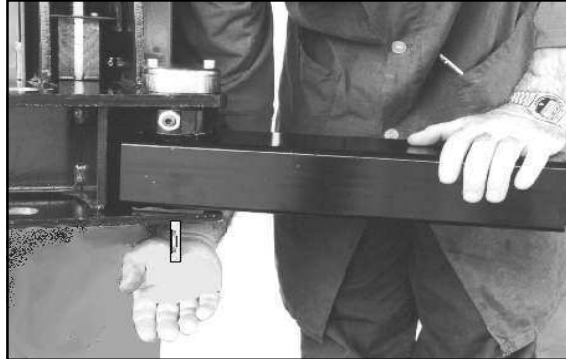

Fig.50 Verifica funzionamento bloccaggio bracci

 **WARNING**

Make sure the arms lock in all the positions where they might lift a vehicle.

Fig.50 Arm locking device control.

9 - Montare sui bracci i parapiedi di sicurezza (1 e 2, Fig.51), orientandone la parte più sporgente verso il carrello, e fissarli con le viti TE M10x10 (3 Fig.51).

9 - Mount the foot guards on the arms (2 and 2, Fig.51), turning their protruding side towards the carriage, and using the screws HH M10x10 and the relative washers (3 Fig.51).

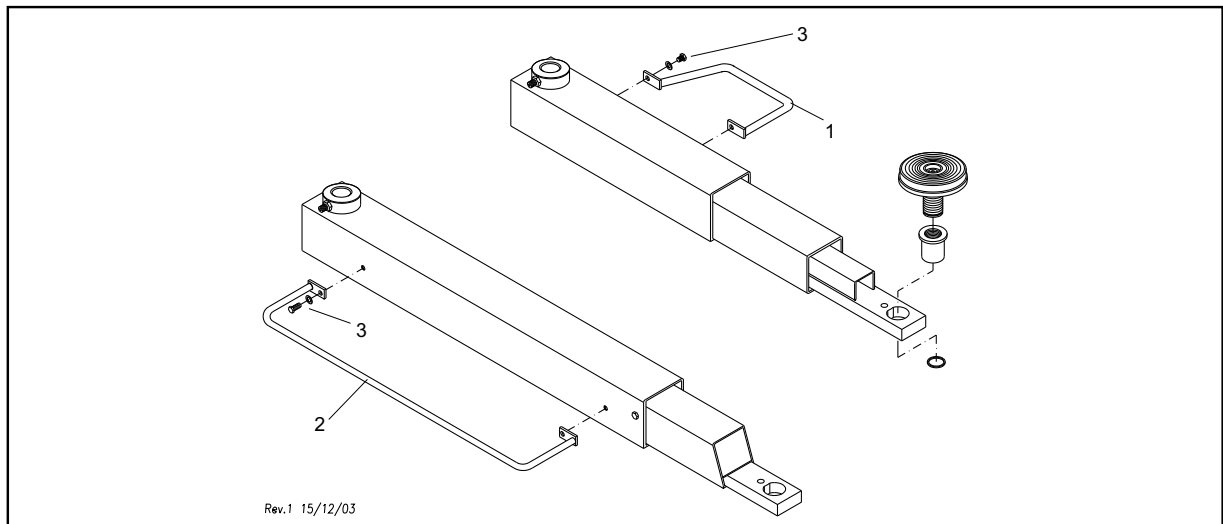

Fig.51

COLLAUDI E CONTROLLI DA EFFETTUARE PRIMA DELL'AVVIAMENTO

VERIFICHE MECCANICHE

- Fissaggio e serraggio bulloni, raccordi e connessioni;
- Scorrimento libero delle parti mobili;
- Pulizia delle varie parti della macchina;
- Posizione delle protezioni.
- Bloccaggi bracci.

VERIFICHE ELETTRICHE

- Collegamenti corretti secondo gli schemi;
 - Messa a terra della macchina;
- Funzionamento dei seguenti dispositivi:
- finecorsa di salita,
 - elettromagneti per sicurezze.
 - elettrovalvola dell'impianto oleodinamico.

VERIFICA IMPIANTO OLEODINAMICO

- Presenza d'olio in quantità idonea nel serbatoio;
- Assenza di trafileamenti;
- Funzionamento cilindri.

N.B. In caso d'assenza d'olio, immettere nel serbatoio della centralina la quantità di olio mancante.
Vedere la procedura nel capitolo 6: "MANUTENZIONE".

VERIFICA DEL SENSO DI ROTAZIONE

- del motore secondo la freccia posta sulla pompa della centralina, mediante brevi avviamenti (ciascun avviamento deve durare al massimo due secondi).

In caso di inconvenienti nel funzionamento dell'impianto oleodinamico vedere tabella "inconvenienti e rimedi" al capitolo 7.

MESSA A PUNTO



ATTENZIONE

QUESTE OPERAZIONI SONO DI COMPETENZA ESCLUSIVA DEI TECNICI DEL CENTRO ASSISTENZA AUTORIZZATO, indicato nel frontespizio.

1 - Verifica a vuoto (senza veicoli caricati).

In questa fase occorre verificare in particolare:

- che i pulsanti di salita, discesa e stazionamento funzionino correttamente;
- che il ponte raggiunga l'altezza massima;
- che non vi siano vibrazioni anomale nelle colonne e nei bracci;
- che i martelletti si inseriscano sotto i riscontri saldati al carrello;
- che i finecorsa salita intervengano;
- che gli elettromagneti intervengano
- che, dopo aver effettuato i cicli di cui al punto seguente, la differenza di altezza dei bracci di un carrello rispetto a quelli del carrello opposto, risulti inferiore a 1 cm; in caso contrario metterli a livello agendo sui dadi e controdadi delle funi di sincronismo.

Per le verifiche sopracitate effettuare due o tre cicli completi di salita e discesa anche al fine di spurgare eventuale aria presente nel circuito idraulico.

2. Prove a carico.

- Ripetere le prove precedenti con veicolo a bordo.

Dopo le prove a carico effettuare un controllo visivo della macchina e riverificare il serraggio della bulloneria.

TESTING AND CHECKS TO PERFORM BEFORE START-UP

MECHANICAL TESTS

- Attachment and tightness of bolts, fittings and connections;
- Free sliding of moving parts;
- Clean state of various parts of the machine;
- Position of the protection devices.
- Arm locking device.

ELECTRICAL TESTS

- Connections comply with diagrams;
 - Machine earth connection;
- Operation of the following devices:
- Rise limit switch,
 - Security devices electromagnets
 - Hydraulic oil plant solenoid-valve.

HYDRAULIC OIL TEST

- Sufficient oil in the tank;
- No leaks;
- Cylinder operation .

NOTE: If oil is not present, fill the reservoir of the power unit with the necessary amount of oil.
See the procedure in chapter 6: "MAINTENANCE".

ROTATION DIRECTION TEST

- the motor should turn in the direction of the arrow located on the power unit pump; check using brief start-ups (each start-up must last a maximum of two seconds).

If problems arise in the hydraulic oil plant, see the "Troubleshooting" table in chapter 7.

SET UP



WARNING

THESE OPERATIONS MUST ALWAYS BE PERFORMED BY TECHNICIANS OF THE AUTHORIZED SERVICE CENTRE indicated in the front of this manual.

1 - Vacuum test (without vehicles loaded).

In this phase check the following:

- that the up, down and parking push buttons operate correctly;
- that the rack reaches the maximum height;
- that there are no abnormal vibrations in the posts and in the arms;
- that the safety wedges enter the iron pads under the carriage;
- that the rise limit switches trip;
- that the electromagnet trips;
- after having done all as previously recommended, the height difference between the arms of the two carriages, is less than 1cm. On the contrary, adjust their level by working on the counter-nuts on the synchronous steel cables.

To perform the tests listed above, complete two or three complete up and down cycles. This is also to be done in order to make the air in the hydraulic circuit going out.

2. Load tests.

- Repeat the previous tests with the vehicle on the rack.

After the load tests, visually inspect the machinery and check again that all bolts are tightened.

I comandi del sollevatore sono i seguenti (Fig.52):

INTERRUTTORE GENERALE (QS)

POSIZIONE 0: Il sollevatore non è in tensione; è possibile l'accesso all'interno del quadro ed è possibile lucchettare l'interruttore per impedire l'uso del sollevatore.

POSIZIONE 1: dà tensione al sollevatore e blocca la porta del quadro contro le aperture accidentali.

PULSANTE DI SALITA (SB1)

Tipo "uomo presente", funziona sotto tensione a 24 V e, se premuto, aziona il motore elettrico ed i meccanismi che attuano il sollevamento dei carrelli.

PULSANTE DI DISCESA (SB2)

Tipo "uomo presente", funziona sotto tensione a 24 V e, se premuto, aziona gli elettromagneti che disinseriscono i martelletti di sicurezza e comanda l'apertura della valvola di scarico sulla centralina.

PULSANTE DI STAZIONAMENTO (SB3)

Tipo "uomo presente", funziona sotto tensione a 24 V e, se premuto, aziona l'elettrovalvola di scarico olio nella centralina idraulica e disattiva gli elettromagneti, mettendo il carico in stazionamento sui martelletti di sicurezza.

SEQUENZA DI FUNZIONAMENTO

Posizionare i bracci del sollevatore nei punti di presa prescritti del veicolo, regolando i piattelli alla stessa altezza.

Ogni volta che si scende con i carrelli fino a terra, prima di procedere ad una nuova salita, riverificare la posizione dei piattelli sotto il telaio della vettura.

SOLLEVAMENTO

Posizionare i bracci del sollevatore nei punti prescritti del veicolo



ATTENZIONE

Posizionare i piattelli correttamente al fine di prevenire la caduta dell'auto (Fig. 52a)

Regolare l'altezza dei piattelli in modo tale che prendano i 4 punti di sollevamento contemporaneamente. Ruotare l'interruttore generale in posizione 1 e ruotare il pulsante di salita fino al raggiungimento di una altezza di circa 10 cm.

Controllare ancora una volta che i piattelli siano correttamente posizionati sotto la macchina ed assicurarsi che i bloccabracci siano correttamente inseriti spingendo i bracci avanti ed indietro.

Ruotare l'interruttore generale (QS) in posizione 1 e premere il pulsante di salita fino al raggiungimento dell'altezza desiderata. Tenere sotto controllo sia il sollevatore che il veicolo durante il sollevamento. Durante la corsa i martelletti si inseriscono automaticamente in ogni riscontro del carrello. Per limiti e sicurezze di sollevamento, vedere Pagg.15 e 16 "RISCHI IN FASE DI SOLLEVAMENTO DEL VEICOLO".

STAZIONAMENTO

Raggiunta l'altezza desiderata e prima di accedere sotto il carico, premere il pulsante di stazionamento (SB3). L'arresto del movimento avviene automaticamente allorché i martelletti si inseriscono sotto il primo riscontro che trovano sui carrelli in fase di discesa.

DISCESA

Prima di effettuare la discesa è necessario procedere allo sblocco dei martelletti di sicurezza: occorre premere il pulsante di salita (SB1) per far salire i carrelli di circa 2 cm. Premere il pulsante di discesa (SB2) che sgancia automaticamente i martelletti ed aziona l'elettro-valvola di discesa. La velocità di discesa è regolata da una "valvola regolatrice di flusso" contenuta nella pompa. La discesa termina quando i cilindri idraulici sono completamente scaricati. Quando i carrelli sono completamente abbassati, il bloccaggio automatico dei bracci si apre e ne permette la rotazione.

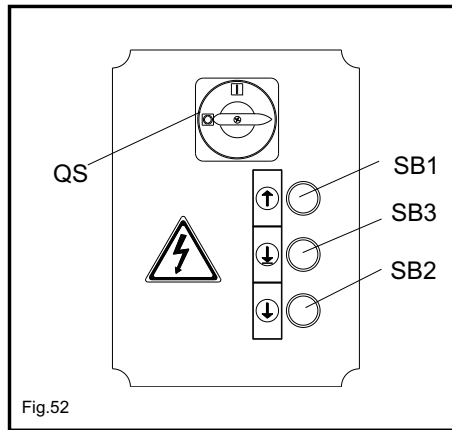

Fig.52

The lift has the following commands (fig.52):

MAIN SWITCH (QS)

POSITION 0: The lift is not energised. It is possible to access the interior of the box and lock the switch to prevent use of the lift.

POSITION 1: this energises the lift and locks the door of the box to prevent it from being opened accidentally.

UP PUSH BUTTON (SB1)

"Man present" type, it operates under 24V and, if pressed, activates the electric motor and mechanisms that lift the carriage.

DOWN PUSH BUTTON (SB2)

"Man present" type, it operates under 24V and, if pressed, activates the safety wedge electromagnets and opens the power unit exhaust valve.

PARKING BUTTON (SB3)

"Man present" type, it operates under 24V and, if pressed, activates the oil discharge electro-valve in the hydraulic power unit and it disactivates the electromagnets, placing the load in the parking position on the safety wedges.

OPERATING SEQUENCE

Position the lift arms in the hold points prescribed for the vehicle, adjusting the disks to the same height.

Each time the carriages are brought down to the ground, check the position of the disks under the chassis of the vehicle before raising the carriages again.

LIFTING

Position the lifting arms in the points of the vehicle indicated.



WARNING

Position the plates correctly so as to prevent the car from falling (Fig. 52a).

Adjust the height of the plates so that they grip the 4 lifting points simultaneously. Turn the main switch round to position 1 and turn the lift button until a height of about 10 cm is reached.

Check once again that the plates are positioned correctly under the vehicle and make certain that the arm locks are fitted properly, pushing the arms forwards and backwards.

Turn the main switch (QS) to position 1 and press the up push button until reaching the required height. Keep the lift and the vehicle under control during lifting.

As the carriages are raised, the safety wedges are inserted automatically into each iron pad under the carriage.

Regarding lift limits and safety devices, see pages 15, 16 "RISKS WHILE VEHICLE IS BEING RAISED".

PARKING

Once the required height has been reached, press the parking push button (SB3). The movement is stopped automatically when the safety wedge rests on the level of the first slot that they come in contact with while the carriages are coming down.

LOWERING

Before lowering the carriages, the safety wedges must be disconnected.

Press the up push button (SB1) to lift the carriage about 3 cm. Press the down push button (SB2) that automatically releases the safety wedges and activates the down electro-valve.

Lowering speed is regulated by the "flow regulating valve" in the pump.

Lowering stops when the hydraulic cylinders are completely unloaded.

When the carriages are totally lowered, the automatic arm locking device opens and lets the carriages rotate.

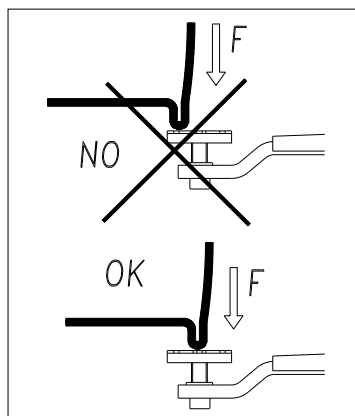

Fig.52a

Cap.6 MANUTENZIONE



ATTENZIONE

La manutenzione deve essere affidata **ESCLUSIVAMENTE A PERSONALE ESPERTO CHE CONOSCA BENE IL SOLLEVATORE.**

Durante la manutenzione del sollevatore è necessario adottare tutti i provvedimenti utili per **EVITARE L'AVVIAMENTO ACCIDENTALE DEL SOLLEVATORE STESSO:**

- l'interruttore generale sul quadro deve essere bloccato **IN POSIZIONE "0"** mediante un **LUCCHETTO** (Fig.53).
- LA **CHIAVE** del lucchetto deve essere presa in consegna dal **MANUTENTORE** per tutta la durata dell'intervento. Tenere sempre presente tutti i principali rischi possibili e le istruzioni di sicurezza viste al capitolo 3 "SICUREZZA"

RISCHIO DI FOLGORAZIONE
alla morsetteria di alimentazione della macchina.

Fig.53

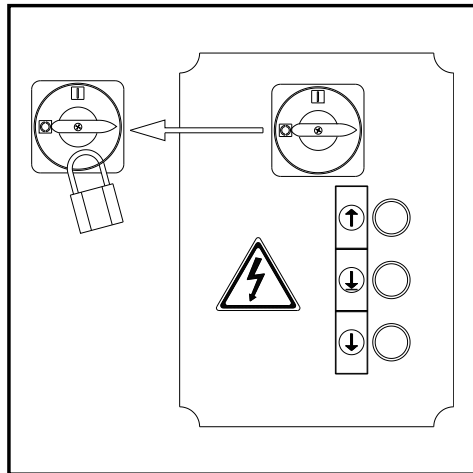

CHAPTER 6. MAINTENANCE



WARNING

Maintenance must be carried out **ONLY BY SKILLED PERSONNEL WHO ARE VERY FAMILIAR WITH THE LIFT.**

When performing maintenance on the lift, follow all the necessary precautions to **PREVENT THE LIFT FROM BEING STARTED ACCIDENTALLY:**

- the main switch on the control box must be locked in **POSITION "0"** by using a **LOCK** (Fig.53).
- THE **KEY** for the lock must be kept by the
- **MAINTENANCE FITTER** while maintenance is being performed on the machine.

Always keep in mind all the main possible risks and the safety instructions indicated in chapter 3 "SAFETY".

RISK OF ELECTRIC SHOCK
at the machine power supply terminal strip.

È VIETATO EFFETTUARE INTERVENTI DI MANUTENZIONE E DI LUBRIFICAZIONE SU ORGANI IN MOVIMENTO.



IMPORTANTE

per una buona manutenzione:

- Servirsi soltanto di ricambi originali, di attrezzi adatti al lavoro ed in buono stato.
- Rispettare le frequenze di intervento suggerite nel manuale; esse sono indicative e devono sempre essere intese come minime da rispettare.
- Una buona manutenzione preventiva richiede attenzione costante e sorveglianza continua della macchina. Verificare prontamente la causa di eventuali anomalie come rumorosità eccessiva, surriscaldamenti, trafilamenti di fluidi, ecc...

Un'attenzione particolare deve essere posta:

- allo stato degli organi di sollevamento (cilindri e centralina);
- ai dispositivi di sicurezza (microinterruttori, magneti e martelletti).

Per effettuare la manutenzione in modo corretto fare riferimento ai seguenti documenti forniti dal costruttore del ponte:

- schema funzionale completo dell'equipaggiamento elettrico e degli equipaggiamenti sussidiari con l'indicazione delle connessioni di alimentazione;
- schema idraulico con le distinte dei componenti e i valori delle pressioni massime;
- disegni esplosi con i dati necessari per l'ordinazione dei ricambi;
- elenco dei possibili casi di malfunzionamento e delle soluzioni consigliate (capitolo 7 del manuale).

MANUTENZIONE PERIODICA

PERIODICITA' DELLE OPERAZIONI.

Per mantenere il sollevatore in piena efficienza, occorre attenersi alle tempistiche di manutenzione indicate.

Il mancato rispetto di quanto sopra esonera il costruttore da qualunque responsabilità agli effetti della garanzia.



NOTA:

Le periodicità indicate si riferiscono a condizioni di funzionamento normali; in condizioni particolarmente severe si richiedono periodicità diverse.

TUTTE LE OPERAZIONI DI MANUTENZIONE DEVONO ESSERE EFFETTUATE CON SOLLEVATORE FERMO E CON INTERRUOTTORE BLOCCATO CON CHIAVE.

IT IS PROHIBITED TO PERFORM MAINTENANCE ON AND LUBRICATE MOVING PARTS.



IMPORTANT

to ensure proper maintenance:

- Only use original spare parts and tools that are suitable for the job and in good condition;
- Follow the maintenance schedule indicated in the manual; these frequencies are indicative and must always be considered as general rules to be respected.
- Good preventive maintenance requires constant attention and continuous supervision on the machine. Quickly find the cause of any abnormalities such as excessive noise, overheating, leaking fluids, etc.

Special attention is required for:

- the condition of lifting parts (cylinders, power unit);
- safety devices (microswitches, electromagnets and safety wedges).

To perform maintenance correctly, refer to the following documents supplied by the rack manufacturer:

- complete functional diagram of the electric equipment and auxiliary equipment indicating the power supply connections;
- hydraulic diagram with lists of parts and max. pressure values;
- exploded drawings with the data needed to order spare parts;
- list of the possible causes of malfunctions and recommended solutions (chapter 7 of the manual).

PERIODIC MAINTENANCE

OPERATION FREQUENCY.

To keep the lift working at full efficiency, follow the indicated maintenance schedule.

The manufacturer will not be responsible and will not honour the warranty as a result of non-compliance with the instructions indicated above.



NOTE:

The frequency indicated refers to normal operating conditions; different frequencies will apply to particularly severe conditions.

ALL MAINTENANCE OPERATIONS MUST BE PERFORMED WITH THE LIFT STOPPED AND THE MAIN SWITCH KEY LOCKED.

DOPO 1 SETTIMANA dall'installazione verificare:

- Il serraggio delle viti dei tasselli di fissaggio delle basi colonne.
- Il serraggio delle viti di fissaggio della trave alle colonne.
- che i bracci degli opposti carrelli siano allo stesso livello.
- verificare livello olio centralina e ripristinare corretto livello.

OGNI MESE...

CENTRALINA IDRAULICA..

- Controllo livello olio e, se necessario, aggiungerne dal tappo di carico fino al livello. Per il tipo di olio vedere a pag.10: "SPECIFICHE TECNICHE".
- controllare, dopo le prime 40 ore di funzionamento, il grado di intasamento del filtro di aspirazione ed il grado di contaminazione dell'olio.

(Eseguire pulizia del filtro e sostituzione dell'olio in caso di elevato grado di contaminazione).

CIRCUITO IDRAULICO.

Controllare che nel circuito tra centralina e cilindri e nei cilindri stessi non vi siano perdite d'olio.

In caso di perdite verificare l'integrità delle guarnizioni e, se è necessario, sostituirle.

OGNI 3 MESI...

FUNI DI SINCRONISMO.

- Verificare che i bracci degli opposti carrelli siano allo stesso livello ; verificare il serraggio dei dadi e controdadi di serraggio dei tiranti di estremità delle funi.

POMPA IDRAULICA.

- Controllare che a regime non vi siano delle alterazioni di rumore nella pompa della centralina idraulica e verificare il serraggio della bulloneria di fissaggio della stessa.

SISTEMI DI SICUREZZA.

- Controllare lo stato di funzionamento e l'efficienza delle sicurezze (descritte alle pagg. 16 e 17) e lo stato di usura dei martelletti e dei relativi perni di cerniera. Oliare i perni dei martelletti. In caso di usura eccessiva sostituire i martelletti e/o i perni.
- Controllare il serraggio delle viti dei tasselli di fissaggio delle colonne al suolo mediante chiave dinamometrica.
- Pulire e lubrificare i pattini laterali dei carrelli e le loro guide.
- Verificare il serraggio di tutte le viti.
- Verificare l'efficienza del sistema di bloccaggio dei bracci.
- Ingrassare tutte le parti in movimento.

OGNI 6 MESI...

OLIO IDRAULICO.

Controllare lo stato di contaminazione o di invecchiamento dell'olio. **L'olio contaminato è la causa principale del malfunzionamento delle valvole e di una breve durata della pompa ad ingranaggi.**

FUNI DI SINCRONISMO.

- Verificare lo stato delle carrucole e relative gole.
- Controllare visivamente l'usura della fune verificando diametro ed eventuali rotture di fili o altri danni o alterazioni rilevanti.
- Ingrassare a pennello la fune con grasso per evitare corrosioni e/o rotture per ossidazioni.

OGNI 12 MESI...

CONTROLLO GENERICO

- Controllo visivo di tutti i componenti di carpenteria e dei meccanismi al fine di verificare l'assenza di inconvenienti e di eventuali anomalie.

IMPIANTO ELETTRICO.

- Fare effettuare da parte di tecnici elettrici specializzati (INTERPELLARE IL CENTRO ASSISTENZA) un controllo dell'impianto elettrico, comprensivo di motore della centralina, cavi, fincorsa, elettromagneti, quadro comando.

1 WEEK AFTER the machine has been installed, check:

- the tightness of the posts bases connection anchor bolts.
- the tightness of the beam to posts attachment screws.
- that the opposite carriages arms are at the same level.
- the power unit oil level. Add oil up to the right level, if necessary.

EVERY MONTH...

HYDRAULIC POWER UNIT

- Check the oil level, using the special dip stick, which is attached to the filler cap.
If necessary, add oil through the cap to reach the required level. For the type of oil, see page 10: "TECHNICAL SPECIFICATIONS".
- after the first 40 hours of operation, check if the suction filter is clogged and the oil contamination level.

(Clean the filter and replace the oil if there is a high contamination level).

HYDRAULIC CIRCUIT

Check that there are no oil leaks in the circuit between the power unit and cylinder and in the cylinder itself.

In this case, check the condition of the gaskets and replace them, if necessary.

EVERY 3 MONTHS...

SYNCHRONOUS CABLE

- check that the opposite carriages arms are at the same level; check the tightness of blocking nuts and counter nuts on the steel cable threaded ends.

HYDRAULIC PUMP

- Under normal operating conditions, check that there are no changes in the noise in the power unit pump and check that the relative bolts are properly tightened.

SAFETY SYSTEMS

- Check the operating condition and efficiency of the safety devices (as described at pages 16, 17) and the wear on the safety wedges and relative hinge pins. Oil the pins on the safety wedges. In case of excessive wear, replace the safety wedges and/or pins.
- Use a torque wrench to check that the post bases anchor bolts screws are properly tightened to the ground as well as the connection bolts.
- Clean and lubricate the carriage side runners and guides.
- Check that all screws are tightened.
- Check that the arm locking system works properly.
- Grease all the moving parts.

EVERY 6 MONTHS...

HYDRAULIC OIL

Check the contamination or aging level of the oil.

Contaminated oil is the main cause of malfunctions of the valves and leads to a brief service life of the gear pumps.

SYNCHRONOUS CABLES

Check the pulleys and pulley races conditions.

Control the cable wear by checking diameter, possible broken wires, other damages or relevant changes.

With a paintbrush grease the cable in order to avoid corrosion or breakage due to oxidation.

EVERY 12 MONTHS...

GENERAL CHECK

- Visual inspection of all structural parts and mechanisms to guarantee that there are no problems or anomalies.

ELECTRIC PLANT

- Skilled electricians (CONTACT THE SERVICE CENTRE) should test the electric plant, including the motor of the power unit, cables, limit switch and control box.

OLIO IMPIANTO IDRAULICO.

Effettuare la sostituzione dell'olio, provvedendo come segue:

- Abbassare il sollevatore fino alla quota minima (a terra).
- Assicurarsi che i cilindri idraulici siano a fine corsa.
- Togliere alimentazione al ponte sollevatore.
- Procedere a scaricare l'olio dal circuito idraulico, svitando il tappo posto nella parte inferiore del serbatoio della centralina.
- Richiudere il tappo di scarico.
- Procedere al riempimento della centralina, immettendo l'olio dal tappo posto nella parte superiore del serbatoio della centralina stessa.

L'olio deve essere filtrato.

Caratteristiche e tipi d'olio sono riportati nelle specifiche tecniche (cap.2, pag.10).

- Richiudere il tappo di carico.
- Ridare tensione al ponte sollevatore.
- Fare due o tre corse di salita - discesa (per una altezza di circa 20-30 centimetri) per immettere l'olio nel circuito.

Nel cambio dell'olio: usare solo olio raccomandato o equivalente; non usare olio deteriorato da lunga giacenza in magazzino.

Lo smaltimento dell'olio esausto deve essere fatto come indicato nell'appendice "A", pag.37.

DOPO OGNI INTERVENTO DI MANUTENZIONE OCCORRE SEMPRE RIPORTARE LA MACCHINA ALLO STATO INIZIALE COMPRESSE LE PROTEZIONI E LE SICUREZZE SMONTATE.

Per una buona manutenzione è importante:

- Servirsi solo di attrezzi idonei al lavoro e di ricambi originali.
- Rispettare le frequenze d'intervento minime previste.
- Verificare subito le cause di eventuali anomalie (rumorosità eccessiva, surriscaldamenti, trafilamenti di fluidi, etc.)
- Prestare particolare attenzione agli organi di sollevamento (cilindri) e ai dispositivi di sicurezza.
- Servirsi di tutta la documentazione fornita dal costruttore (schemi elettrici, etc.).

SCHEMA DI LUBRIFICAZIONE PERIODICA

Lubrificare il ponte come indicato in fig.54.

Il grasso deve essere prelevato da confezioni sigillate e/o ben conservate. L'uso di grasso vecchio o avariato può danneggiare l'elemento da lubrificare.

HYDRAULIC PLANT OIL.

Replace the oil, following the instructions listed below:

- Lower the lift to the minimum height (on the ground).
- Make sure that the hydraulic cylinder is at the end of its travel.
- Disconnect the power supply to the lift rack.
- Drain the oil from the hydraulic circuit, unscrewing the plug located at the bottom of the power unit reservoir.
- Close the drain plug.
- Fill the power unit with oil through the plug located at the top of the power unit reservoir.

The oil must be filtered.

Oil characteristics and types are reported in the technical specifications (chapter. 2, page 10).

- Close the filler plug.
- Energise the lift rack.
- Go through two or three up-down cycles (for a height of about 20-30 centimetres) to insert oil into the circuit.

When changing the oil: use only recommended oil or the equivalent; do not use deteriorated oil that has been in the warehouse for an extended period of time.

Oil should be disposed as indicated in appendix "A", page 37.

AFTER EACH MAINTENANCE OPERATION, THE MACHINE MUST RETURN TO ITS INITIAL CONDITIONS, INCLUDING THE DISASSEMBLED PROTECTION AND SAFETY DEVICES.

To ensure good maintenance, it is important:

- To use only tools that are suitable for the job and original spare parts.
- Follow the minimum maintenance schedule as indicated.
- Immediately find the cause of any abnormalities (excessive noise, overheating, leaking fluids, etc.).
- Pay special attention to lifting parts (cylinders) and safety devices.
- Use all the documentation supplied by the manufacturer (wiring diagrams, etc.).

PERIODIC LUBRIFICATION CHART

Lubricate the rack as indicated in fig.54.

Grease must be taken from perfectly closed tins and/or well preserved. Old or damaged grease may damage the lubricated part.

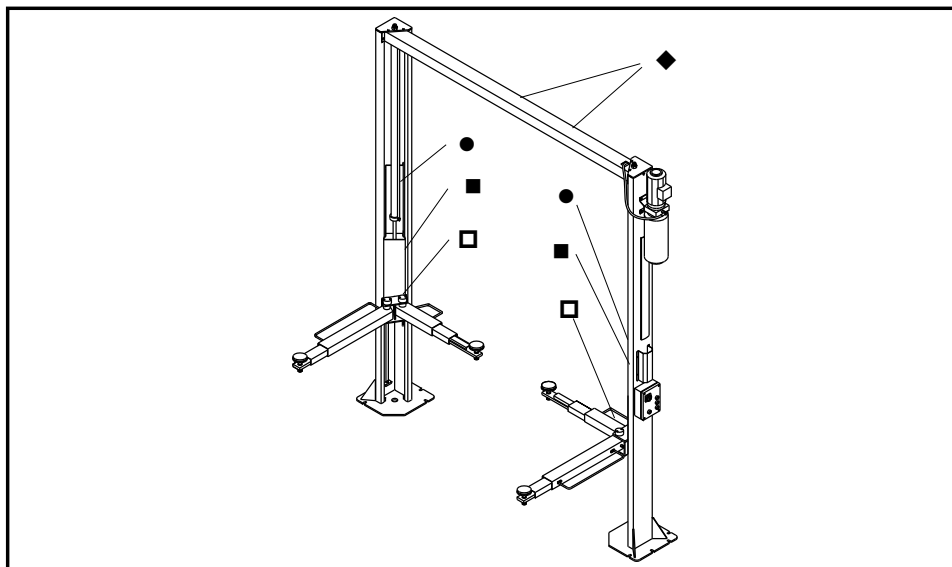

Fig.54

	Dove - Where	Con - What	Quando - When
■	Pattini di scorrimento - Sliding runners and guides	Grasso Grease G68	3 mesi - 3 months
□	Sistema bloccaggio bracci - Arm locking system	Grasso - Grease XM2	3 mesi - 3 months
●	Perni dei morsetti - Wedges pins	Olio - Oil CB32	3 mesi - 3 months
◆	Funi sincronismo - Synchronous cable	Grasso - Grease FD10	6 mesi - 6 months

CAP.7 INCONVENIENTI E RIMEDI

GUIDA ALLA RICERCA DEI GUASTI

La ricerca dei guasti e gli eventuali interventi di riparazione richiedono il rispetto di TUTTE LE PRECAUZIONI DI SICUREZZA indicate al capitolo 6 "MANUTENZIONE" e al capitolo 3 "SICUREZZA".

POSSIBILI INCONVENIENTI E RIMEDI CONSEGUENTI

Inconveniente	Possibile causa	Rimedio
Il sollevatore non sale con pulsante premuto (il motore non gira).	Fusibile bruciato	Sostituire fusibile
	Non arriva la corrente di linea	Ripristinare il collegamento
	Guasto all'impianto elettrico: -microinterruttore guasto -motore bruciato.	Chiamare Servizio Assistenza
Il sollevatore non sale con pulsante premuto (il motore gira).	Olio non sufficiente	Rabboccare sebatoio
	Elettrovalvola di scarico rimasta aperta	Controllare collegamenti elettrici o sostituirla
	Valvola di massima pressione in funzione	Togliere il carico
	Perdita nel circuito idraulico.	Ripristinare l'integrità della linea.
Il sollevatore rilasciato il pulsante di salita, continua a salire.	Pulsantedifettoso.	Staccare alimentazione e sostituire il pulsante; chiamare Servizio Assistenza.
Il sollevatore non scende.	Oggetto estraneo	Rimuovere l'oggetto
	Elettrovalvola bloccata	Sostituirla (chiamare Servizio Assistenza)
	Guasto impianto elettrico	Chiamare Servizio Assistenza
	I carrelli appoggiano ancora sulle sicurezze	Effettuare la corretta sequenza di discesa
Entrata in funzione valvole di blocco.		Riparare il guasto del circuito idraulico.
Il sollevatore non solleva fino alla posizione massima	Insufficiente quantità d'olio	Aggiungere olio nel sebatoio centralina
	Il veicolo ha azionato la barra fincorsa.	Il funzionamento è corretto.
Rilasciato il pulsante di salita, il sollevatore si ferma e inizia a scendere lentamente.	La valvola di scarico non chiude perché sporca	Azionare contemporaneamente salita e discesa al fine di pulire le valvole
	Valvola di scarico difettosa.	Sostituire (chiamare Servizio Assistenza)
Il motore della centralina surriscalda.	Guasto nel motore	Chiamare Servizio Assistenza
	Tensione non idonea.	Verificare voltaggio.
La pompa della centralina è rumorosa	Olio contaminato	Sostituire olio
	Montaggio errato	Chiamare Servizio Assistenza
Perdita olio dal cilindro idraulico	Guarnizioni danneggiate	Sostituire le guarnizioni danneggiate
	Sporcizia presente nell'impianto.	Pulire i componenti. Verificare che le valvole non siano danneggiate.

CHAPTER 7 TROUBLESHOOTING

TROUBLESHOOTING GUIDE

Troubleshooting and possible repairs require absolute compliance with ALL THE SAFETY PRECAUTIONS indicated in chapter 6 "MAINTENANCE" and chapter 3 "SAFETY".

POSSIBLE PROBLEMS AND SOLUTIONS

Problem	Possible cause	Solution
The lift does not rise when the pushbutton is pressed (motor does not run)	Burnt fuse	Replace fuse
	Line current does not arrive	Connect again
	Malfunction in the electric plant: -broken limit switch -burnt motor	Call Service Centre
The lift does not rise when the pushbutton is pressed (motor runs)	Not enough oil	Fill up oil level
	Drain solenoid valve opened	Check electric connections or change it
	Max pressure valve working	Take load down
Leaks in the hydraulic circuit.	Repair the line	
Lift continues to rise after having released the up pushbutton.	Faulty pushbutton.	Unplug the lift and call Service Centre
Lift does not descend	Foreign object	Remove object
	Solenoid valve blocked	Change it (call Service Centre)
	Malfunction in the electric plant	Call Service Centre
	Carriages still lean on security devices	Make the correct descent sequence
Block valves have tripped.	Repair the hydraulic circuit damage.	
The lift does not rise to the maximum height	Oil is not enough	Add oil into the power unit oil tank
	Vehicle has tripped the end of-stroke bar.	This working is correct.
After having released the up pushbutton, the lift stops and lowers slowly	Drain valve does not close because it is dirty	At the same time, set the rise and descent movements, to clean the valve
	Defective drain valve	Change (call Service Centre).
The power unit motor overheats	Motor malfunction	Call Service Centre
	Wrong voltage	Check voltage.
Power unit pump is noisy	Dirty oil	Change oil
	Wrong assembling	Call Service Centre
Oil leakage from cylinder.	Damaged gaskets	Change the damaged gaskets
	Dirt in the plant	Clean all parts Check the valves are not damaged.

APPENDICE A INFORMAZIONI PARTICOLARI

SMALTIMENTO OLIO ESAUSTO

L'olio esausto, che viene estratto dalla centralina e dall'impianto durante il cambio olio, deve essere trattato come prodotto inquinante pertanto da smaltire secondo le prescrizioni della legislazione paese in cui è installato il sollevatore.

DEMOLIZIONE DELLA MACCHINA.

DURANTE LA DEMOLIZIONE DELLA MACCHINA DEVONO ESSERE OSSERVATE TUTTE LE PRECAUZIONI DI SICUREZZA ILLUSTRATE AL CAPITOLO 3 E VALIDE PER IL MONTAGGIO.

La demolizione della macchina deve essere effettuata da tecnici autorizzati, come per il montaggio.
Le parti metalliche possono essere rottamate come rottami ferrosi. In ogni caso tutti i materiali derivati dalla demolizione devono essere smaltiti in accordo alla normativa vigente del paese in cui il ponte è installato.
Si ricorda inoltre che, ai fini fiscali, occorre documentare l'avvenuta demolizione producendo denunce e documenti secondo la legislazione vigente nel paese in cui il ponte è installato al momento della demolizione stessa.

APPENDICE B PARTI DI RICAMBIO

RICAMBI

la sostituzione dei pezzi e gli interventi di riparazione richiedono il rispetto di **TUTTE LE PRECAUZIONI DI SICUREZZA** indicate al capitolo 6 "MANUTENZIONE" e al capitolo 3 "SICUREZZA".

Adottare tutti i provvedimenti utili per **EVITARE L'AVVIAMENTO ACCIDENTALE DEL SOLLEVATORE:**

- l'interruttore sul quadro del sollevatore deve essere bloccato in posizione 0 mediante lucchetto.
- La chiave del lucchetto deve essere presa in consegna dal manutentore per tutta la durata dell'intervento.

PROCEDURA PER L'ORDINAZIONE DEI PEZZI DI RICAMBIO

Per ordinare pezzi di ricambio occorre:

- indicare il numero di matricola del sollevatore e l'anno di costruzione;
- indicare il codice del pezzo richiesto (vedere nelle tabelle le colonne "CODICE").
- indicare la quantità richiesta.

La richiesta deve essere fatta al rivenditore autorizzato indicato nel frontespizio.

Cod.	Colore	Cod.	Colore
01	Nero	13	Viola RAL 4007
02	Rosso RAL 3002	14	Bianco RAL 9010
03	Antracite	15	Bordeaux RAL 3005
04	Blu RAL 5010	16	Grigio RAL 7000
05	Blu RAL 5015	17	Giallo RAL 1021
06	Giallo RAL 1004	18	Verde RAL 6005
07	Grigio RAL 7016	19	Blu RAL 5007
08	Giallo RAL 1018	20	Giallo RAL 1007
09	Bianco RAL 9002	21	Grigio RAL 7032
10	Grigio W	22	Arancio RAL 2004
11	Rosso RAL 3000	23	Blu RAL 5012
12	Verde RAL 6018	24	

APPENDIX A - SPECIAL NOTES

DISPOSAL OF USED OIL

Used oil, which is removed from the power unit and from the plant during an oil change, must be treated as a polluting product, in accordance with the legal prescriptions of the country in which the lift is installed.

MACHINE DEMOLITION

DURING MACHINE DEMOLITION, COMPLY WITH ALL THE SAFETY PRECAUTIONS DESCRIBED IN CHAPTER 3 WHICH ARE ALSO VALID FOR ASSEMBLING.

The machine must be demolished by authorised technicians, just like for assembling.

The metallic parts can be scrapped as iron.

In any case, all the materials deriving from the demolition must be disposed of in accordance with the current standards of the country in which the rack is installed.

Finally, it should be recalled that, for tax purposes, demolition must be documented, submitting claims and documents according to the current laws in the country in which the rack is installed at the time the machine is demolished.

APPENDIX B SPARE PARTS

SPARE PARTS

When replacing parts and making repairs, comply with **ALL THE SAFETY PRECAUTIONS** described in chapter 6 "MAINTENANCE" and in chapter 3 "SAFETY".

Take all the necessary precautions to **AVOID ACCIDENTAL START-UP OF THE LIFT:**

- the switch on the control box must be blocked in position 0 with a lock.
- The key of the lock must be kept by the maintenance fitter during the maintenance operation.

PROCEDURE FOR ORDERING SPARE PARTS

To order spare parts:

- indicate the serial number of the lift and the year built;
- indicate the code of the piece requested (see the "CODE" columns in the tables);
- indicate the quantity required.

The request must be submitted to the authorised reseller as indicated in the front of the manual.

Code	Colour	Code	Colour
01	Black	13	Violet RAL 4007
02	Red RAL 3002	14	White RAL 9010
03	Antracite	15	Bordeaux red RAL 3005
04	Blue RAL 5010	16	Grey RAL 7000
05	Blue RAL 5015	17	Yellow RAL 1021
06	Yellow RAL 1004	18	Green RAL 6005
07	Grey RAL 7016	19	Blue RAL 5007
08	Yellow RAL 1018	20	Yellow RAL 1007
09	White RAL 9002	21	Grey RAL 7032
10	Grey W	22	Orange RAL 2004
11	Red RAL 3000	23	Blue RAL 5012
12	Green RAL 6018	24	

COLONNE E TRAVE SUPERIORE

POSTS AND UPPER BEAM

SÄULEN UND OBENER BALKEN

COLONNES ET TRAVERSE SUPÉRIEURE

COLUMNAS Y TRAVESAÑO SUPERIOR

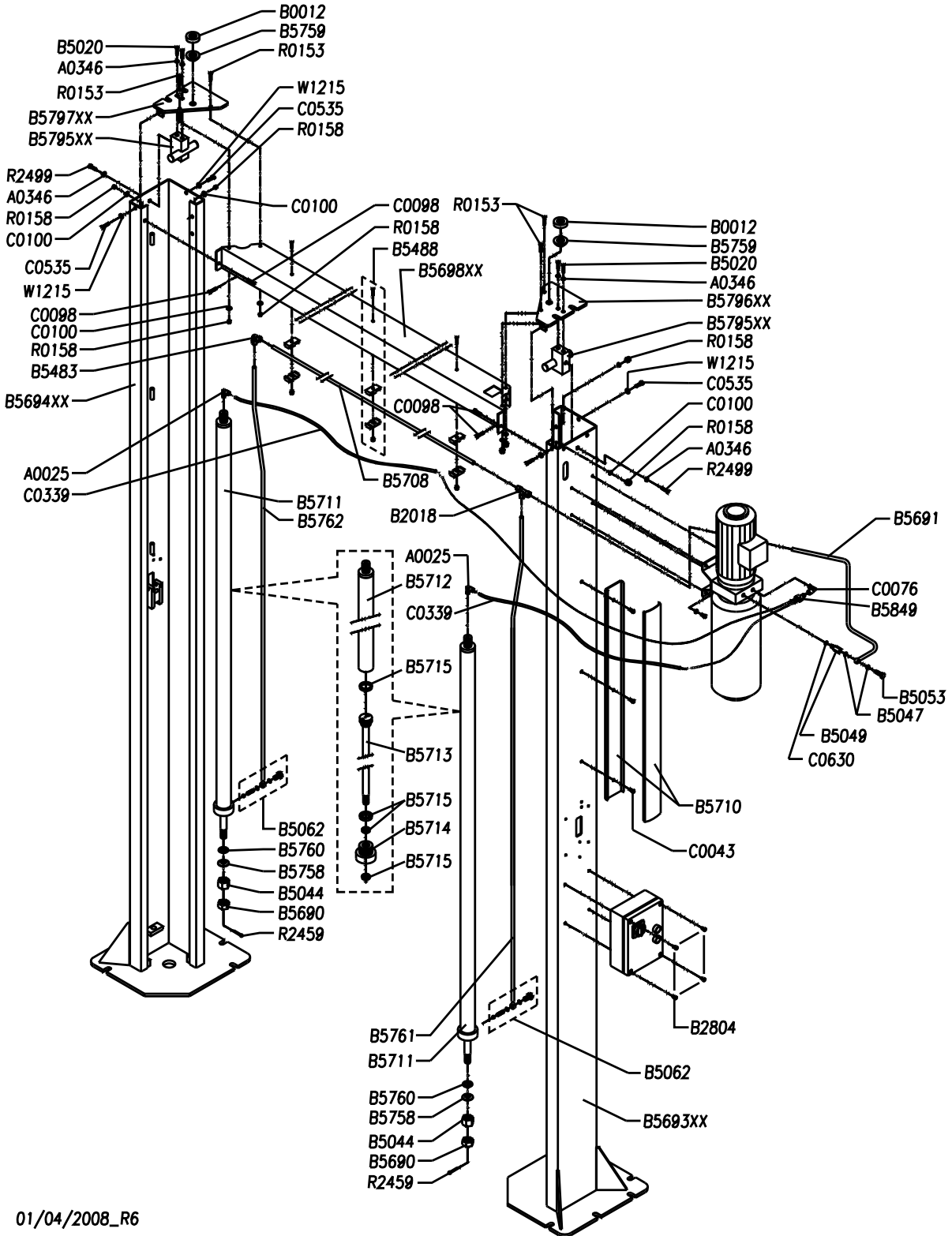

SICUREZZE

SAFETY DEVICES

SICHERHEITSVORRICHTUNGEN

DISPOSITIFS DE SÉCURITÉ

DISPOSITIVOS DE SEGURIDAD

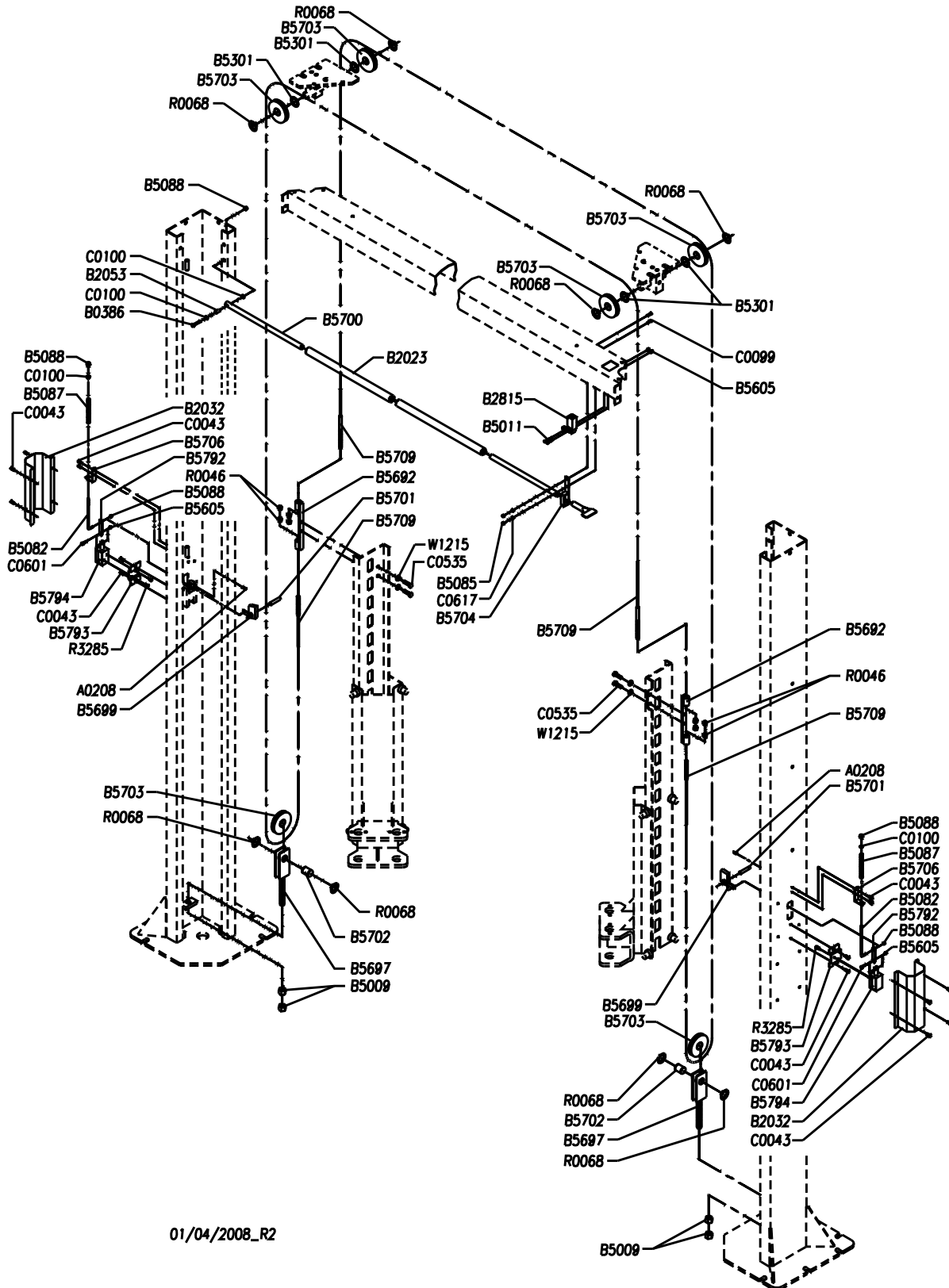

01/04/2008_R2

QUADRO ELETTRICO TRIFASE	
THREE-PHASE CONTROL PANEL	SCHALTAFEL DREHSTROM
COFFRET ÉLECTRIQUE TRIPHASÉ	CUADRO ELECTRICO TRIFASICO

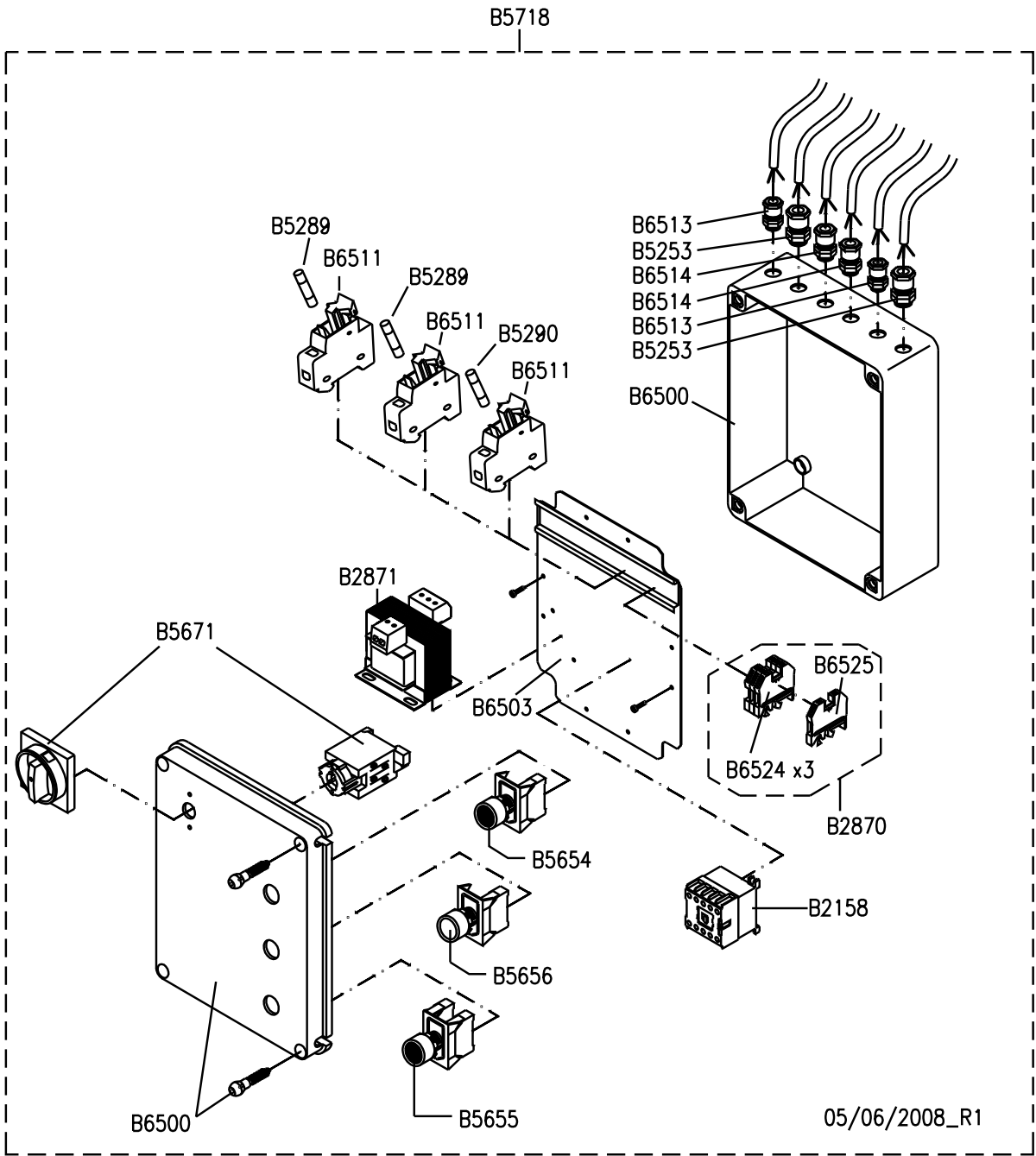

05/06/2008_R1

QUADRO ELETTRICO MONOFASE

SINGLE-PHASE CONTROL PANEL

SCHALTTAFEL EINPHASENSTROM

COFFRET ÉLECTRIQUE MONOPHASE

CUADRO ELECTRICO MONOFASICO

B5719

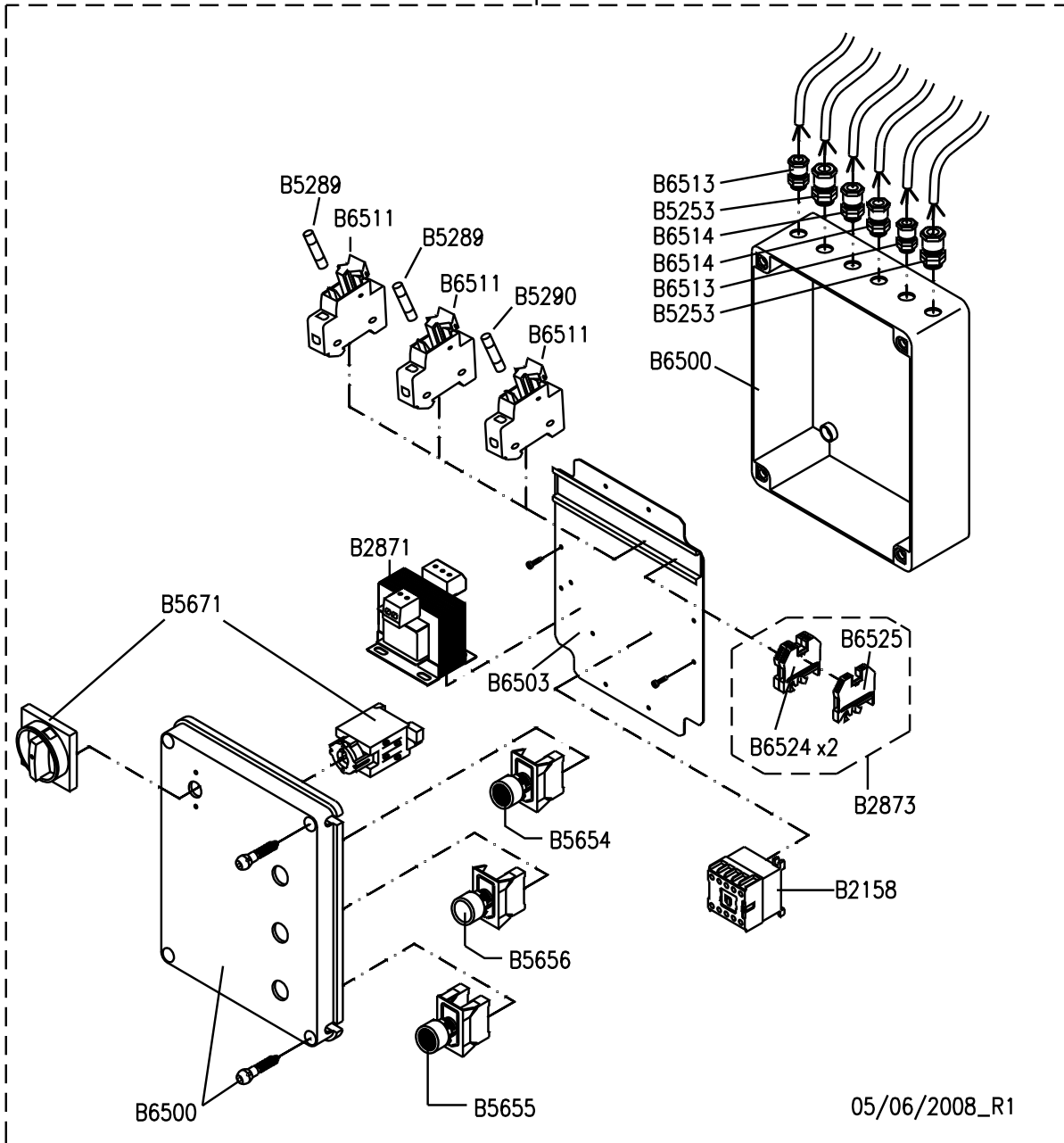

CENTRALINA OLEODINAMICA K3	
OLEODYNAMIC CONTROL UNIT K3	OELDYNAMISCHES SCHALTGEHÄUSE K3
CENTRALE HYDRAULIQUE K3	CENTRALITA OLEODINÁMICA K3

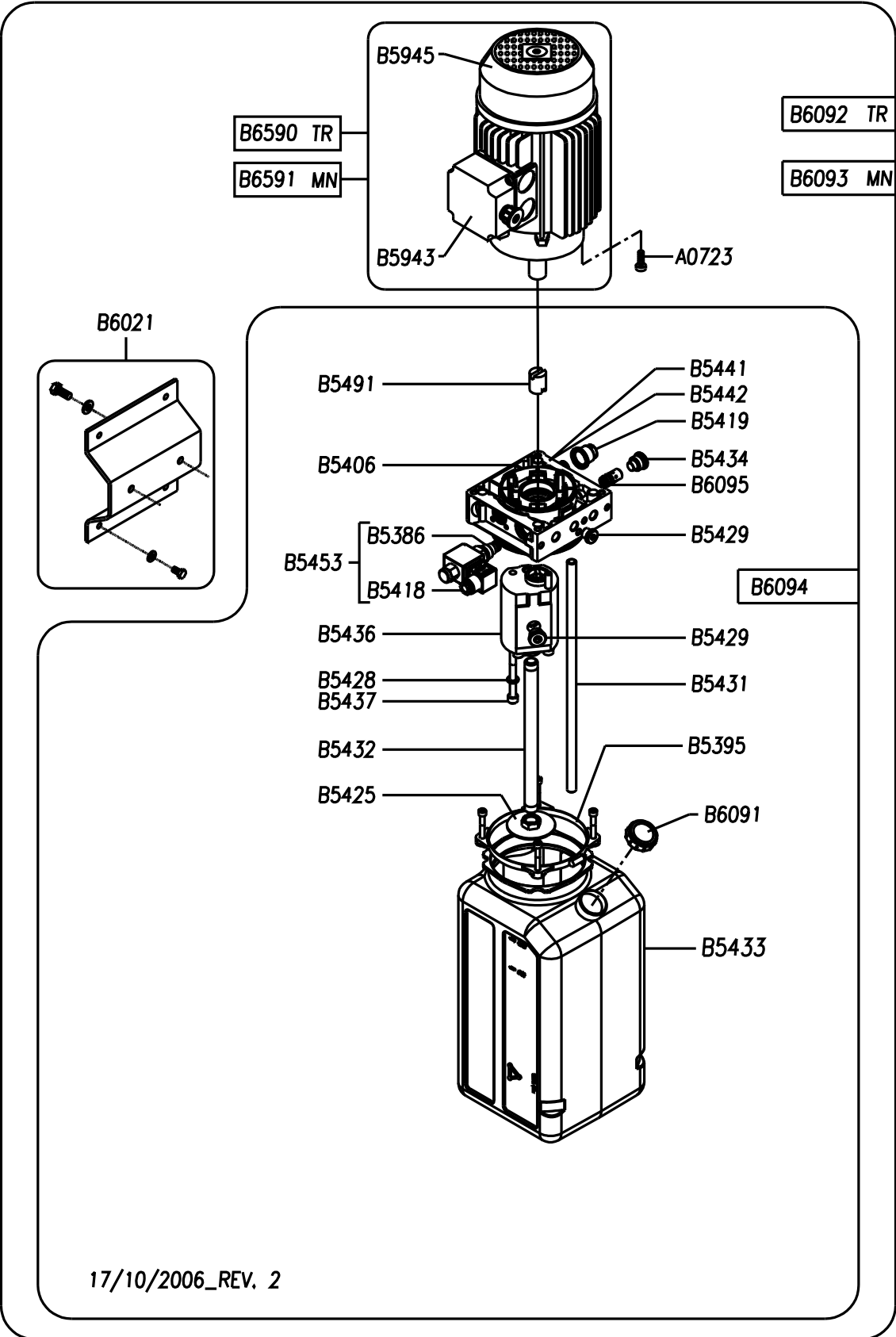

Part Code	Sugg	Descrizione	Description	Beschreibung	Description	Denominacion
A0025		RACCORDO A "L" M G 1/8" - TUBO Ø8	MALE "L" CONNECTION 1/8" -TUBE Ø8	"L" ANSCHLUSSKEGEL 1/8" -ROHR Ø8	COUDE MÂLE G 1/8" - TUYAU Ø8	UNIÓN "L" MACHO G 1/8" - TUBO Ø8
A0101		VITE TE M5X10 UNI 5739	SCREW TE M5X10 UNI 5739	SCHRAUBE M5X10 UNI 5739	VIS TH M5X10 UNI 5739	TORNILLO TE M5X10
A0183		DADO M10 UNI 5588	NUT M10 UNI 5588	MUTTER M10 UNI 5588	ÉCROU M10 UNI 5588	TUERCA M10 UNI 5588
A0208		GRANO M6X10	HEADLESS SCREW M6X10	SCHAFTSCHRAUBE M6X10	VIS SANS TÊTE M6X10	GRANO M6X10
A0346		RONDELLA P 12 UNI 6592 ZB	WASHER 12 UNI 6592 ZB	SCHEIBE 12 UNI 6592 ZB	RONDELLE 12 UNI 6592 ZB	ARANDELA 12 UNI 6592 ZB
A0723		VITE TCEI M8X20 UNI 5931	SCREW TCEI M8X20 UNI 5931	SCHRAUBE M8X20 UNI 5931	VIS TCHC M8X20 UNI 5931	TORNILLO TCEI M8X20 UNI 5931
B0012		GHIERA M30X2 ZG	RING NUT M30X2 ZG	NUTMUTTE M30X2 ZG	ÉCROU M30X2 ZG	VIROLA M30X2 ZG
B0030		VITE TE M8X16 UNI 5739	SCREW TE M8X16 UNI 5739	SCHRAUBE TE M8X16 UNI 5739	VIS TH M8X16 UNI 5739	TORNILLO TE M8X16
B0044		VITE TSPEI M14X40 UNI 5925	SCREW TSPEI M14X40 UNI 5925	SCHRAUBE TSPEI M14X40 UNI 5925	VIS STHC M14X40 UNI 5925	TORNILLO STEI M14X40 UNI 5925
B0046		SALVAPIEDE BRACCI CORTI	SHORT ARMS FOOT GUARDS	FUßSCHUTZVORRICHTUNG KURZE ARME	CHASSE-PIED COURT	PROTECCIÓN PIES BRAZOS CORTOS
B0047		DADO M14 UNI 5589	NUT M14 UNI 5589	MUTTER M14 UNI 5589	ECROU M14 UNI 5589	TUERCA BAJA M14 ZINCADA
B0049	*	PATTINO DI SCORRIMENTO	SLIDE PAD	GLEITSCHUHE	PATIN DE GUIDAGE	PATÍN DE DESLIZAMIENTO
B0054		SALVAPIEDI BRACCI LUNGI	LONG ARMS FOOT GUARDS	FUßSCHUTZVORRICHTUNG LANGE ARME	CHASSE-PIED LONG	PROTECCIÓN PIES BRAZOS LARGOS
B0061		ANELLO A26 UNI 7433	RING A26 UNI 7433	RING A26 UNI 7433	JONC A26 UNI 7433	ANILLO A 26 UNI 7433
B0084		VITE TE M10X52 12.9 D	SCREW TE M10X52 12.9 D	SECHSKANTSCHRAUBE M10X52 12.9 D	VIS TE M10X52 12.9 D	TORNILLO M10X52 12.9 D
B0088		MOLLA Ø30 BLOCCAGGIO BRACCI	BLOCKING ARMS Ø30 SPRING	ARMSPERRFEDER Ø30	RESSORT Ø30 BLOCAGE DE BRAS	MUELLE Ø30 BLOCAJE BRAZOS
B0089		PERNO GUIDA RONDELLA CORTO	WASHER GUIDE SHORT PIN	KURZER FÜHRUNGSSCHAFT FÜR SCHEIBE	AXE GUIDE-RONDELLE COURT	PERNO GUÍA ARANDELA
B0101	*	KIT DISPOSITIVO BLOCCAGGIO BRACCI	ARM LOCKING DEVICE KIT	ARMSPERRVORRICHTUNG SATZ	KIT BLOCAGE DES BRAS	KIT DISPOSITIVO BLOCAJE DE BRAZOS
B0102		MOLLA Ø15 BLOCCAGGIO BRACCI	BLOCKING ARMS Ø15 SPRING	ARMSPERRFEDER Ø15	RESSORT Ø15 BLOCAGE DE BRAS	MUELLE Ø15 BLOCAJE BRAZOS
B0103		PERNO SPINGIMOLLA	SPRING THRUSTING PIN	FEDERSCHIEBEZAPFEN	TIGE DE DÉVERROUILLAGE	PERNO FIJACIÓN RESORTE
B0104		SPINA DENTATA BLOCCAGGIO BRACCI	BLOCKING ARMS DOWEL PIN	ZAHNSTIFT FÜR ARMSPERRVORRICHTUNG	AXE CRANTÉ	CLAVIJA DENTADA BLOCAJE BRAZOS
B0121		VITE TE M10X12 UNI 5739	SCREW TE M10X12 UNI 5739	SCHRAUBE M10X12 UNI 5739	VIS TH M 10X12 UNI 5739	TORNILLO M10X12 UNI 5739
B0209		RONDELLA CALETTATA	KEY WASHER	ZAHNSCHEIBE	RONDELLE CRANTÉE	ARANDELA MUESCADA CE Z
B0386		VITE TE M8X40 UNI 5739	HEX. HEAD SCREW M8X40 UNI 5739	SCHRAUBE M8X40 UNI 5739	VIS TH M8X40 UNI 5739	TORNILLO TE M8X40 UNI 5739
B0715		CAPPELOTTO BLOCCAGGIO BRACCI	ARMS LOCKING CAP	ARMENVERSPERRUNG DECKEL	COUPELLE DU F120	CASQUETE BLOCAJE BRAZOS
B1004		PIATTELLO COMPLETO 2 COLONNE	COMPLETE PLATE	KOMPLETTER KURZEN TELLER	TAMPON COMPLET	PLATILLO COMPLETO
B1005		PIATTELLO PORTA DISCO	DISK SUPPORT PLATE	PLATTEBEHALTTELLER	PLATEAU PORTE-TAMPON	PLATILLO PORTADISCO
B1006		BOCCOLA PORTA PIATTELLO	BUSH	BUECHSE	BAGUE	CASQUILLO
B1007	*	DISCO GOMMA D 122	RUBBER DISK	GUMMITELLER	DISQUE CAOUTCHOUC	DISCO GOMA
B2018		RACCORDO RSTRE 100-12 L	CONNECTION RSTRE 100-12 L	VERBINDUNG RSTRE 100-12 L	COUDE RSTRE 100-12 L	CONEXION RSTRE 100-12 L
B2023		TUBO ISOFLEX 22X6	PIPE ISOFLEX	ROHR ISOFLEX	TUYAU ISOFLEX	TUBO ISOFLEX

B2032		CARTER PROTEZIONE	PROTECTION CASING	SCHÜTZUNGSGEHÄUSE	CARTER	CARTER PROTECCIÓN
B2053		BUSSOLA PER BARRA FINECORSÀ	BUSH FOR END-OF-STROKE BAR	BUCHSE FÜR ENDANSCHLAGSTANGE	BAGUE	CASQUILLO
B2158	*	TELERUTTORE 24V 50/60HZ	CONTACTOR 24V 50/60HZ	FERNSCHALTER 24V 50/60HZ	TÉLÉRUPTÉUR 24V 50/60HZ	CONTACTO 24V 50/60HZ
B2804		VITE TCEI M8X10 UNI 5931	SCREW TCEI M8X10 UNI 5931	SCHRAUBE TCEI M8X10 UNI 5931	VIS TCHC M 8X10 UNI 5931	TORNILLO TCEI M8X10 UNI 5931
B2815	*	FINECORSÀ PIZZATO FR654	LIMIT SWITCH PIZZATO FR654	SCHALTER TYP PIZZATO FR654	FIN DE COURSE PIZZATO FR 654	MICROINTERRUPTOR FR 654
B2870		MORSETTIERA COMPLETA TRIFASE	COMPLETE TERMINAL BOARD	KOMPLETTES KLEMMENBRETT	BORNIER COMPLET	TABLERO DE BORNES
B2871	*	TRASFORMATORE 75/80VA 230-400/50 24V	TRANSFORMER 230-400/24V 75/80VA 50/60HZ	TRASFORMATOR 230-400/24V 75/80VA 50/60HZ	TRANSFORMATEUR 230-400/24V 75/80VA 50/60HZ	TRANSFORMADOR 230-400/24V 75/80VA 50/60HZ
B2931XX		BRACCIO LUNGO SX	LEFT LONG ARM	LANGER ARM LS	BRAS LONG GAUCHE	BRAZO LARGO IZQUIERDO
B2932XX		BRACCIO LUNGO DX	RIGHT LONG ARM	LANGER ARM RS	BRAS LONG DROIT	BRAZO LARGO DERECHO
B2933XX		BRACCIO CORTO SX	LEFT SHORT ARM	KURZER ARM LS	BRAS COURT GAUCHE	BRAZO CORTO IZQUIERDO
B2934XX		BRACCIO CORTO DX	RIGHT SHORT ARM	KURZER ARM RS	BRAS COURT DROIT	BRAZO CORTO DERECHO
B5009		DADO M20 UNI 5588	NUT M20 UNI 5588	MUTTER M20 UNI 5588	ECROU M20 UNI 5588	TUERCA M20 UNI 5588
B5011		VITE TCCE M5X35 UNI 5931	SCREW M5X35 UNI 5931	SCHRAUBE M5X35 UNI 5931	VIS TCCE M5X35 UNI 5931	TORNILLO TCCE M5X35 UNI 5931
B5020		VITE TE M12x25 UNI 5739	SCREW TE M12x25 UNI 5739	SCHRAUBE M12x25 UNI 5739	VIS M12x25 UNI 5739	TORNILLO M12x25 UNI 5739
B5044		DADO M M22 X 1,5 UNI 5588	NUT M22 X 1.5 UNI 5588	MUTTER M22 X 1.5 UNI 5588	ÉCROU M22 X 1,5 UNI 5588	TUERCA M22X1, 5 UNI 5588
B5047		RONDELLA DI TENUTA 1/4"	GASKET WITH 1/4" SEAL	DICHTUNGSUNTERLEGSCHLEIBE 1/4"	RONDELLE D'ÉTANCHÉITÉ 1/4"	ARANDELA DE CIERRE 1/4"
B5049		PROLUNGA M-F 1/4"	EXTENSION	DISTANZSTÜCK	RALLONGE	DISTANCIADOR
B5053	*	VITE FORATA 1/4	SCREW 1/4	SCHRAUBE 1/4	PALONNIER	TORNILLO CON ORIFICIO 1/4"
B5062	*	KIT VALVOLA BLOCCA CILINDRO	CYLINDER SAFETY VALVE ASSEMBLY	ZYLINDERSPERRVENTIL	CAME DE FIN DE COURSE	KIT VÁLVULA DE BLOQUEO
B5082		TIRANTE RICHIAMO LEVA	LEVER RETURN TIE ROD	ZUGSTANGE HEBELZURUECKHOLUNG	TIRANT DE RAPPEL DE TAQUET	TIRANTE
B5085		DADOBLK BASSO M 6 6S. UNI 7474	SELF-LOCKING NUT M6	SELBSTSICHERNDE MUTTER M6	TIRANT DE PALPEUR DE CÂBLE	TUERCA AUTOBLOCANTE M6 UNI 7474
B5087		MOLLA INFERIORE RICHIAMO MARTELLETTI	WEDGE RETURN BOTTOM SPRING	FEDER KEILRUECKHOLUNG	ECROU FREIN M6 UNI 7474	MUELLE
B5088		DADO BLOK M8 UNI 7474	NUT M8 UNI 7474	MUTTER M8 UNI 7474	RESSORT DE RAPPEL DE TAQUET	TUERCA AUTOBLOCANTE M8 UNI 7474
B5253		PASSACAVO GEWISS PG13.5	CABLE CLAMP GEWISS PG13.5	KABELBUCHSE	RACCORD D.8 3/8"	BLOQUEADORA DE CABLE
B5289		FUSIBILE RITARDATO 10X38 1A AM	FUSE 10X38 1A AM	SCHMELZSICHERUNG 10X38 1A AM	FUSIBLE 10X38 1A AM	FUSIBILE 10X38 1A AM
B5290		FUSIBILE RITARDATO 10X38 6A AM	FUSE 10X38 6A AM	FUSE 10X38 6A AM	FUSIBLE 10X38 6A AM	FUSIBILE 10X38 6A AM
B5301		RALLA A/S 30X47X1	FIFTH WHEEL	SCHWENKSATTEL	BERCEAU	RANGUA
B5386		VALVOLA CE1-NC-EM	VALVE	VENTIL	AXE POULIE L=121	VÁLVULA
B5395		KIT FISSAGGIO SERBATOI IN PVC	TANK FASTENING KIT	TANK-BEFESTIGUNGSSET	SOUPAPE	JUEGO SUJECION DEPOSITO
B5406		COLLETTORE KE2000 80-250BAR	MANIFOLD	KOLLEKTOR	COLLECTEUR	COLECTOR
B5418		BOBINA 24V 50/60HZ+CONNETTORE	COIL 24V 50/60HZ+CONNECTOR	SPULE	RESSORT DE RAPPEL	BOBINA
B5419		TAPPO X PIOMBATURA VM15	PLUG	DECKEL	BOBINE+CONNECTEUR	TAPÓN
B5425		FILTRO ASPIRAZIONE 3/8"	AIR FILTER	ANSAUGFILTER	RÉSERVOIR	FILTRO DE ASPIRACION
B5428		RONDELLA GROWER 8,4 UNI1751 ZB	WASHER	UNTERLEGSCHLEIBE	RONDELLE	ARANDELA

B5429		TAPPO DIN 908 1/4+RONDELL.RAME	PLUG	DECKEL	FILTRE ASPIRATION	TAPÓN
B5431		TUBO DI SCARICO M12X1 L=300	DRAIN PIPE	ABLASSROHR	BOUCHON	TUBO DE DESCARGA
B5432		TUBO ASPIRAZ.VERTIC.L=240	SUCTION PIPE	TUBE ASPIRATION	ANSAUGROHR	TUBO ASPIRACION
B5433		SERBAT.L9 PVC NERO CENTR.K3	TANK	RÉSERVOIR	BEÄHELTER	DEPÓSITO
B5434		TAPPO TC4 X VALV.3/4"-16UNF	PLUG	BOUCHON	DECKEL	TAPÓN
B5436		POMPA 18 10A5X348N 5CC/REV	PUMP	PUMPE	TUBE DE RETOUR	BOMBA
B5437		VITE TCCE M8X100 UNI 5931 ZB	SCREW	VIS	SCHRAUBE	TORNILLO
B5441		VALVOLA DI RITEGNO 3/8" KE	CHECK VALVE	RUECKSCHLAGVENTIL	POMPE	VALVULA DE NO RETROCESO
B5442	*	VALVOLA DI MASSIMA15 80-250BAR	MAX. PRESSURE VALVE15 80-250BAR	UEBERDRUCKVENTIL15 80-250BAR	CLAPET ANTI-RETOUR	VALVULA DE MAXIMA PRESION15 80-250BAR
B5453	*	ELETTOVALVOLA COMPLETA CENTRALINA K3	COMPLETE ELECTRO-VALVE HYDRAULIC POWER K3	ELEKTROVENTIL	TUBE DE RETOUR	ELECTROVÁLVULA COMPLETA CENTRALITA OLEODINÁMICA K3
B5483		RACCORDO RSTRE TN99-12L 230I	CONNECTION RETRE TN99-12L	VERBINDUNG RSTRE TN99-12L	VERBINDUNG RSTRE TN99-12L	COUDE RETRE TN99-12L
B5488		CORPO COLLARE DOPPIO 1/4	BODY	KÖRPER	CORP	CUERPO
B5491		GIUNTO POMPA K3	CONNECTING PUMP K3	GELENK PUMPE K3	COLLIER Ø19	ACOPLAMIENTO BOMBA K3
B5605		DADOBK M5 UNI 7474	NUT	MUTTER	ECROU	TUERCA
B5654	*	PULSANTE NERO + 1 CONT. N.O.	BLACK PUSH-BUTTON + 1 N.O. CONTACT	SCHWARTZ DRUCKKNOPF+ 1 KONTAKT N.O.	TÊTE VÉRIN SECONDAIRE	PULSADOR
B5655	*	PULSANTE NERO + 2 CONT. N.O.	BLACK PUSH-BUTTON + 2 N.O. CONTACTS	SCHWARTZ DRUCKKNOPF+2 KONTAKT N.O.	POUSSOIR NOIR + 1 CONTACT N.O.	PULSADOR
B5656	*	PULSANTE GRIGIO+1ELEM.CONT.NO	GREY PUSH-BUTTON + 1 N.O. CONTACT	DRUCKKNOPF	BOUTON	PULSADOR
B5671	*	INTERRUTTORE GENERALE	MAIN SWITCH	HAUPTSCHALTER	INTERRUPTEUR GÉNÉRAL	INTERRUPTOR GENERAL
B5690		DADO BASSO M22X1,5 UNI 5589 ZB	LOW NUT M22X1,5 UNI 5589 ZB	MUTTER M22X1,5 UNI 5589 ZB	ÉCROU M22X1,5 UNI 5589 ZB	TUERCA M22X1,5 UNI 5589 ZB
B5691		TUBO FLESSIBILE LG. 800 232I	FLEXIBLE PIPE	GELBER SCHLAUCH	FLEXIBLE HAUTE	TUBO
B5692		ATTACCO TIRANTE FUNE 232I	TIE ROD FASTENING		FIXATION TIRANTS	
B5693XX		COLONNA L.C.	COMAND POST	SÄULE L.C.	COLONNE CÔTÉ COMMANDES	COLUMN LADO MANDO
B5694XX		COLONNA L.O.	FREE POST	SÄULE O.C.	COLONNE OPPOSÉE	COLUMN LADO SERVICIO
B5697		TIRANTE PULEGGIA 232I	TIE PULLEY	STANGE RIEMENSCHLEIBE	TIRANT POULIES	TIRANTE POLEA
B5698XX		TRAVERSA SUPERIORE	CROSSPIECE	TRAVERSE	TRAVERSE	TRAVESAÑO
B5699		ZEPPA DI SICUREZZA 232I	SECURITY WEDGE			
B5700		BARRA FINE CORSA 232I	SUPPORT		BARRE	BARRA
B5701		PERNO ZEPPA 232I	PIN WEDGE	STIFT	AXE	PERNO
B5702		PERNO PULEGGE 232I	PULLEY PIN	STIFT	AXE POULIE	PERNO POLEA
B5703		PULEGGIA PER FUNE 232I	PULLEY	SHEIBE	POULIE	POLEA
B5704		SUPPORTO ASTA FINECORSA 232I	SUPPORT	SUPPORT	SUPPORT	SOPORTE
B5706		SUPPORTO TIRANTE 232I	SUPPORT	HALTER	SUPPORT	SOPORTE
B5708		TUBO MANDATA 2Ø 232I	2ND DELIVERY PIPE	2. AUSFLUßROHR	TUBE DE REFOULEMENT 2	TUBO
B5709		TIRANTE CON FUNE D6,4 232I	TIE ROD WITH ROPE	TIRANT AVEC CÂBLE	ZUGSTANGE MIT KABEL	TIRANTE CON CABLE

B5710		CANALA CON COPERCHIO 232I	RACEWAY	KANAL	CANAL	CANALETA
B5711		CILINDRO COMPLETO 232I	COMPLETE CYLINDRE	ZYLINDER KOMPLETT	VEREIN COMPLÈTE	CILINDRO COMPLETO
B5712		CILINDRO IDR.232I	CYLINDER	ZYLINDER	VÉRIN	CILINDRO
B5713		PISTONE CILINDRO 232I	PISTON	KOLBEN	PISTON	PISTÓN
B5714		TESTATA CILINDRO 232I	CYLINDER HEAD	ZYLINDERKOPF	TÊTE DU CYLINDRE	CABEZAL
B5715		KIT GUARNIZIONI CILINDRO 232I	GASKETS KIT	SET DICHTUNG	JEU DE JOINTS	JUEGO DE JUNTAS
B5716XX		CARRELLO L.C.	COMAND POST CARRIAGE	SCHLITTEN L.C.	CHARIOT CÔTÉ COMMANDES	CARRO COLUMN MOTOR
B5717XX		CARRELLO L.O.	FREE POST CARRIAGE	SCHLITTEN L.O.	CHARIOT CÔTÉ OPPOSÉ	CARRO COLUMN LIBRE
B5718		QUADRO/T 230-400 232I	CONTROL PANEL 230/400V	SCHALTAFEL 230/400 V	COFFRET ÉLECTRIQUE 230/400 V	CUADRO ELÉCTRICO 230/400 V
B5719		QUADRO/MN 230V	CONTROL PANEL 230V	SCHALTAFEL 230V	COFFRET ÉLECTRIQUE 230V	CUADRO ELÉCTRICO 230V
B5758		ROSETTA SF.FORMA C M24 DIN6319	WASHER	UNTERLEGSSCHEIBE	RONDELLE	ARANDELA
B5759		GHIERA SFERICA M30X2 232I	RING NUT	NUTMUTTE	BAGUE	VIROLA
B5760		RONDELLA P 22X39 UNI 6592 ZB	WASHER Ø22X39 UNI 6592 ZB	SCHEIBE 22X39 UNI 6592 ZB	RONDELLE P 22X39 UNI 6592 ZB	ARANDELA P 22X39 UNI 6592 ZB
B5761		TUBO MANDATA 1ØDX 232I	1ST DELIVERY PIPE	1. AUSFLUßROHR	TUBE DE REFOULEMENT	TUBO
B5762		TUBO MANDATA 1ØSX 232I	1ST DELIVERY PIPE	1. AUSFLUßROHR	TUBE DE REFOULEMENT	TUBO
B5788		RONDELLA IN NYLON	NYLON WASHER	SCHEIBE	RONDELLE	ARANDELA
B5792		BIELLA TIRANTE PER ELETTROMAGNETE	STUD CONNECTING ROD FOR ELECTROMAGNET	SCHRAUBENBOLZENPLEUELSTANGE FÜR ELEKTROMAGNET	BIELLE	BIELA
B5793		SUPPORTO ELETTROMAGNETE 232I	SUPPORT	HALTER	SUPPORT	SOPORTE
B5794	*	ELETTROMAGNETE PR4TS-24DC/APC80	MAGNET PR4TS-24DC/APC80	ELEKTROMAGNET PR4TS-24DC/APC80	ÉLECTRO-AIMANT PR4TS-24DC/APC80	ELECTROIMÁN PR4TS-24DC/APC80
B5795XX		SUPPORTO PULEGGE	PULLEYS SUPPORT	HALTERSCHIEBEN	POULIES SUPPORT	SOPORTE POLEAS
B5796XX		PIASTRA SUPERIORE COLONNA L.C.	PLATE	PLATTE	PLAQUE	PLACA
B5798XX		PIASTRA SUPERIORE COLONNA L.O.	PLATE	PLATTE	PLAQUE	PLACA
B5849		RACCORDO A "Y" 1/4M-Ø8 S6450	QUICK "Y" CONNECTION M1/4"-Ø8 S6450	ANSCHLUSS	SUPPORT MICRO VANNE PNEUMATIQUE	RACOR
B5943		COPRIMORSETTIERA MOTORE	MOTOR TERMINAL BOARD COVER	KLEMMENBRETTABDECKUNG	COUVERCLE BORNIER	TAPA CAJA DE BORNES
B5945		COPRIVENTOLA MOTORE	MOTOR AIR-CONVEYOR	LUEFTERABDECKUNG	PROTECTION DU VENTILATEUR	PROTECCION VENTILADOR
B6021		KIT STAFFA SUPPORTO	SUPPORT BRACKER KIT	HALTERUNGSBÜGELSET	SUPPORT COMPLET AVEC VIS	KIT ESTRIBO SOPORTE
B6091		TAPPO SERBATOIO X CENTR. K3	TANK PLUG	TANKVERSCHLUß	BOUCHON DE RÉSERVOIR	TAPÓN DEPÓSITO
B6092		CENTRALINA K3 230-400/50T 2,2KW 231	HYDRAULIC UNIT K3 230-400/50T 2,2KW	PUMPE K3 230-400/50T 2,2KW	CENTRALE K3 230-400/50T 2,2KW	CENTRALITA OLEODINÁMICA K3 230-400/50T 2,2KW
B6093		CENTRALINA K3 230/50M 2,2KW 231I	HYDRAULIC UNIT K3 230/50M 2,2KW	PUMPE K3 230/50M 2,2KW	CENTRALE K3 230/50M 2,2KW	CENTRALITA OLEODINÁMICA K3 230/50M 2,2KW
B6094		CENTRALINA K3 231I	HYDRAULIC UNIT	PUMPE	CENTRALE	CENTRALITA OLEODINÁMICA
B6095		VALVOLA STF14P 7L/MIN	VALVE	SOUPAPE	VENTIL	VÁLVULA
B6500		CASSETTA PLASTICA	ELECTRIC PANEL BOX	KASTE	COFFRET DE COMMANDE TRIPHASE	CAJA ELÉCTRICA
B6503		PIASTRA PER CASSETTA MOD. 44616	ELECTRIC PANEL PLATE	PLATTE KASTEN DREHSTROM	PLAQUE POUR COFFRET	PLACA

B6511		PORTAFUSIBILE 10X38 WIMEX PCH1	FUSE CARRIER 10X38 WIMEX PCH10X38	SCHMELZSICHERUNGHALTER	PORTE-FUSIBLE 10X38 WIMEX PCH 10X38	PORTAFUSIBLES 10X38 WIMEX PCH1
B6513		PASSACAVO GEWISS PG 9	CABLE CLAMP GEWISS PG9	KABELDURCHGANG GEWISS PG 9	PASSE-CÂBLE GEWISS PG9	PASACABLE GEWISS PG9
B6514		PASSACAVO GEWISS PG11	CABLE CLAMP GEWISS PG11	KABELDURCHGANG GEWISS PG11	PRESSE-ÉTOUPE GEWISS PG11	PASACABLE GEWISS PG11
B6524		MORSETTO SPRECHER VU4-2,5	TERMINAL SPRECHER VU4-2,5	KLEMME SPRECHER VU4-2,5	BORNIER SPRECHER VU4-2,5	TERMINAL SPRECHER VU4-2,5
B6525		MORSETTO SPRECHER VUPE4-4	TERMINAL SPRECHER VUPE4-4	KLEMME SPRECHER VUPE4-4	BORNIER SPRECHER VUPE 4-4	TERMINAL SPRECHER VUPE4-4
B6590		MOTORE B14 230-400/50T 2,2 KW K3	MOTOR 3PHASE 230/400V 50HZ 2,2KW	MOTOR DREHSTROM 230/400V 50HZ 2,2KW	MOTEUR ÉLECTRIQUE TRIPHASÉ 230/400V 50HZ 2,2KW	MOTOR ELÉCTRICO TRIFÁSICO 230/380 50HZ 2,2 KW
B6591		MOTORE B14 230/50M 2,2KW K3	MOTOR B14 SINGLE PHASE 230V 50HZ 2,2KW	MOTOR B14 EINPHASENSTROM 230V 50HZ 2,2KW	MOTEUR ÉLECTRIQUE MONOPHASÉ B14 230V 50 HZ 2,2 KW	MOTOR ELÉCTRICO MN B14 230V 50HZ 2,2KW
C0043		VITE TE M6X10 UNI 5739	SCREW TE M6X10 UNI 5739	SECHSKANTSCHRAUBE M6X10 UNI 5739	VIS TH M6X10 UNI 5739	TORNILLO TE M6X10 ZINCADO
C0061		VITE TE M8X10 UNI 5739	SCREW TE M8X10 UNI 5739	SCHRAUBE TE M8X10 UNI 5739	VIS TH M8X10 UNI 5739	TORNILLO
C0076		RACCORDO A "L" M-F 1/4 S2020	"L" CONNECTION M-F 1/4 S2020	L-ANSCHLUSS "L" M-F 1/4"	COUDE M/F 1/4"	CONEXION "L" M-F 1/4"
C0098		VITE TE M8X20 8.8 UNI 5739	SCREW M8X20 8.8 UNI 5739	SCHRAUBE M8X20 8.8 UNI 5739	VIS M8X20 8.8 UNI 5739	TORNILLO M8X20 8.8 UNI 5739
C0099		VITE TE 6X20 8.8 UNI 5739	SCREW M6X20 - 8.8	SCHRAUBE M6X20 UNI 5739 - 8.8	VIS TH M6 X 20 UNI 5739	TORNILLO TE M6X20 UNI 5739
C0100		RONDELLA Ø8,4X17 UNI 6592	WASHER Ø8,4X17 UNI 6592	SCHEIBE Ø8,4X17 UNI 6592	RONDELLE Ø8,4X17 UNI 6592	ARANDELA Ø8 ZINCADA
C0114		DADO BASSO M8 UNI 5589 ZB	NUT M8 UNI 5589	FLACHE MUTTER M8 UNI 5589	ECROU BAS M8 UNI 5589	TUERCA BAJA M8 ZINCADA
C0120		RONDELLA Ø9X24 UNI 6593	WASHER Ø9X24 UNI 6593	SCHEIBE Ø9X24 UNI 6593	RONDELLE Ø8X24 UNI 6593	ARANDELA PLANA Ø8X24
C0339		TUBO RYLSAN Ø6/8	RYLSAN HOSE Ø6/8	SCHLAUCH D.8X6	TUYAU RILSAN D.8X6	TUBO RILSAN NEGRO Ø8X6
C0535		VITE TE M10X20 UNI 5739	HH SCREW M10X20 UNI 5739	SCHRAUBE TE M10X20 UNI 5739	VIS TE M10X20 UNI 5739	TORNILLO M10X20 UNI 5739
C0601		VITE TCEI M5X15 UNI 5931	SCREW TCEI M5X15 UNI 5931	ZYLINDERSCHRAUBE MIT INNENSECHSKANT M5X15 UNI 5931	VIS TCHC M5X15 UNI 5931	TORNILLO TCEI M5X15
C0617		RONDELLA Ø6,4X12,5 UNI 6592	WASHER Ø6,4X12,5 UNI 6592	SCHEIBE Ø6,4X12,5 UNI 6592	RONDELLE Ø6,4X12,5 UNI 6592	ARANDELA Ø6,4X12,5 UNI6592
C0630		RONDELLA IN RAME Ø14X18	COPPER WASHER Ø14X20	MUTTER M10 UNI 5588	ECROU M10 UNI 5588	TUERCA
R0046		DADO MEDIO M12 UNI 5588	NUT M12	MUTTER M12	ECROU M12	TUERCA M12
R0068		SEEGER E30 UNI 7435	SNAP RING E30 UNI 7435	SEEGER E30 UNI 7435	ANNEAU DE FIXAGE E30 UNI 7435	SEEGER E30 UNI 7435
R0153		VITE TE M8X25 8.8 UNI 5739	SCREW M8X25 8.8 UNI 5739	SCHRAUBE M8X25 8.8 UNI 5739	VIS M8X25 8.8 UNI 5739	TORNILLO M8X25 8.8 UNI 5739
R0158		DADO MEDIO M8 UNI 5588	NUT M8 UNI 5588	MUTTER M8 UNI 5588	ECROU M8 UNI 5588	TUERCA M8 UNI 5588
R2459		COPPIGLIA 3X30 UNI 1336	SPLITPIN 3X30 UNI 1336	SPLINT 3X30 UNI 1336	GOUPILLE 3X30 UNI 1336	CLAVIJA 3X30 UNI 1336
R2499		VITE TE M12X20 UNI 5739	SCREW M12X20 UNI 5739	SCHRAUBE M12x20 UNI 5739	VIS M12x20 UNI 5739	TORNILLO M12x20 UNI 5739
R3285		VITE TCEI M5X10 UNI 5931	SCREW M5X10 UNI 5931	SCHRAUBE M5X10 UNI 5931	VIS M5X10 UNI 5931	TORNILLO M5X10 UNI 5931
W1215		RONDELLA DE 10,5 DIN 6798A ZB	WASHER DE 10,5 DIN 6798A ZB	SCHEIBE DE 10,5 DIN 6798A ZB	RONDELLE DE 10,5 DIN 6798A ZB	ARANDELA DE 10,5 DIN 6798A ZB
Z_RICAMBI		* = RICAMBI CONSIGLIATI	* = RECOMMENDED SPARE PARTS	* = EMPFOHLENE E-TEILE	* = PIÈCES DE RECHANGE CONSEILLÉES	* = REPUESTOS ACONSEJAIOS



**Dichiarazione di conformità - Declaration of Conformity
Konformitätserklärung - Déclaration de conformité
Declaración de conformidad - Overensstemmelseserklæring
Samsverserklæring - Överensstämmande intyg
EG-Conformiteitsverklaring**



**WERTHER INTERNATIONAL S.p.A.
Via F.Brunelleschi, 12 42100 CADE' (Reggio Emilia) Italy
Tel.++/+522/9431 (r.a.) Fax ++/+522/941997**

**con la presente dichiariamo che il ponte sollevatore modello
déclare par la presente que le pont elevateur modèle
hereby we declare that the lift model
hiermit erklären wir, daß Die Hebebühne Modell
por la presente declara, que l'elevador modelo
Vi erklærer hermed, at autoløfter model
Vi erklærer herved, at løftebuk model
Vi förklarar härmed att billyft model
verklaren hiermee, dat**

2321



è stato costruito in conformità alle normative 98/37/CEE - 2004/108/CEE - 2006/95/CE e EN1493



a été construite en conformité avec les normes 98/37/CEE - 2004/108/ CEE - 2006/95/CE et EN1493



was manufactured in conformity with the normes 98/37/CEE - 2004/108/CEE - 2006/95/CE and EN1493



in Übereinstimmung mit den Richtlinien 98/37/CEE - 2004/108/CEE - 2006/95/CE und EN1493



ha sido fabricado según las disposiciones 98/37/CEE - 2004/108/CEE - 2006/95/CE y EN1493



er fremstillet i overensstemmelse med bestemmelserne i 98/37/EØF - 2004/108/EØF - 2006/95/EØF
EN1493



ble produsert i samsvar med direktivene 98/37/CEE - 2004/108/CEE - 2006/95/CE - EN1493



är framställt i överensstämmelse med bestämmelser i RÅDETS DIREKTIV 98/37/EG - 2004/108/EG
- 2006/95/EG - EN1493



waarop deze verklaring betrekking heeft, voldoet aan de voorschriften van richtlijn 98/37/EEG
en 2004/108/EEG en 2006/95/EEG en de daaropvolgende veranderingen en aanvullingen - EN1493

Ente certificatore - Organisme cetrificateur
Certification institute - Prüfsinstitut

Registrazione Nr. - Enregistrement N°
Registered No. - Registrier Nr.

CE 44 TÜV

205 09 370375

Cadè, 27/02/2009

Vice president Iori Werter