



I

GB

F

D

E

254BF

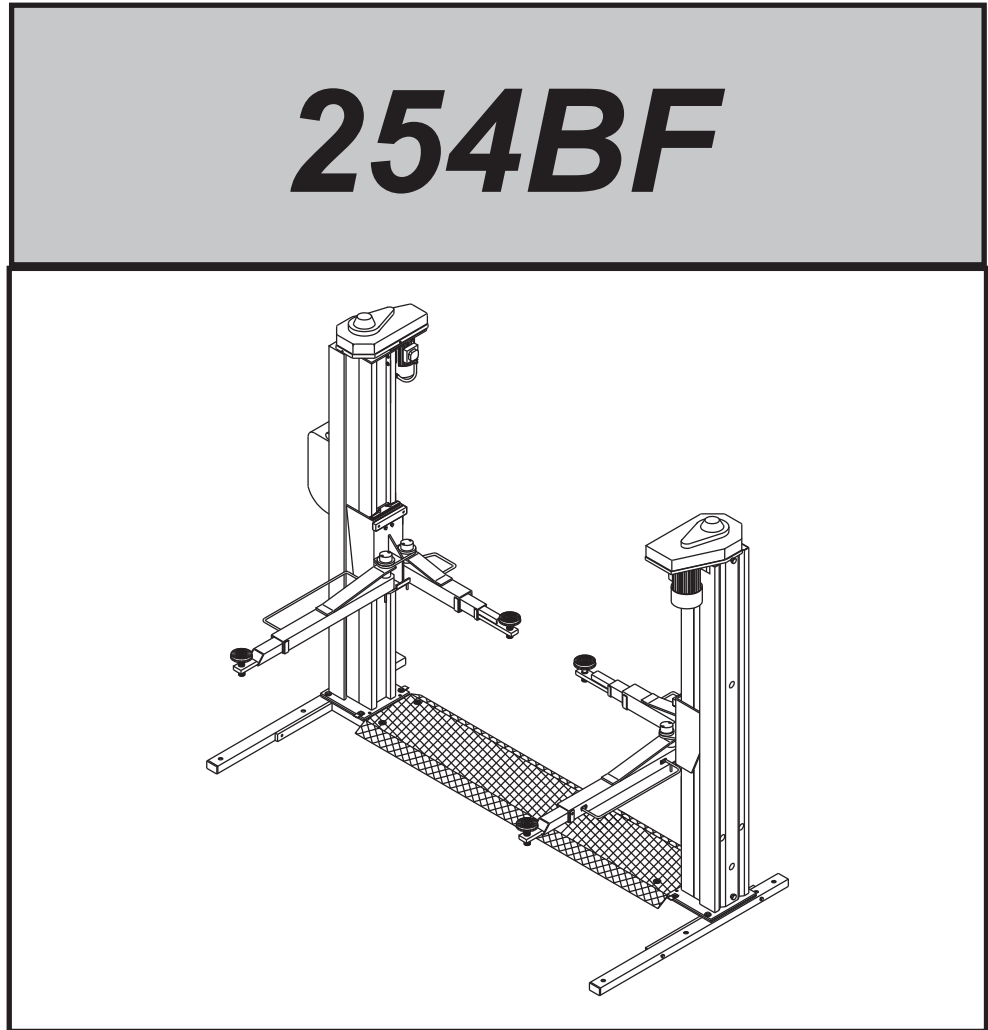

**SOLLEVATORE ELETTROMECCANICO A 2
COLONNE**

2-POST ELECTRO-MECHANICAL LIFT

ÉLÉVATEUR ÉLECTROMÉCANIQUE À 2 COLONNES

ELEKTROMECHANISCHE HEBEBÜHNE MIT 2 SÄULEN

ELEVADOR ELECTROMECCANICO DE 2 COLUMNAS

Manuale di istruzioni per l'uso e la manutenzione del
Instructions and maintenance manual for
Manuel d'instructions pour l'utilisation et l'entretien du:
Bedienungs- und Wartungsanleitung für
Manual de instrucciones para uso y mantenimiento de los

**SOLLEVATORE ELETTROMECCANICO A 2 COLONNE
2-POST ELECTRO-MECHANICAL LIFT
ÉLÉVATEUR ÉLECTROMÉCANIQUE À 2 COLONNES
ELEKTROMECHANISCHE HEBEBÜHNE MIT 2 SÄULEN
ELEVADOR ELECTROMECHANICO DE 2 COLUMNAS**

Modello - Model - Modèle - Modell - Modelos

254BF

Matricola N° - Serial N° - N° de série - Matrikelnummer - Matrícula n°

Anno di costruzione - Year of manufacture - Année de fabrication - Baujahr - Año de fabricación

COSTRUTTORE: - MANUFACTURER: - CONSTRUCTEUR: - HERSTELLER: - FABRICANTE:

WERTHER INTERNATIONAL S.p.A.
Via F. BRUNELLESCHI, 12
42040 CADE' (RE) - ITALY
Telefono ++ / +522 / 9431 (r.a.) - Telefax ++ / +522 / 941997
WEB <http://www.wertherint.com> - E-mail sales@wertherint.com

1a Emissione - 1st Edition -
1a Édition - 1. Ausgabe - 1ª Edición : 19/03/2001

**CENTRO DI ASSISTENZA AUTORIZZATO:
AUTHORISED SERVICE CENTRE:
SERVICE APRÈS-VENTE AGRÉÉ:
KUNDENDIENSTCENTER
CENTRO DE ASISTENCIA AUTORIZADO:**

Rev.4.....31/10/2007

Indice			Contents		
Imballaggio, trasporto e stoccaggio	Pag. 4		Packing, transport and storage	Page 4	
Introduzione	Pag. 6		Introduction	Page 6	
Cap.1 Descrizione della macchina	Pag. 10		Chapter 1 Description of the machine	Page 10	
Cap.2 Specifiche tecniche	Pag. 14		Chapter 2 Technical specifications	Page 14	
Cap.3 Sicurezza	Pag.20		Chapter 3 Safety	Page 20	
Cap.4 Installazione	Pag.32		Chapter 4 Installation	Page 32	
Cap.5 Funzionamento ed uso	Pag.54		Chapter 5 Operating principles and use	Page 54	
Cap.6 Manutenzione	Pag.56		Chapter 6 Maintenance	Page 56	
Cap.7 Inconvenienti e rimedi	Pag.62		Chapter 7 Troubleshooting	Page 62	
Appendice A Informazioni particolari	Pag.64		Appendix A Special notes	Page 64	
Appendice B Parti di ricambio	Pag.66		Appendix B Spare parts	Page 66	

Sommaire		Inhaltsverzeichnis		Indice	
Emballage, transport et stockage	page 4	Verpackung, Transport und Lagerung	Seite 4	Embalaje, transporte y almacenaje	Pág. 4
Introduction	page 6	Einleitung	Seite 6	Introducción	Pág. 6
Chap.1 Description de l'appareil	page 10	Kap.1 Maschinenbeschreibung	Seite 10	Cap.1 Descripción de la máquina	Pág. 10
Chap.2 Caractéristiques techniques	page 14	Kap.2 Technische Spezifikationen	Seite 14	Cap.2 Datos técnicos	Pág. 14
Chap.3 Sécurité	page 20	Kap.3 Sicherhei	Seite 20	Cap.3 Seguridad	Pág. 20
Chap.4 Installation	page 32	Kap.4 Aufstellung	Seite 32	Cap.4 Instalación	Pág. 32
Chap.5 Fonctionnement et utilisation	page 54	Kap.5 Betrieb und Gebrauch	Seite 54	Cap.5 Funcionamiento y uso	Pág. 54
Chap.6 Entretien	page 56	Kap.6 Wartung	Seite 56	Cap.6 Mantenimiento	Pág. 56
Chap.7 Pannes et remèdes	page 62	Kap.7 Störungen und Abhilfen	Seite 62	Cap.7 Inconvenientes y remedios	Pág. 62
Annexe A Informations particulières	page 64	Anhang A Besondere Informationen	Seite 64	Apéndice A Informaciones particulares	Pág. 64
Annexe B Pièces détachées	page 66	Anhang B Ersatzteile	Seite 66	Apéndice B Piezas de recambio	Pág. 66

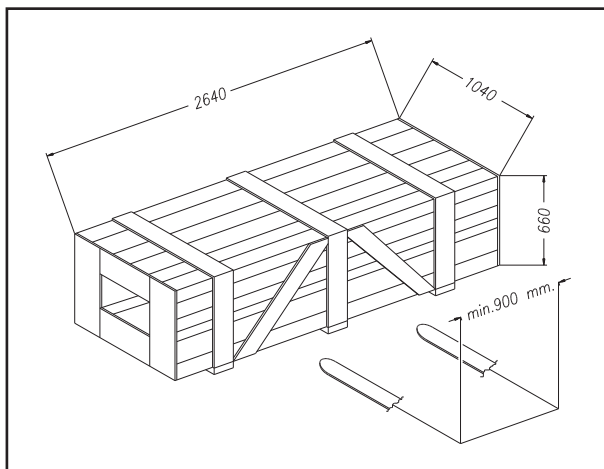

Fig.1 Abb.1

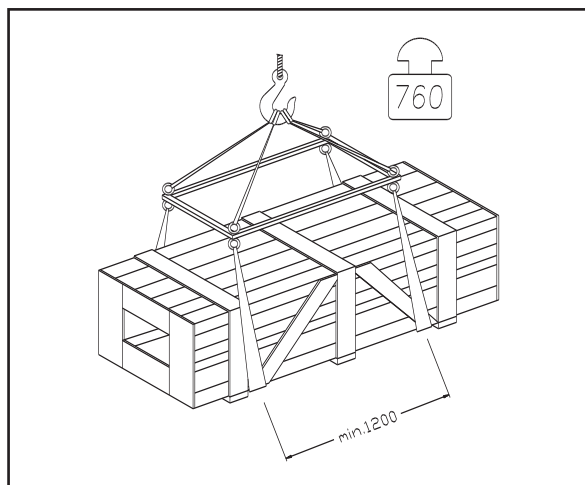

Fig.21 Abb.2

IMBALLAGGIO, TRASPORTO E STOCCAGGIO

LE OPERAZIONI DI IMBALLAGGIO, SOLLEVAMENTO, MOVIMENTAZIONE, TRASPORTO E DISIMBALLO DEVONO ESSERE AFFIDATE ESCLUSIVAMENTE A PERSONALE CHE SIA ESPERTO IN TALI OPERAZIONI E CHE CONOSCA BENE IL SOLLEVATORE ED IL PRESENTE MANUALE

IMBALLAGGIO

Il sollevatore viene spedito smontato nei seguenti pezzi:
Peso di un pezzo (Kg)

1	Colonna completa di carrello, vite, chiocciola, motorizzazione e quadro elettrico	Kg 210
1	Colonna libera completa di carrello, vite, chiocciola	Kg 195
2	Bracci lunghi	Kg 40
2	Bracci corti	Kg 30
2	Carter protezione colonna	Kg 4
2	Pedane di copertura basamento	Kg 47
4	Salvapiedi	Kg 4
1	Pacco accessorio contenente: 4 Kit bloccaggio braccio con spina 4 Piattelli Viterie	Kg 25

Il sollevatore viene inviato in una gabbia di legno (Figura 1) del peso medio di circa 760 Kg.

SOLLEVAMENTO E MOVIMENTAZIONE

Le gabbie in legno possono essere sollevate e spostate sia con carrelli elevatori (fig.1) che con gru o carriponte (fig.2). Nel caso di movimentazione con gru o carriponte, le gabbie devono essere sempre imbracate con minimo 2 fasce.

I mezzi scelti devono essere idonei al sollevamento e allo spostamento in sicurezza, tenendo conto di dimensioni, peso, baricentro, sporgenze e parti delicate da non danneggiare.

PACKING, TRANSPORT AND STORAGE

ALL PACKING, LIFTING, HANDLING, TRANSPORT AND UNPACKING OPERATIONS ARE TO BE PERFORMED EXCLUSIVELY BY EXPERT PERSONNEL WITH KNOWLEDGE OF THE LIFT AND THE CONTENTS OF THIS MANUAL

PACKING

The lift is shipped disassembled into the following parts:
Weight

1	Post complete with carriage, screws, nut, motor drive and electric panel	210 kg
1	Non-driven post complete with carriage, screws, nut	195 kg
2	Long arms	40 kg
2	Short arms	30 kg
2	Post protective panel	4 kg
2	Base cover plates	47 kg
4	Foot guard	4 kg
1	Accessory package with: 4 Arm lock kit with pin 4 Disk support plates Nuts and bolts	25 kg

The lift is shipped in a wooden crate (Fig.1), weighing approx. 760 kg.

LIFTING AND HANDLING

The wooden crates may be lifted and moved with a lift truck (Fig.1) crane or bridge crane (Fig. 2).
If either of the latter two are used, crates must be harnessed with

The equipment chosen must be suitable for safe lifting and moving, bearing in mind the dimensions, weight, centre of gravity, any protruding or fragile parts.

EMBALLAGE, TRANSPORT ET STOCKAGE

LES OPÉRATIONS D'EMBALLAGE, DE MANIPULATION, DE TRANSPORT ET DE DÉBALLAGE DEVRONT ÊTRE CONFIÉES EXCLUSIVEMENT À UN PERSONNEL EXPÉRIMENTÉ DANS CE TYPE D'OPÉRATIONS, CONNAISSANT BIEN L'ÉLEVATEUR ET LE PRÉSENT MANUEL.

EMBALLAGE

L'élevateur est expédié démonté et se présente comme suit:

	Poids unitaire
1 Colonne complète avec chariot, vis, écrous, motorisation et coffret électrique	210kg
1 Colonne complète avec chariot, vis, écrous et motorisation	195 kg
2 Bras longs	40 kg
2 Bras courts	30 kg
2 Carters de protection	4 kg
2 Couvercles de base	47 kg
4 Chasse-pieds	4 kg
1 Paquet d'accessoires contenant: 4 Dispositifs de blocage de bras, avec axes 4 Plateaux Visserie	25 kg

L'élevateur, est emballé dans une caisse en bois (fig.1) d'un poids moyen d'environ 760 kg.

MANUTENTION

Les caisses en bois peuvent être soulevées et déplacées à l'aide d'un chariot élévateur (fig.1), d'une grue ou d'un pont roulant (fig. 2). Dans ces derniers cas, les caisses devront toujours être entourées d'au moins deux élingues.

Les moyens adoptés devront être adaptés à une manutention en toute sécurité, en tenant compte des dimensions, du poids, du centre de gravité, des parties saillantes et des éléments fragiles à ne pas endommager.

VERPACKUNG, TRANSPORT UND LAGERUNG

EINPACKEN, HUB, BEWEGUNG, TRANSPORT UND AUSPACKEN MÜSSEN VON PERSONAL AUSGEFÜHRT WERDEN, DAS MIT DIESEN EINGRIFFEN UND MIT DER HEBEBÜHNE SOWIE MIT DEM VORLIEGENDEN HANDBUCH VERTRAUT IST.

VERPACKUNG

Die Hebebühne wird in folgende Teile zerlegt geliefert:

	Gewicht eines Teiles
1 Säule komplett mit Hauptschlitten, Schraube, Schnecke, Motor, und elektrische Schalttafel	kg 210
1 Säule komplett mit Hauptschlitten, Schraube, Schnecke	kg 195
2 Lange Arme	kg 40
2 Kurze Arme	kg 30
2 Steurgehäuse für Säulenschutz	kg 4
2 Trittbrett für Grundlagedeckung	kg 47
4 Fußschutzvorrichtungen	kg 4
1 Zusatzteilenpaket mit: 4 Auslegerblockungsätzen mit Stift 4 Tellern Zusatzteilen Schrauben und Muttern	kg 25

Die Hebebühne, außer das getrennt geschickte Grundgestell, wird in eine Holzkiste verpackt geliefert. Durchschnittsgewicht ca. 760 kg.

HUB UND BEWEGUNG

Die Holzkisten können sowohl mit Gabelstaplern (Abb.1), als mit Kränen oder Laufkränen (Abb.2) gehoben werden. Beim Transport mittels Kränen oder Laufkränen müssen die Kisten immer mit mindestens zwei Gurten gehoben werden.

Die gewählten Hubmittel müssen für den Hub und die Verschiebung unter Sicherheitsbedingungen geeignet sein. Dabei ist den Abmessungen, dem Gewicht, dem Schwerpunkt, Vorsprungen und feinen Teilen große Aufmerksamkeit zu schenken.

EMBALAJE, TRANSPORTE Y ALMACENAJE

LAS OPERACIONES DE EMBALAJE, ELEVACIÓN, MANIPULACIÓN, TRANSPORTE Y DESEMBALAJE DEBEN SER CONFIADAS ÚNICAMENTE A PERSONAL QUE SEA EXPERTO EN TALES OPERACIONES Y QUE CONOZCA BIEN EL ELEVADOR Y EL PRESENTE MANUAL.

EMBALAJE

El elevador se envía desmontado, en las siguientes piezas:

	Peso de una pieza (Kg)
1 Columna completa con carro, husillo, tornillo patrón, motor y cuadro eléctrico	210Kg.
1 Columna libre completa con carro, husillo, tornillo patrón	195 Kg.
2 Brazos largos	40 Kg.
2 Brazos cortos	30 Kg.
2 Carter protección columna	4 Kg.
2 Cubiertas para la base	47 Kg.
4 Protección pies	4 Kg.
1 Paquete de accesorios conteniendo: 4 Kit bloqueo brazos con pasador 4 Platos 1 Cadena con accesorios Tornillería	25 Kg.

El elevador se envía en una jaula de madera (Figura 1) con un peso de unos 760 Kg.

ELEVACIÓN Y MANIPULACIÓN

La jaula de madera puede ser elevada y manipulada con una carretilla elevadora (fig. 1) o con una grúa puente (fig. 2). En el caso de que la manipulación se realice con grúa puente, la jaula deberá estar siempre abrazada por 2 eslingas como mínimo.

Los medios escogidos deben ser los idóneos para la elevación y manipulación con seguridad, teniendo en cuenta dimensiones, peso, centro de gravedad, salientes y partes delicadas que no deben dañarse.

STOCCAGGIO

Gli imballi devono sempre essere conservati in luoghi coperti e protetti a temperature comprese fra -10°C e +40°C. e non devono essere esposti ai raggi diretti del sole.

IMPILAMENTO DEI PACCHI.

Il tipo di imballo previsto prevede la possibilità di impilare in magazzino fino ad 8 gabbie una sull'altra, purchè vengano correttamente disposte ed assicurate contro la caduta.

Nei cassoni dei camion o nei containers si possono impilare fino a 3 gabbie, **purchè vengano reggiate bene ed assicurate contro la caduta.**

APERTURA DEGLI IMBALLI

All'arrivo verificare che la macchina non abbia subito danni durante il trasporto e che ci siano tutti i pezzi indicati nella lista di spedizione.

Le gabbie devono essere aperte adottando tutte le precauzioni per evitare danni alle e ai pezzi della macchina (evitare cadute di pezzi dalla gabbia durante l'apertura).

ELIMINAZIONE DELL'IMBALLO.

Il legno della gabbia può essere riutilizzato o riciclato.

INTRODUZIONE



ATTENZIONE

Questo manuale è stato scritto per il personale di officina addetto all'uso del sollevatore (operatore) e per il tecnico addetto alla manutenzione ordinaria (manutentore) pertanto, prima di effettuare qualsiasi operazione sul sollevatore e/o sul suo imballaggio, occorre leggere attentamente tutto il manuale, poichè esso contiene informazioni importanti per:

- LA SICUREZZA DELLE PERSONE addette all'uso ed alla manutenzione ordinaria,
- LA SICUREZZA DEL SOLLEVATORE,
- LA SICUREZZA DEI VEICOLI sollevati.

CONSERVAZIONE DEL MANUALE

Il manuale è parte integrante del sollevatore e deve sempre accompagnarlo, anche in caso di vendita.

Esso deve sempre essere conservato in vicinanza del sollevatore, in luogo facilmente accessibile.

L'operatore ed il manutentore devono poterlo reperire e consultare rapidamente in qualsiasi momento.

STORAGE

Packed machinery must always be kept in a covered, protected place, at a temperature between -10 °C e + 40°C, and must not be exposed to direct sunlight.

CRATE STACKING.

The type of packing allows the possibility of stacking up to 8 crates.

Up to 3 crates may be stacked one upon the other on lorries or in containers **if properly positioned and provided they are restrained to prevent falling.**

OPENING THE CRATES

When the crates arrive, check that the machine has not been damaged during transport and that all parts listed are present.

The crates must be opened using all possible precautionary measures to avoid damaging the machine or its parts. Make sure that parts do not fall from the crate during opening.

DISPOSAL OF CRATES

The wood of the crates may be re-used or recycled.

INTRODUCTION



WARNING

This manual has been prepared for workshop personnel expert in the use of the lift (operator) and technicians responsible for routine maintenance (maintenance fitter); read the manual before carrying out any operation with the lift and/or the packing. This manual contains important information regarding:

- THE PERSONAL SAFETY of operators and maintenance workers,
- LIFT SAFETY,
- THE SAFETY OF LIFTED VEHICLES

CONSERVING THE MANUAL

The manual is an integral part of the lift , which it should always accompany , even if the unit is sold.

The manual must be kept in the vicinity of the lift, in an easily accessible place.

The operator and maintenance staff must be able to locate and consult the manual quickly and at any time.

STOCKAGE

Les emballages devront toujours être stockés dans des endroits couverts et protégés, à des températures comprises entre -10°C et +40°C et à l'abri du rayonnement direct du soleil.

EMPILAGE DES COLIS

Le type d'emballage utilisé permet d'empiler en magasin jusqu'à 8 caisses l'une sur l'autre, pourvu qu'elles soient correctement placées et assurées contre tout risque de chute. Dans les camions ou les conteneurs, il est possible d'empiler jusqu'à 3 caisses, **pourvu qu'elles soient sanglées et assurées contre tout risque de chute.**

OUVERTURE DES COLIS

A la réception, s'assurer que le matériel n'ait subi aucune avarie durant le transport et que tous les éléments indiqués sur le bordereau de colisage soient présents. Les caisses devront être ouvertes en prenant toutes précautions afin d'éviter d'endommager leur contenu (éviter de faire tomber des éléments de l'élévateur en ouvrant la caisse).

ÉLIMINATION DE L'EMBALLAGE

Le bois de la caisse peut être réutilisé ou recyclé.

INTRODUCTION



ATTENTION

Ce manuel a été rédigé pour le personnel d'atelier affecté à l'utilisation de l'élévateur (opérateur) et pour l'agent affecté à l'entretien courant, toutefois, avant d'effectuer quelque opération que ce soit sur l'élévateur et/ou sur son emballage, il est nécessaire de lire attentivement tout le manuel, car celui-ci contient des informations importantes pour:

- LA SÉCURITÉ DES PERSONNES affectées à l'utilisation et à l'entretien courant,
- LA SÉCURITÉ DE L'ÉLÉVATEUR,
- LA SÉCURITÉ DES VÉHICULES soulevés.

CONSERVATION DU MANUEL

Ce manuel fait **intégralement partie de l'élévateur et doit toujours l'accompagner, même en cas de revente.**

Il devra toujours être conservé à proximité de l'élévateur, dans un endroit facilement accessible.

A tout moment, l'opérateur et l'agent d'entretien devront pouvoir y avoir recours rapidement.

GERUNG

Das Verpackungsmaterial muß immer in überdachten Räumen bei einer zwischen -10°C und +40°C liegenden Temperatur gelagert werden. Das Verpackungsmaterial darf nicht dem direkten Sonnenlicht ausgesetzt werden.

STAPELN DER PAKETE

Das vorgesehene Verpackungsmaterial sieht die Möglichkeit vor, im Speicher bis zu 8 Kisten übereinander zu stapeln. In diesem Fall sind die Kisten mit Gurten gegen ein Umstürzen abzusichern. Auf LKW's oder in Containern können bis zu drei Kisten aufeinandergestellt werden. **In diesem Fall sind die Kisten mit Bandeseisen gegen ein Umstürzen abzusichern.**

ÖFFNEN DER KISTEN

Bei der Ankuft der Kisten ist zu kontrollieren, daß die Maschine keine Transportschäden aufweist und daß alle in den Versandunterlagen aufgeführten Teile vorhanden sind. Die Kisten müssen vorsichtig geöffnet werden, um Personenschäden und eine Beschädigung der Maschinenteile zu vermeiden (aufpassen, daß keine Teile aus der Kiste auf den Boden fallen).

ENTSORGUNG DES VERPACKUNGSMATERIALS

Das Kistenholz kann wiederverwendet werden und ist recyclefähig.

EINLEITUNG



ACHTUNG

Dieses Handbuch wurde für das mit der Bedienung der Hebebühne beauftragte Werkstattpersonal (Bediener) und für den mit der Wartung beauftragten Techniker verfaßt. Daher ist vor jedem Eingriff an der Hebebühne oder an dem Verpackungsmaterial aufmerksam dieses Handbuch zu lesen, denn dieses enthält wichtige Informationen für:

- DIE SICHERHEIT DER MIT DER BETRIEBUNG UND DER WARTUNG BEAUFTRAGTEN PERSONEN
- DIE SICHERHEIT DER HEBEBÜHNE
- DIE SICHERHEIT DER GEHOBBENEN FAHRZEUGE

AUFBEWAHRUNG DES HANDBUCHES

Das Handbuch stellt ein Teil der Hebebühne dar und muß diese immer begleiten, auch wenn die Hebebühne verkauft wird.

Das Handbuch muß immer an einem leicht zugänglichen Ort in der Nähe der Hebebühne aufbewahrt werden.

Der Bediener und die mit der Wartung beauftragte Person müssen das Handbuch jederzeit zur Verfügung haben.

ALMACENAJE

Las jaulas deben conservarse siempre en lugares cubiertos y protegidos, a una temperatura comprendida entre -10°C y +40°C, y no deben exponerse directamente a los rayos del sol.

APILAMIENTO DE BULTOS.

El tipo de embalaje prevé la posibilidad de apilar en almacén hasta 8 jaulas una sobre otra, a condición de que estén correctamente colocadas y aseguradas contra la caída.

En los camiones o en los contenedores se pueden apilar hasta 3 jaulas, **a condición de que se mantengan bien y aseguradas contra la caída.**

APERTURA DE LOS EMBALAJES.

A la llegada verificar que la máquina no haya sufrido daños durante el transporte y que estén todas las piezas indicadas en la lista de envío.

La jaula debe ser abierta adoptando todas las precauciones para evitar daños a las piezas de la máquina (evitar que se caigan piezas de la jaula durante la apertura).

ELIMINACIÓN DEL EMBALAJE.

La madera de la Jaula puede ser reutilizada o reciclada.

INTRODUCCIÓN



ATENCIÓN

Este manual ha sido escrito por el personal de taller que se ocupa del uso del elevador (operario) y por el técnico que se ocupa del mantenimiento normal (servicio) por tanto, antes de realizar cualquier operación en el elevador y/o en su embalaje, es preciso leer atentamente todo el manual, ya que contiene informaciones importantes para:

- LA SEGURIDAD DE LAS PERSONAS que se ocupan del uso y del mantenimiento normales,
- LA SEGURIDAD DEL ELEVADOR,
- LA SEGURIDAD DE LOS VEHÍCULOS elevados.

CONSERVACIÓN DEL MANUAL

El manual es parte integrante del elevador y debe acompañarlo siempre, aún en caso de venta.

Deberá estar cerca del elevador, en lugar fácilmente accesible.

El operario y el personal de servicio lo deberá hallar rápidamente para consultar en cualquier momento.

SI RACCOMANDA, IN PARTICOLARE, UNA LETTURA ATTENTA E RIPETUTA DEL **CAPITOLO 3**, CHE CONTIENE IMPORTANTI INFORMAZIONI E AVVISI RELATIVI ALLA **SICUREZZA**.

Il sollevatore è stato progettato e costruito rispettando quanto segue:

LEGGI:

Direttive europee: 73/23 CEE, 89/336 CEE, 98/37/CEE

NORME TECNICHE:

Norme europee: EN 1493/EN 292-1/EN 292-2

IMPIANTO ELETTRICO:

Norme europee: UNI EN 60204, CEI 64/8

Il sollevamento, il trasporto, il disimballo, il montaggio, l'installazione e la messa in servizio, la taratura e le registrazioni iniziali, la manutenzione STRAORDINARIA, la riparazione, la revisione, lo spostamento e lo smantellamento del sollevatore devono essere eseguiti dai tecnici specializzati dei RIVENDITORI AUTORIZZATI o dei CENTRI ASSISTENZA AUTORIZZATI dal Costruttore (vedere centro assistenza autorizzato indicato nel frontespizio):

Il costruttore non risponde di alcun danno a persone, veicoli od oggetti causati dagli interventi sopracitati se effettuati da personale non autorizzato o da un uso improprio o non consentito del sollevatore

Per tutte queste attività vengono indicati, nel presente manuale, soltanto gli aspetti (operativi e di sicurezza) che possono essere utili anche all'operatore ed al manutentore per comprendere meglio la struttura ed il funzionamento del sollevatore e per un suo migliore utilizzo.

Per comprendere il linguaggio adottato nel presente manuale, l'operatore deve possedere esperienza specifica nelle attività di officina, di assistenza, manutenzione e riparazione dei veicoli nonché la capacità di interpretare correttamente i disegni e le descrizioni riportate nel manuale e la conoscenza delle norme antinfortunistiche generali e specifiche vigenti nel paese in cui viene installato il sollevatore.

Gli stessi criteri valgono per la scelta del tecnico manutentore che dovrà, inoltre, possedere le conoscenze tecniche specifiche e specialistiche (meccaniche, elettriche) necessarie per effettuare in sicurezza gli interventi previsti nel manuale.

Nel testo del manuale troverete spesso le diciture **“operatore”** e **“manutentore”** il cui significato è il seguente:

OPERATORE: persona addetta all'uso del sollevatore.

MANUTENTORE: persona addetta alla manutenzione ordinaria del sollevatore.

ATTENTIVE AND REPEATED READING OF CHAPTER 3 , WHICH CONTAINS IMPORTANT INFORMATION AND SAFETY WARNINGS, IS PARTICULARLY RECOMMENDED.

Lift rack has been designed and built in compliance with the following:

LAWS:

European directives:73/23 CEE, 89/336 CEE, 98/37/CEE

TECHNICAL STANDARDS:

European standards: EN 1493/EN 292-1/EN 292-2

ELECTRICAL SYSTEM:

European standards: UNI EN 60204, CEI 64/8

The lifting, transport, unpacking, assembly, installation, starting up, initial adjustment and testing, EXTRAORDINARY maintenance, repair, overhauls, transport and dismantling of the lift must be performed by specialised personnel from the LICENSED DEALER or an SERVICE CENTRE authorised by the manufacturer (see authorised dealer on frontispiece).

The manufacturer declines all responsibility for injury to persons or damage to vehicles or objects when any of the above mentioned operations has been performed by unauthorised personnel or when the rack has been subject to improper use.

This manual indicates only the operative and safety aspects that may prove useful to the operator and maintenance worker, in better understanding the structure and operation of the lift and for best use of the same.

In order to understand the terminology used in this manual, the operator must have specific experience in workshop, service, maintenance and repair activities, the ability to interpret correctly the drawings and descriptions contained in the manual and be acquainted with the general and specific safety rules relevant to the country in which the machine has been installed.

The same applies to the maintenance fitter, who must also possess specific and specialised knowledge (mechanical, engineering) needed to perform the operations described in the manual in complete safety.

The words **“operator”** and **“maintenance fitter”** used in this manual are construed as follows:

OPERATOR: person authorised to use the lift

MAINTENANCE FITTER: person authorised for routine maintenance of the lift.

EN PARTICULIER, IL EST RECOMMANDÉ UNE LECTURE ATTENTIVE ET RÉPÉTÉE DU **CHAPITRE 3**, QUI CONTIENT DES INFORMATIONS ET DES CONSIGNES DE **SÉCURITÉ**.

L'élèveur a été conçu et construit en respect des dispositions suivantes:

LÉGISLATION

Directives européennes: 73/23 CEE, 89/336 CEE, 98/37/CEE

NORMES TECHNIQUES

Directives européennes EN 1493/EN 292-1/EN 292-2

ÉQUIPEMENT ÉLECTRIQUE

UNI EN 60204, CEI 64/8

La manutention, le transport, le déballage, le montage, l'installation et la mise en service, le tarage et les réglages initiaux, l'entretien **EXTRAORDINAIRE**, la réparation, la révision, le déplacement ou le démantèlement de l'élèveur devront être exécutés par les techniciens spécialisés des **REVENDEURS AUTORISÉS ou des CENTRES TECHNIQUES AGRÉÉS par le constructeur** (voir l'adresse indiquée en première page).

Le constructeur dégage toute responsabilité concernant les dommages aux personnes, véhicules et biens causés par les interventions citées ci-dessus si elles sont effectuées par un personnel non autorisé ou par une utilisation de l'élèveur inadaptee et non prévue.

Pour toutes ces opérations, sont indiqués dans ce manuel, seulement les aspects (méthode et sécurité) qui peuvent être utiles à l'opérateur et à l'agent d'entretien pour mieux comprendre la structure et le fonctionnement de l'élèveur, en vue d'une meilleure utilisation.

Pour comprendre les termes utilisés dans le présent manuel, l'opérateur doit posséder une expérience spécifique dans le domaine de l'atelier, le dépannage, l'entretien et la réparation des véhicules, ainsi que la capacité d'interpréter les dessins et descriptions présents dans ce manuel, et la connaissance des normes de prévention des accidents du travail et des règlements spécifiques en vigueur dans le pays où est installé l'élèveur.

Les mêmes critères sont à prendre en considération pour le choix de l'agent d'entretien qui devra, en plus, posséder les connaissances spécifiques et spécialisées (mécanique, électricité) nécessaires pour effectuer en toute sécurité les interventions prévues dans ce manuel. Dans le texte de ce manuel, vous trouverez souvent les mots "**opérateur**" et "**agent d'entretien**" dont la signification est la suivante:

OPÉRATEUR: personne affectée à l'utilisation de l'élèveur

AGENT D'ENTRETIEN: personne affectée à l'entretien courant de l'élèveur.

NSBESONDERE WIRD EMPFOHLEN, DAS **KAPITEL 3** WIEDERHOLT ZU LESEN, DENN DIESES KAPITEL ENTHÄLT WICHTIGE INFORMATIONEN UND HINWEISE BEZÜGLICH DER **SICHERHEIT**

Die Hebebühnen wurden unter Beachtung folgender Vorschriften hergestellt:

GESETZE

73/23 CEE, 89/336 CEE, 98/37/CEE

TECHNISCHE NORMEN

Europäische Normen: EN 1493/EN 292-1/EN 292-2

ELEKTRISCHE ANLAGE

UNI EN 60204, CEI 64/8

Hub, Transport, Auspacken, Montage, Installation und Inbetriebnahme, Eichung und Ersteinstellungen, **AUSSERGEWÖHNLICHE** Wartung, Reparatur, Überholung, firmeninterner Transport und Abrüstung der Hebebühne müssen von Fachmännern der vom Hersteller **ZUGELASSENEN KUNDENDIENSTSTELLEN** ausgeführt werden (siehe auf der Titelseite angegebenes Kundendienstzentrum).

Der Hersteller haftet nicht für Personen- und Sachschäden, die auf die o.g. Eingriffe zurückzuführen sind, falls diese von nicht zugelassenem Personal ausgeführt wurden oder auf einen unsachgemäßen Gebrauch der Hebebühne beruhen.

Für all diese Eingriffe wird im vorliegenden Handbuch nur auf die Aspekte (Bedienung und Sicherheit) eingegangen, die auch für den Bediener und den Wartungsfachmann nützlich sind, damit diese besser über den Betrieb und die Wartung der Hebebühne unterrichtet sind.

Zum Verständnis der in diesem Handbuch verwendeten Fachbegriffe muß der Bediener über eine spezifische Werkstatt Fachkenntnis sowie über eine Fachkenntnis bei der Wartung und der Reparatur der Fahrzeuge verfügen. Er muß ferner in der Lage sein, die in diesem Handbuch enthaltenen Zeichnungen und Beschreibungen korrekt auslegen zu können und über die allgemeinen und spezifischen Unfallverhütungsmaßnahmen des jeweiligen Landes, in dem die Hebebühne aufgestellt wird, unterrichtet sein.

Die gleichen Kriterien gelten auch für den Wartungsfachmann, der ferner auch über die technischen Spezifikationen und fachbezogenen Kenntnisse (mechanische, elektrische Fachkenntnisse) verfügen muß, die für die Ausführung der in diesem Handbuch vorgesehenen Eingriffe unter Sicherheitsbedingungen erforderlich sind.

Im Text dieses Handbuches werden oft die Begriffe "**Bediener**" und "**Wartungsfachmann**" verwendet. Diese Begriffe besitzen folgende Bedeutung:

BEDIENER: Person, die mit dem Bedienen der Hebebühne beschäftigt ist. **WARTUNGSFACHMANN:** Person, die mit der Wartung der Hebebühne beauftragt ist.

SE RECOMIENDA, PARTICULARMENTE, UNA LECTURA ATENTA Y REPETIDA DEL **CAPÍTULO 3**, QUE CONTIENE IMPORTANTES INFORMACIONES Y AVISOS RELATIVOS A LA **SEGURIDAD**.

El elevador ha sido proyectado y fabricado respetando las siguientes:

LEYES

Directiva europea: 73/23 CEE - 89/336 CEE e 98/37 CE

NORMAS TECNICAS

Norma europea: EN 1493/EN 292-1/EN 292-2

EQUIPO ELÉCTRICO

UNI EN 60204, CEI 64/8

La elevación, el transporte, el desembalaje, el montaje, la instalación y puesta en funcionamiento, la verificación y los ajustes iniciales, el mantenimiento **EXTRAORDINARIO**, la reparación, la revisión, la manipulación y el desmantelamiento del elevador deben ser ejecutados por los técnicos especializados del **REVENDEDOR AUTORIZADO o por los CENTROS DE ASISTENCIA AUTORIZADOS del Fabricante** (ver centro de asistencia autorizado indicado al principio).

El fabricante no responde de daños a personas, vehículos u objetos causados por las intervenciones antes citadas efectuadas por personal no autorizado o por un uso impropio o no consentido del elevador.

Para todas estas actividades indicadas en el presente manual, solamente los aspectos (operativos y de seguridad) que pueden ser útiles también al operario y al personal de servicio para comprender mejor la estructura y el funcionamiento del elevador y para su mejor utilización.

Para comprender el lenguaje adoptado en el presente manual, el operario debe tener experiencia específica en las actividades de taller, de asistencia, mantenimiento y reparación de vehículos así como la capacidad de interpretar correctamente los dibujos y descripciones indicadas en el manual y el conocimiento de las normas preventivas generales y específicas vigentes en el país donde se instala el elevador.

Idénticos criterios son válidos para la elección del técnico de mantenimiento que deberá, además, poseer los conocimientos específicos y de especialización (mecánico electricista) necesarios para realizar con seguridad las intervenciones previstas en el manual. En el texto del manual se encontrará a menudo las frases "**operario**" y "**personal de servicio**" cuyos significados son los siguientes:

OPERARIO: persona que se ocupa del uso del elevador.

PERSONAL DE SERVICIO: persona que se ocupa del mantenimiento normal del elevador.

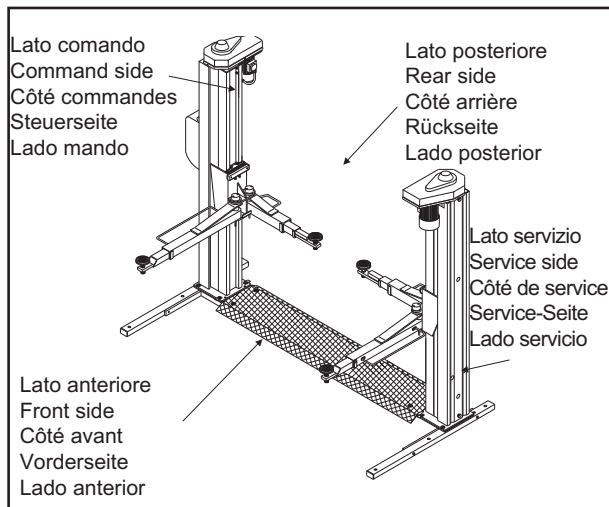

Fig.3 Abb.3

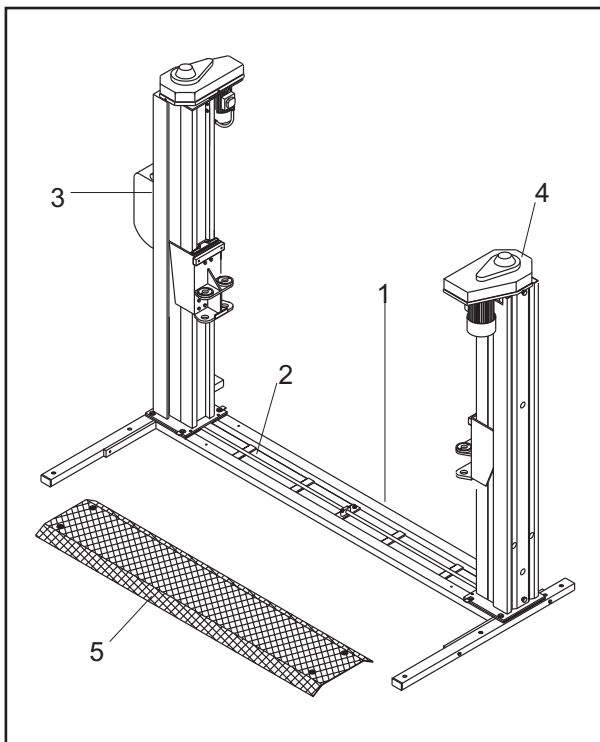

Fig.4 Abb.4

CAP.1. DESCRIZIONE DELLA MACCHINA

I sollevatori elettromeccanici a 2 colonne sono fissi, cioè ancorati al suolo e sono progettati e costruiti per il sollevamento e lo stazionamento in quota di autoveicoli e furgoni.

Ogni sollevatore è composto, principalmente da :

- gruppo struttura fissa (basamento + colonne)
- gruppo mobile (carrello + bracci)
- gruppi di sollevamento;
- quadro comando
- sicurezze.

In figura 3 sono indicate le varie parti che compongono il sollevatore e le zone di lavoro consentite e riservate al personale addetto, attorno al sollevatore stesso.

Lato comando: è il lato del sollevatore che comprende la zona riservata all'operatore in cui si accede al quadro comandi

Lato servizio: è il lato opposto a quello comando.

Lato anteriore: è il lato braccio lungo.

Lato posteriore: è il lato braccio corto.

GRUPPO STRUTTURA FISSA (Fig.4)

E' costituito da :

- Un Basamento (1) costruito in tubi di acciaio saldati, con fori per il fissaggio al suolo mediante tasselli ad espansione (vedere cap.4 "Installazione") e fori filettati per il fissaggio tramite bullonatura della piastra di base della colonna.
 - All'interno del basamento è posizionata la barra di trasmissione (2) che trasmette il moto dalla colonna comando (3) alla colonna servizio (4).
 - Nella parte superiore del basamento è fissata la pedana (5) di copertura in lamiera striata .
 - 2 Colonne in tubolare di acciaio alla cui base è saldata una piastra forata per il fissaggio al basamento mediante bullonatura.
- All'interno di ogni colonna si trovano i gruppi mobili di sollevamento dell'automezzo.

a

CHAPTER 1. DESCRIPTION OF THE MACHINE

2 post electro-mechanical lifts are anchored to the ground and are designed and manufactured for lifting vehicles and vans and holding them in an elevated position.

Every lift mainly comprises:

- fixed structural unit (base and post)
- mobile unit (carriage and arms)
- lift units
- control panel
- safety devices.

Figure 3 illustrates the various parts making up the lift, as well as the permitted work areas reserved for authorised personnel around the machine.

Command side: the side of the rack which includes the area reserved for the operator with access to the control panel

Service side: the side opposite to the command side.

Front: long arm side.

Rear: short arm side..

FIXED STRUCTURE GROUP (Fig.4)

Comprises:

- Base (1) made of welded steel tubes, with holes for anchoring to the ground by screw anchors (see Chap. 4 " Installation ") and bushes with threaded holes for bolting on the post baseplates.
 - A roller chain (2) is located inside the base to transmit drive from the motor post (3) to the service post (4).
 - Two base cover plates (5) in chequered steel are fixed to the upper part of the base.
 - 2 pressed steel plate posts, with welded baseplate pre-drilled for bolting to underlying structure.
- Each post houses the mobile units for lifting the vehicle.

Chap.1 DESCRIPTION DE L'APPAREIL

Les élévateurs électromécaniques à 2 colonnes sont fixes, c'est à dire ancrés au sol. Ils ont été conçus et construits pour l'élévation et le maintien en hauteur de véhicules automobiles et de fourgonnettes.

Chaque élévateur se compose principalement de:

- groupe structure fixe (base + colonnes)
- groupe mobile (chariots + bras)
- groupe de levage
- coffret de commande
- sécurités

Sur la figure 3 sont indiquées les différentes parties qui composent l'élévateur ainsi que les zones réservées à l'évolution du personnel autour de l'élévateur même.

Côté commandes: côté de l'élévateur comprenant la zone réservée à l'opérateur, de laquelle on accède au coffret de commande.

Côté service: côté opposé à celui des commandes.

Côté avant: côté des bras longs.

Côté arrière: côté des bras courts.

GRUPE STRUCTURE FIXE (fig. 4)

Il se compose de:

- Une Base (1) construite en tubes d'acier soudés, munis de trous pour la fixation au sol à l'aide de boulons à expansion (voir chap. 4 "Installation") et des trous taraudés pour la fixation par boulonnage des embases des colonnes.
A l'intérieur de la base se trouve l'arbre de liaison (2) qui assure la transmission du mouvement de la colonne commande (3) à la colonne réceptrice (4).
A la partie supérieure de la base se trouve fixé un couvercle en tôle striée (5).
- Deux colonnes réalisées en tubes d'aciers soudés à leur partie basse sur une embase percée de trous servant à la fixation par boulonnage sur la base.
A l'intérieur de chaque colonne se trouve le groupe mobile servant à l'élévation du véhicule.

KAP.1 MASCHINENBESCHREIBUNG

Die elektromechanische Hebebühne mit 2 Säulen ist feststehend, d.h. sie ist am Boden verankert und ist für das Heben von PKW's und Lieferwagen konzipiert.

Die Hebebühne besteht hauptsächlich aus:

- Feststehende Struktur (Grundlage + Säulen)
- Bewegliche Gruppe (Arme + Schlitten)
- Hubaggregate
- Steuertafel
- Sicherheitsvorrichtungen

Auf Abbildung 3 sind die verschiedenen, die Hebebühne bildenden Teile sowie die zulässigen, dem zuständigen Personal vorbehaltenen Arbeitsbereiche um die Hebebühne dargestellt.

Steuerseite: Ist die Seite der Hebebühne, die den dem Bediener vorbehaltenen Bereich, über den man Zugang zur Steuertafel erhält, umfaßt.

Betriebsseite: Ist die der Steuerseite gegenüberliegende Seite.

Vorderseite: Ist die Seite mit dem langen Arm.

Rückseite: Ist die Seite mit dem kurzen Arm.

FESTSTEHENDE STRUKTUR (Abb. 4)

Die feststehende Struktur besteht aus:

- Eine Grundlage (1) aus geschweißte Stahlrohre, mit Löchern um die Hebebühnen am Boden durch Abspanndübeln (Vgl. Kap.4 "Aufstellung") zu befestigen. Es gibt auch Gewindlöcher um die Säulegrundlageplatte durch Muttern festzustellen.
In der Grundlage liegt die Antriebstange, die die Motorsäule (3) und die Steuersäule (4) in bewegung setzt.
In der obener Teil der Unterlage ist die aus geriffelten Blech Deckungstrittbrett (5) fixiert.

Zwei Säulen aus Stahlrohr, an deren base ist eine geborene Platte geschweißen, um die Unterlage durch Muttern am Boden zu befestigen.

In jeder Säule gibt es die bewegliche Hubaggregate des Fahrzeuges.

CAP.1 DESCRIPCIÓN DE LA MÁQUINA

El elevador electromecánico de 2 columnas es fijo, es decir anclado al suelo y se ha proyectado y fabricado para la elevación y estacionamiento en parte de vehículos de turismo y furgonetas.

El elevador está compuesto, principalmente por:

- grupo estructura fija (base + columnas)
- grupo móvil (carros + brazos)
- grupos de elevación
- cuadro de mando
- seguridad.

En la figura 4 se indican las distintas partes que componen el elevador y las zonas de trabajo permitidas y reservadas al personal adecuado alrededor del mismo elevador.

Lado mando: es el lado del elevador que comprende la zona reservada al operario por la cual se accede al cuadro de mandos.

Lado servicio: es el lado opuesto al lado de mando.

Lado anterior: es el lado del brazo largo.

Lado posterior: es el lado del brazo corto.

GRUPO ESTRUCTURA FIJA (fig. 4)

Está constituido por:

- Una Base (1) construida en tubos de acero soldados, con orificios para fijación al suelo mediante tacos de expansión (ver cap. 4 "Instalación") y bocas con agujero roscado para fijación mediante tornillos de la plancha base de la columna.
En el interior de la base está colocada la cadena de rodillos (2) que transmite el movimiento de la columna motor (3) a la columna de servicio (4).
- En la parte superior de la base se fijan dos cubiertas móviles (5) en chapa estriada.
- 2 Columnas en chapa de acero plegada en cuya base está soldada una plancha perforada para fijar a la base mediante tornillos.

En el interior de cada columna se encuentran los grupos móviles de elevación del carro.

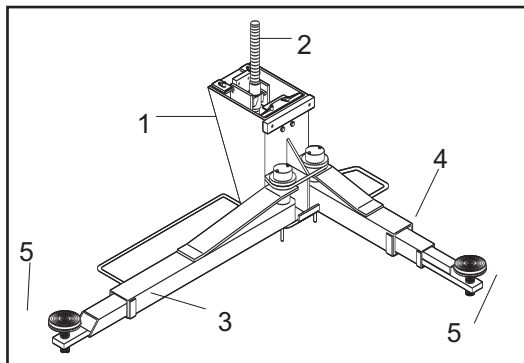

Fig.5 Abb.5

GRUPPI DI SOLLEVAMENTO (Fig.5)

Ciascuno è costituito da :

- un carrello (1) in lamiera di acciaio saldata, collegato nella parte inferiore, mediante flange e perni, ai bracci sollevamento. Al centro, il carrello è collegato alla madrevite (2) che, tramite il movimento della vite, ne permette il sollevamento (3-4). Nella parte laterale esso è collegato, mediante viti e basette, ai pattini di scorrimento che lo mantengono in guida .
- Due bracci telescopici di cui uno lungo (3) e uno corto (4) costruiti in tubolare di acciaio e recanti ad una estremità il piattello regolabile (5) in altezza per la presa della macchina e dalla parte opposta il foro di collegamento con il carrello

LIFTING UNITS (Fig.5)

Each comprises:

- welded sheet steel carriage (1) connected in the lower part to the lifting arms by flanges and pins.
- The carriage is connected at the centre to the lead nut (2), which provides lifting motion by travelling on the lead screws.
- The carriage is laterally joined by pins to the sliding shoes which keep it on the slide ways.
- Two telescoping arms (one long, 3 and one short, 4) made from tubular steel, each with a height adjustable disk support plate (5) at one end for picking up the vehicle, and a hole at the other end for connection to the carriage.

GRUPPO DI TRASMISSIONE (Fig.6)

E' composto da due viti elicoidali (2) in acciaio speciale sospese nella parte superiore della colonna mediante un cuscinetto assiale (6) ed uno reggispinta (7).

La vite della colonna motrice è azionata da un dispositivo composto da un motore elettrico (8), pulegge (9) e cinghie trapezoidali (10) che comunicano il moto all'altra vite mediante trasmissione a cardano.

TRANSMISSION UNIT (Fig.6)

The unit comprises two special-steel helical screws (2) suspended in the upper part of the post by an axial bearing (6) and a thrust bearing (7).

The lead screw in the drive post is operated by a system comprising an electric motor (8), pulleys (9) and Vee belts (10) which transmit drive to the other lead screw by means of a chain and chain sprocket transmission inside the base.

QUADRO DI COMANDO (Fig.7)

Sul pannello del quadro elettrico di comando sono installati :

- L'interruttore generale (11)
- Il pulsante di salita (12)
- Il pulsante di discesa (13)

CONTROL PANEL (Fig.7)

The electric control panel includes:

- Master switch (11)
- "LIFT" button (12)
- "DESCEND" button (13)

SICUREZZE

Le sicurezze sono costituite da :

- Un sistema di bloccaggio bracci.
- 4 salvapiedi sui bracci.
- una sicurezza meccanica in caso di usura della chiocciola portante.
- I finecorsa di estremità colonna.
- Le sicurezze elettriche.

Queste sicurezze saranno sviluppate in maggior dettaglio nei seguenti capitoli.

SAFETY DEVICES

These include:

- arm lock system
- footguards on arms
- safety cable for carriage level differences.
- post limit switch.
- electrical safety devices

These features will be dealt with in greater depth in the following chapters.

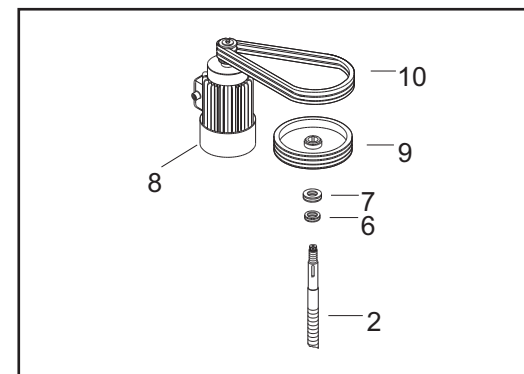

Fig.6 Abb.6

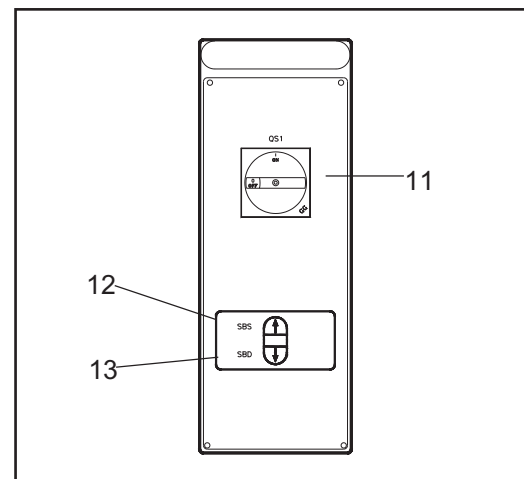

Fig.7 Abb.7

GROUPES D'ÉLEVATION (fig. 5)

Chaque groupe se compose de:

- un chariot en tôle d'acier soudée à la partie inférieure duquel sont raccordés les bras de levage, par l'intermédiaire d'oreilles et d'axes.
Au centre, le chariot est raccordé à la vis principale (2) dont la rotation, grâce à un système d'érous, en provoque l'élévation des bras (3-4).
- Sur les parties latérales, des patins, montés sur des supports vissés, en assurent le guidage.
Deux bras télescopiques dont un long (3) et un court (4) construits en tubes d'acier et portant à une extrémité un plateau réglable en hauteur (5) pour la prise du véhicule et à l'autre l'axe de liaison au chariot.

GRUPE DE TRANSMISSION (fig. 6)

Il est composé de deux vis hélicoïdales (2) en acier spécial suspendues à la partie supérieure de la colonne par un roulement à billes (6) et une butée à billes (7).

La vis de la colonne motrice est actionnée par un dispositif composé de: moteur électrique (8), poulies (6) et courroies trapézoïdales (10). Le mouvement de rotation est transmis à l'autre vis par l'intermédiaire d'un arbre et de renvois à pignons coniques.

COFFRET DE COMMANDE (Fig. 7)

Sur la façade du coffret de commande sont installés:

- L'interrupteur général (11).
- Le poussoir de montée (12).
- Le poussoir de descente (13).

SÉCURITÉS

Les sécurités se composent de:

- un système de blocage des bras.
- 4 chasse-pieds fixés sur les bras.
- une sécurité mécanique en cas de rupture de l'écrou porteur.
- les contacts de fin de course aux extrémités des colonnes.
- les sécurités électriques.

Ces sécurités seront décrites plus en détail dans les chapitres suivants.

HUBAGGREGATE (Abb. 5)

Jedes Aggregat besteht aus:

- Einem Schlitten (1) aus geschweißtem Stahlblech, dessen Unterteil an einen mittels Flansch und Zapfen an den Hubarmen befestigt ist. Der Mittelteil ist mittels einer Schraubennutter (2), die erlaubt das Heben des Schlittens (3-4). Die Seitenteile sind mittels Schrauben und Unterlagern an den Gleitschuhen, die den Schlitten führen.
- Zwei Teleskop-Armen, d.h. einem langen (3) und einem kurzen Arm (4, die in Mod. 252 gelenkig sind) aus Stahlrohr. Diese Arme sind an einer Seite mit dem höhenverstellbaren Teller (5) zum Greifen des Fahrzeugs und an der anderen Seite mit der Anschlussbohrung für den Schlitten versehen.

ÜBERTRAGUNGSAGGREGAT (Abb. 6)

Das Aggregat besteht aus 2 Spiralschrauben aus Sonderstahl, die mittels eines Längs-(6) und Drucklagers (7) an die Oberseite der Säule aufgehängt sind.

Jede Schraube der Bewegungssäule ist durch eine Vorrichtung angetrieben, die besteht aus einem el. Motor (8), Tragscheiben (9), und Keilriemen (10), die durch Kardantrieb die andere Schraube in Bewegung setzen.

STEUERTAFEL (Abb. 7)

Auf der Steuertafel sind installiert:

- Hauptschalter (11)
- Aufstiegsdruckknopf (12)
- Abstiegsdruckknopf (13)

SICHERHEITSVORRICHTUNGEN

Es sind folgende Sicherheitsvorrichtungen vorhanden:

- Ein Armsperrsystem.
- 4 Fußschutzvorrichtungen an den Armen.
- Eine mechanische Sicherheitsvorrichtung, falls Verschleiß der Hauptschnecke.
- Die Endschalter am Säulenende.
- Elektrische Sicherheitsvorrichtungen.

Auf diese Sicherheitsvorrichtungen wird näher in den folgenden Kapiteln eingegangen.

RUPO DE TRANSMISSION (Fig. 5)

Cada uno está constituido por:

- un carro (1) en chapa de acero soldada, conectado en la parte inferior, mediante bridas y pernos, a los brazos de elevación. En el centro, el carro está conectado a la tuerca del tornillo (2) que, a través del movimiento del tornillo, permite la elevación (3-4). En la parte lateral está conectado, mediante pernos, a los patines de deslizamiento que lo mantienen en regla.
- Dos brazos telescópicos de los que uno es largo (3) y otro corto (4), contruidos en tubo de acero y que llevan en un extremo el platillo regulable (5) en altura para agarre del vehículo, y en la parte opuesta el orificio de conexión con el carro.

GRUPO DE TRANSMISSION (Fig. 6)

Está compuesto por dos tornillos helicoidales (2) en acero especial suspendidos en la parte superior de la columna mediante un cojinete axial (6) y otro de tope (7).

El husillo de la columna motriz es accionado por un dispositivo compuesto por un motor eléctrico (8), polea (9) y correas trapezoidales (10) que transmiten el movimiento al otro husillo por medio de la cadena y piñón colocados dentro de la base.

QUADRO DE MANDO (Fig.7)

En el panel del cuadro eléctrico de mando están instalados:

- El interruptor general (11)
- El pulsador de subida (12)
- El pulsador de bajada (13)

DISPOSITIVOS DE SEGURIDAD

La seguridad está constituida por:

- Un sistema de bloqueo de brazos.
- 4 protección pies en los brazos.
- La seguridad mecánica
- Fin de carrera en el extremo de la columna.
- La seguridad eléctrica.

Estos dispositivos serán desarrollados con más detalles en los capítulos siguientes.

CAP.2 SPECIFICHE TECNICHE	CHAPTER 2 SPECIFICATIONS	Chap. 2 CARACTÉRISTIQUES	KAP. 2 TECHNISCHE SPEZIFIKATIONEN	CAP.2 DATOS TECNICOS	
PORTATA:	CAPACITY:	PORTÉE	TRAGFÄHIGKEIT	CAPACIDAD	3600 Kg (35316 N)
Tempo di salita	Lifting time	Temps de montée	Aufstiegszeit	Tiempo de elevación	50 sec
Tempo di discesa	Descent time	Temps de descente	Abstiegszeit	Tiempo de bajada	50 sec
Peso totale del sollevatore	Total weight of rack approx.	Poids total de l'élévateur	Gesamtgewicht der Hebebühne	Peso total aprox. del elevador	circa 900 kg
Rumorosità	Noise level	Niveau sonore	Geräuschpegel	Nivel de ruido	@70dB(A)/1m
Temperatura di funzionamento	Operating temperature:	Température de fonctionnement	Betriebstemperatur	Temperatura de funcionamiento	-10°C / +50°C
Ambiente di lavoro: locale chiuso.	Working environment: indoor.	Environnement de travail: local fermé.	Aufstellung: In einem geschlossenen Raum.	Ambiente de trabajo: local cerrado	

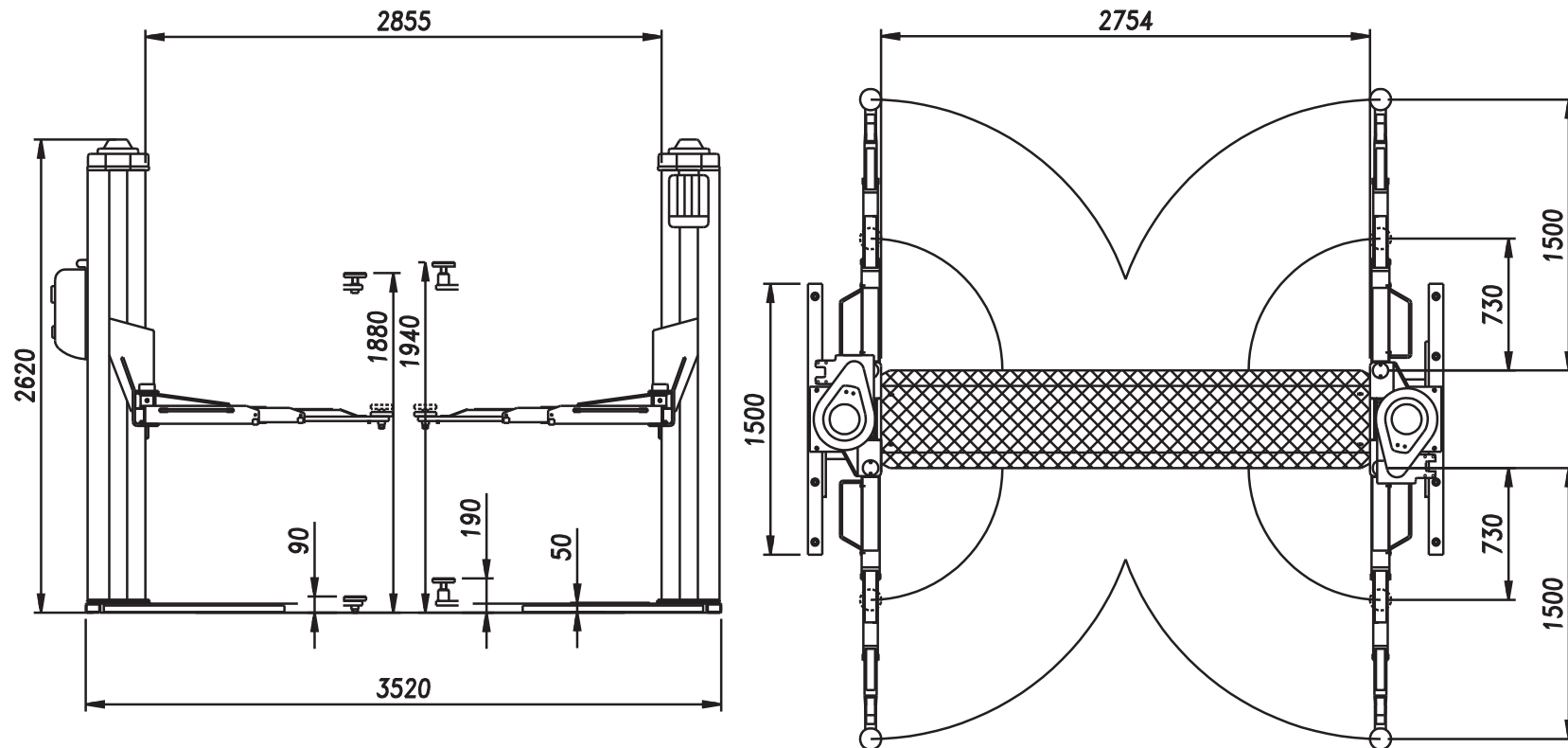
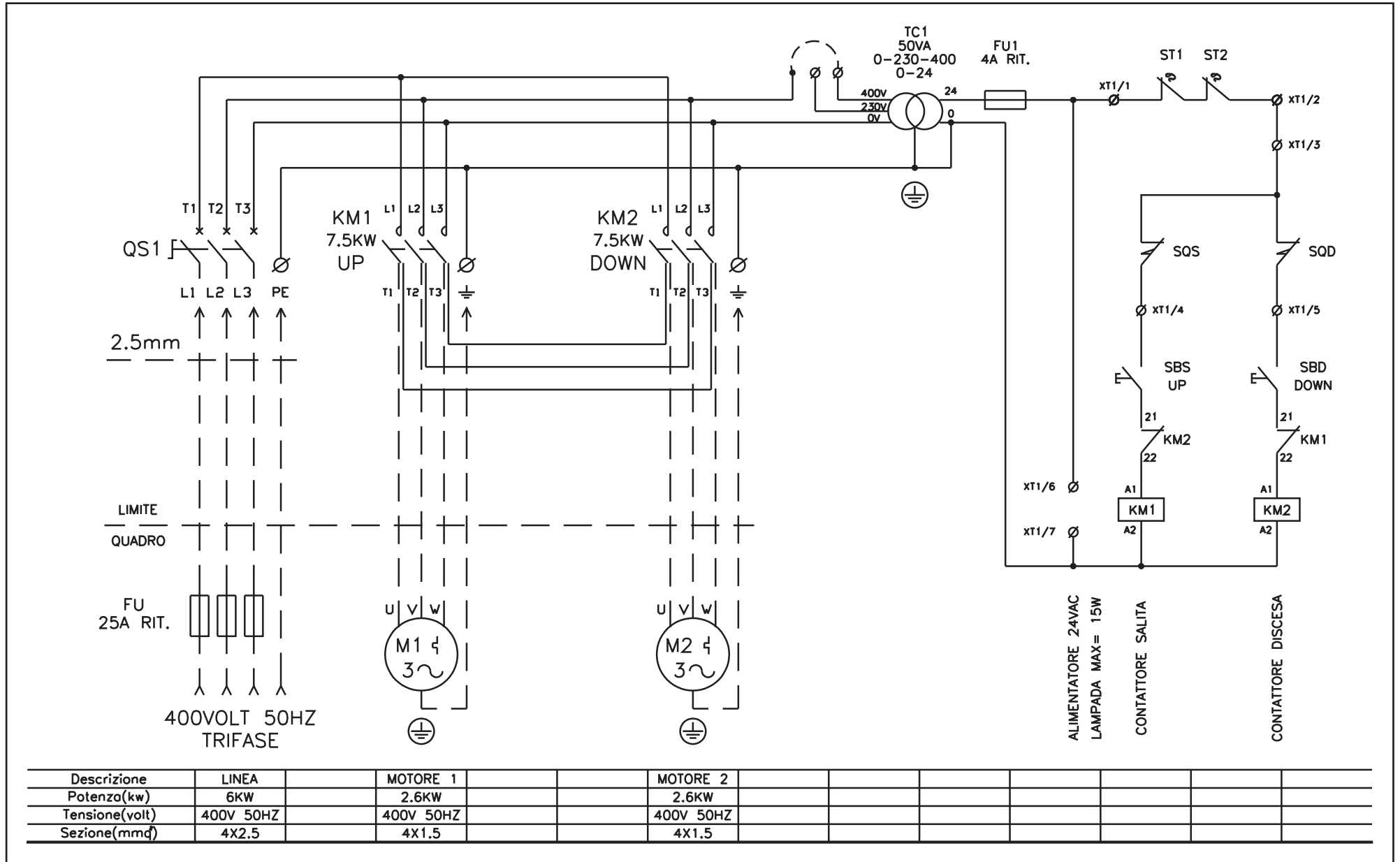

Fig.8 Abb.8

MOTORE ELETTRICO:	ELECTRIC MOTOR	MOTEUR ÉLECTRIQUE:	ELEKTRO-MOTOR:	MOTOR ELÉCTRICO:	
Potenza del motore elettrico	Electric motor power	Puissance du moteur électrique	Elektromotor-Leistung	Potencia del motor eléctrico	2X2,6 Kw
Tensione	Voltage	Tension	Spannung	Voltaje	230-400V trif.+/- 5%
Frequenza	Frequency	Fréquence	Frequenz	Frecuencia	50 Hz
Assorbimento	Absorption:	Intensité absorbée:	Entnahme	Consumo	230V: 15,1A 400V: 8,7A
N° poli	N° poles:	Nombre de pôles	Polanzahl	N° polos	4
Velocità	Speed	Vitesse de rotation	Geschwindigkeit	Velocidad	1450 Giri / 1'
Forma costruttiva	Mounting position	Type de montage	Bauausführung	Forma constructiva	B 14
Classe di isolamento	Insulation class	Classe d'isolation	Isolierungsklasse	Clase de aislamiento	F
<p>Il collegamento del motore deve essere eseguito riferendosi agli schemi elettrici allegati.</p> <p>Il senso di rotazione del motore è sinistro (antiorario) come indicato nella targhetta applicata al motore stesso.</p>	<p>The connection of the motor must refer to the electrical scheme enclosed.</p> <p>The direction of rotation of the motor is anticlockwise as shown on the nameplate on the motor itself.</p>	<p>Le raccordement du moteur doit être effectué en se référant aux schémas électriques ci-joints.</p> <p>Le sens de rotation du moteur est inverse à celui des aiguilles d'une montre comme indiqué sur la plaquette moteur.</p>	<p>Der Anschluss des Motors muß unter Beachtung der beiliegenden Schaltpläne ausgeführt werden.</p> <p>Der Motor ist linksdrehend (gegen den Uhrzeigersinn), wie auf dem am Motor selbst angebrachten Schild angegeben ist.</p>	<p>La conexión del motor debe realizarse según los esquemas eléctricos adjuntos.</p> <p>El sentido de giro del motor es izquierdo (contrario a las agujas del reloj) como indica la chapa de características del motor mismo.</p>	

SCHEMI ELETTRICI	WIRING DIAGRAMS	SCHÉMAS ÉLECTRIQUES	SCHALTPLAN	ESQUEMAS ELECTRICOS
Schema elettrico TRIFASE	THREE-PHASE - wiring diagram	Schéma électrique TRIPHASÉ	SCHALTPLAN	ESQUEMA ELECTRICO TRIFASICO



**TRIFASE - THREE-PHASE TRIPHASÉ - SCHALTPLAN - TRIFASICO
ELENCO COMPONENTI ELETTRICI - ELECTRICAL COMPONENTS LIST
NOMENCLATURE DES COMPOSANTS ÉLECTRIQUES - ELEKTRO STÜCKLISTE - LISTA PARTES ELECTRICAS**

Rif. Ref.	Descrizione	Description	Description	Description	Descripcion	Articolo Article
FU1	PORTA FUSIBILE	FUSE CARRIER	Tableau des fusibles	Sicherungshalter	Porta fusibles	
FU	PORTA FUSIBILE(NON FORNITO)	FUSE CARRIER (NOT SUPPLYED)	Tableau des fusibles (pas livré)	Sicherungshalter (nicht mitgeliefert)	Porta fusibles (no suministrado)	3X25A RIT.
QS1	COMMUTATORE 3X16AMP	SWITCH 3X16AMP	Commutateur	Umschalter	Conmutador	KZ16R3000
SBS/D	PULSANTE SALITA-DISCESA	UP DOWN PUSH-BUTTON	POUSSOIR DE MONTÉE	DRUCKSCHALTER ANHEBEN ABSENKEN	BOTON SUBIDA-DESCENSO	
KM1 - KM2	CONTATTORE 7.5KW 24VAC	CONTACTOR 7.5KW 24VAC	Contacteur	Schuetz	Contactore	LS1701E
TC1	Trasformatore 50VA	Transformer 50VA	Transformateur 50VA	TRasformator	Transformador	IU050054200
PT1/PT2	PASTIGLIE TERMICHE	TERMAL PROTECTORS	Sondes thermique	Thermoschutzschalter	Sensores térmicos	KLIXON
SQS	FINECORSA SALITA	LIFT LIMIT SWITCH	Fin de course de montée	Hubendschalter, AUF	Final de carrera subida	ERSCE E100.00.EI
SQD	FINECORSA DISCESA	DESCENT LIMIT SWITCH	Fin de course de descente	Hubendschalter, AB	Final de carrera descenso	ERSCE E100.00.EI
M1/2	MOTORE	MOTOR	Moteur	Elektromotor	Motor	4.5KW 230/400V

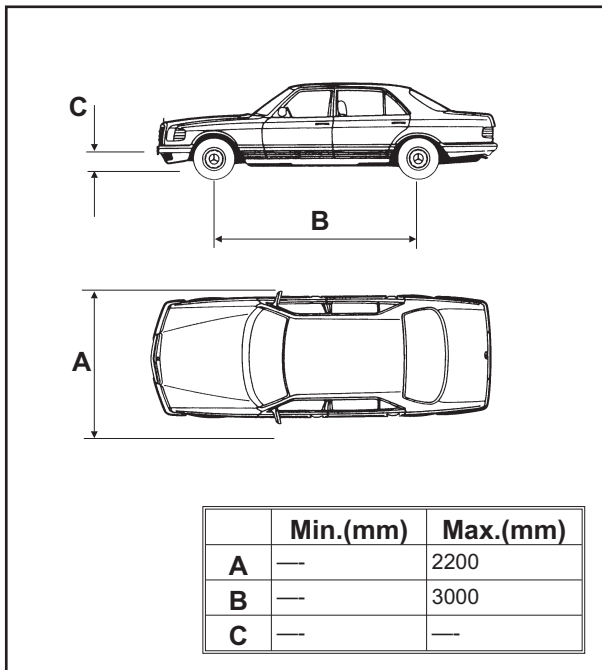

Fig.12 Abb.12

TIPI DI VEICOLI SOLLEVABILI E INGOMBRI

I sollevatori si adattano praticamente a tutti i veicoli di peso non superiore a 3600 Kg e le cui dimensioni non eccedano quelle riportate di seguito.

DIMENSIONI MASSIME DEI VEICOLI DA SOLLEVARE

La larghezza non deve eccedere i 2200 mm.
 Il passo tra gli assi non deve eccedere i 3000 mm.
 L'altezza minima da terra può interferire con le strutture del sollevatore. Fare attenzione soprattutto alle autovetture sportive.

Eventuali carrozzati speciali possono essere sollevati tenendo però conto della portata del sollevatore.

Anche la zona di sicurezza per le persone dovrà essere adeguata alle dimensioni speciali del veicolo.

Gli schemi seguenti riportano i criteri per definire i limiti di impiego del sollevatore.

Fig.12 Misure minime e massime

PER INGOMBRI MAGGIORI VERIFICARE IL CARICO MASSIMO E LO SBILANCIAMENTO DEL CARICO.

PESI MASSIMI DEI VEICOLI DA SOLLEVARE(Fig.13)

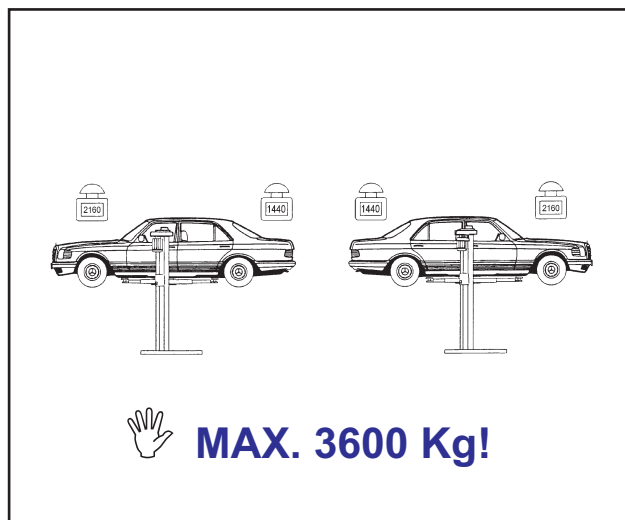

Fig.13 Abb.13

VEHICLE WEIGHT AND SIZE

Lifts rack can be adapted to virtually all vehicles no heavier than 3600 kg, the dimensions of which do not exceed the following.

MAXIMUM DIMENSIONS OF VEHICLES TO BE LIFTED

Max. width: 2200 mm.
 Max. wheelbase: 3000 mm.
 The underbody of cars with low ground clearance may interfere with the structure of the lift. Pay particular attention in the case of low body sports cars.
 Always keep the capacity of the lift in mind in the case of vehicles with particular characteristics.

The safety area will be determined by the dimensions of the vehicle.

The diagrams below include the criteria for defining the limits of use of the car rack.

Fig.12 Minimum and maximum dimensions

CHECK MAXIMUM LOAD CAPACITY AND LOAD DISTRIBUTION IN THE CASE OF LARGER VEHICLES.

MAXIMUM WEIGHT OF THE VEHICLE TO BE LIFT(Fig.13)

TYPES DE VÉHICULES SOULEVABLES

Les élévateurs s'adaptent pratiquement à tous les types de véhicules dont le poids n'excède pas 3600 kg et dont les dimensions ne dépassent pas celles indiquées ci-dessous.

DIMENSIONS MAXIMALES DES VÉHICULES A SOULEVER

La largeur ne doit pas excéder 2200 mm
L'empattement ne doit pas être supérieur à 3000 mm
La garde au sol peut ne pas être compatible avec la structure de l'élévateur. Faire surtout attention aux voitures sportives.

Les véhicules à carrosseries spéciales peuvent être soulevés en tenant compte de la charge maximale de l'élévateur.

Dans ce cas, la zone de sécurité autour du pont devra être adaptée en fonction des dimensions du véhicule.

Les schémas suivants indiquent les critères pour définir les limites d'emploi de l'élévateur.

POUR DES DIMENSIONS SUPÉRIEURES, VÉRIFIER LE POIDS MAXIMAL ET L'ÉQUILIBRAGE DE LA CHARGE

POIDS MAXIMAL DES VÉHICULES A SOULEVER(Fig.13)

EBBARE FAHRZEUGTYPEN UND DERE

N ABMESSUNGENDie Hebebühnen paßt sich praktisch allen Fahrzeugen mit einem nicht über 3600 kg liegenden Gewicht an. Die Abmessungen der Fahrzeuge dürfen die nachstenden Werte nicht überschreiten.

HÖCHSTABMESSUNGEN DER ZU HEBENDEN FAHRZEUGE

Die Breite darf nicht 2200 mm überschreiten. Der Abstand zwischen den Achsen darf nicht 3000 mm überschreiten. Der Mindestabstand vom Boden kann mit den Strukturen der Hebebühne interferieren. Das ist besonders bei Sportwagen zu beachten.

Eventuelle Sonderkarossen können gehoben werden, wobei jedoch die Tragfähigkeit der Hebebühne zu beachten ist.

Auch der Sicherheitsbereich für Personen muß den Sonderabmessungen des Fahrzeugs angepaßt werden.

Die nachfolgenden Schemen enthalten die Kriterien zur

Festlegung der Einsatzgrenzen der Hebebühne.

BEI GRÖßEREN ABMESSUNGEN IST DAS GESAMTGEWICHT ZU KONTROLLIEREN UND ES IST DAFÜR ZU SORGEN, DAß DIE LAST GLEICHMÄßIG VERTEILT IST.

HÖCHSTGEWICHT DER ZU HEBENDEN FAHRZEUGE (Abb.13)

TIPOS DE VEHÍCULOS A ELEVAR E IMPEDIMENTOS

los elevadores se adaptan prácticamente a todos los vehículos de peso no superior a los 3600 Kgs. y cuyas dimensiones no excedan de las que se indican a continuación.

DIMENSIONES MÁXIMAS DE LOS VEHÍCULOS A ELEVAR

La anchura no debe exceder de 2200 mm.
El paso entre ejes no debe exceder de 3000 mm.
La altura mínima desde el suelo puede interferir con la estructura del elevador. Prestar atención sobre todo a los vehículos deportivos.

Hay que tener siempre en cuenta la capacidad del elevador en caso de vehículos con características particulares.

La zona de seguridad para las personas también deberá ser adecuada a las dimensiones especiales del vehículo.

Los siguientes esquemas facilitan los criterios para definir los límites de uso del elevador.

PARA VEHÍCULOS GRANDES VERIFICAR LA CAPACIDAD MÁXIMA DE CARGA Y SU DISTRIBUCIÓN.

PESOS MÁXIMOS DE LOS VEHÍCULOS A ELEVAR (Fig.13)

È estremamente importante leggere questo capitolo attentamente ed in ogni sua parte poiché contiene importanti informazioni sui rischi che operatore e manutentore possono correre in caso di un uso errato del ponte sollevatore. Nel testo che segue troverete chiare spiegazioni su alcune situazioni di rischio o pericolo che si possono verificare durante l'uso e la manutenzione del sollevatore, sui dispositivi di sicurezza adottati e sul loro uso corretto, sui rischi residui e sui comportamenti da tenere (precauzioni generali e specifiche per eliminarli o neutralizzarli).

It is vital to read this chapter of the manual carefully and from beginning to end as it contains important information regarding the risks that the operator or maintenance fitter may be exposed to in the eventuality that the lift is used incorrectly. The following text contains clear explanations regarding certain situations of risk or danger that may arise during the operation or maintenance of the lift, the safety devices installed and the correct use of such systems, residual risks and operative procedures to use (general and specific precautions to eliminate potential hazards).

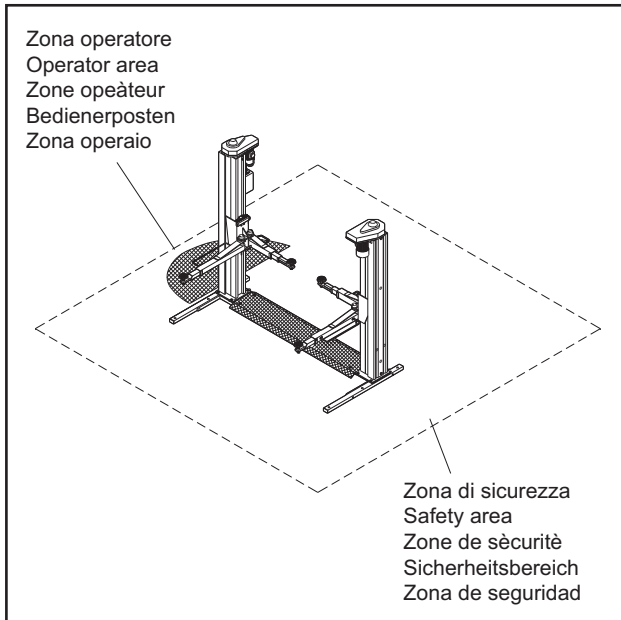

Fig.14 Abb.14

ATTENZIONE:

I sollevatori sono stati progettati e costruiti per il sollevamento e lo stazionamento in quota dei veicoli in ambiente chiuso. Ogni altro uso non è consentito ed in particolare essi non sono idonei per operazioni di:

- lavaggio e verniciatura;
- ponteggio o sollevamento di persone;
- pressa per schiacciare;
- montacarichi;
- CRIC per sollevare o cambiare ruote.

WARNING:

Lifts are designed and built to lift vehicles and hold them in the elevated position in a closed workshop. All other uses are unauthorised. In particular, the lifts are not suitable for:

- washing and respray work;
- creating raised platforms or lifting personnel;
- use as a makeshift press for crushing purposes;
- use as goods lift;
- use as a jack for lifting vehicles or changing wheels.

Il costruttore non risponde di alcun danno a persone, veicoli od oggetti causati dall'uso improprio o non consentito dei sollevatori.

The manufacturer disclaims all liability for injury to persons or damage to vehicles and other property caused by the incorrect and unauthorised use of the lift.

È estremamente importante che in fase di salita o discesa l'operatore agisca soltanto dalla postazione di comando indicata in fig.14. È vietato a chiunque sostare entro la zona a rischio indicata in fig.14. In fase di lavoro la presenza di persone sotto il veicolo è ammessa soltanto quando il veicolo è già sollevato.

During lift and descent movements, the operator must remain in the command station as defined in figure 14. The presence of persons inside the danger zone indicated in the same figure is strictly prohibited. The presence of persons beneath the vehicle during operations is permitted only when the vehicle is parked in the elevated position.

NON UTILIZZARE LA MACCHINA SENZA LE PROTEZIONI O CON LE PROTEZIONI DISATTIVATE.

DO NOT USE THE LIFT WITHOUT PROTECTION DEVICES OR WITH THE PROTECTION DEVICES INHIBITED.

IL MANCATO RISPETTO DI QUESTE NORME PUO' RECARRE GRAVI DANNI ALLE PERSONE, AL SOLLEVATORE ED AI VEICOLI SOLLEVATI.

FAILURE TO COMPLY WITH THESE REGULATIONS CAN CAUSE SERIOUS INJURY TO PERSONS, AND IRREPERABLE DAMAGE TO THE LIFT AND THE VEHICLE BEING LIFTED.

Chap. 3 SÉCURITÉ

Il est extrêmement important de lire attentivement et entièrement ce chapitre qui contient d'importantes informations sur les risques que l'opérateur et le technicien de maintenance peuvent encourir en cas d'utilisation erronée de l'élevateur. Dans le texte qui suit, vous trouverez des explications claires sur un certain nombre de situations dangereuses qui peuvent survenir au cours de l'utilisation et de l'entretien de l'élevateur, sur les dispositifs de sécurité adoptés et leur utilisation correcte, sur les risques résiduels et sur les comportements à adopter (précautions générales ou spécifiques pour les éliminer ou les neutraliser)

ATTENTION:

Les élévateurs ont été conçus et construits pour l'élevation et le maintien en hauteur de véhicules, en local fermé. Toute autre utilisation est interdite et en particulier, il n'est pas prévu pour les opérations de:

- lavage ou peinture
- échafaudage et élévation de personnes;
- pressage (pour écraser);
- monte-charge;
- CRIC pour soulever ou changer des roues.

Le constructeur dégage toute responsabilité quant aux dommages survenus aux personnes ou aux biens à la suite d'un usage incorrect de l'élevateur

Il est extrêmement important qu'en phase de montée ou de descente, l'opérateur agisse seulement depuis l'emplacement de commande indiqué en fig.14.

Il est interdit à quiconque de pénétrer dans la zone à risque indiquée en fig.14.

En phase de travail, la présence de personnes sous le véhicule est admise seulement si le véhicule est déjà soulevé et à l'arrêt.

NE JAMAIS UTILISER L'ÉLEVATEUR SANS LES SÉCURITÉS OU AVEC DES SÉCURITÉS DÉSACTIVÉES.

LE NON RESPECT DE CES CONSIGNES PEUT ENTRAÎNER DE GRAVES DOMMAGES AUX PERSONNES, A L'ÉLEVATEUR ET AU VÉHICULE SOULÉVÉ.

KAP.3 SICHERHEIT

Es ist außerordentlich wichtig dieses Kapitel aufmerksam zu lesen, denn es enthält wichtige Informationen über die Gefahr, der die Bediener und der Wartungsfachmann bei einem falschen Gebrauch der Hebebühne ausgesetzt sind. Der folgende Text enthält auch klare Informationen bezüglich einiger Gefahrensituationen, die während des Gebrauches und der Wartung der Hebebühne auftreten können sowie bezüglich der angewendeten Sicherheitsvorrichtungen und deren korrekten Gebrauches. Ferner enthält der folgende Text Informationen über die Restgefahr und wie man sich zu verhalten hat (allgemeine und spezifische Vorsichtsmaßnahmen zum Eliminieren oder Neutralisieren der von der Hebebühne ausgehenden Gefahr).

ACHTUNG:

Die Hebebühnen wurden für das Heben von Fahrzeugen in geschlossenen Räumen entwickelt und hergestellt. Jeder andere Gebrauch ist verboten. Insbesondere sind die Hebebühnen nicht für folgende Operationen geeignet:

- Waschen und Lackieren
- Heben von Personen
- Presse zum Zerdrücken
- Lastenaufzug
- Wagenheber für den Reifenwechsel.

Der Hersteller haftet nicht für Personen- und Sachschäden, die infolge eines unsachgemäßen Gebrauches der Hebebühne auftreten.

Es ist außerordentlich wichtig, daß sich der Bediener während der Auf- und Abstiegphase an dem auf der Abbildung angegebenen Bedienerposten aufhält.

Es ist streng verboten sich in dem auf Abbildung 13 angegebenen Gefahrenbereich aufzuhalten.

Während der Arbeit ist der Aufenthalt von Personen unter dem Fahrzeug nur bei schon gehobenem Fahrzeug zulässig.

DIE HEBEBÜHNE DARF NICHT OHNE SCHUTZVORRICHTUNGEN ODER MIT AUSGESCHALTETEN SCHUTZVORRICHTUNGEN VERWENDET WERDEN.

DAS NICHTBEACHTEN DIESER VORSCHRIFTEN KANN ZU SCHWEREN PERSONEN- ODER SACHSCHÄDEN AN DER HEBEBÜHNE UND DEM GEHOBENEN FAHRZEUG FÜHREN.

CAP.3 SEGURIDAD

Es fundamental leer este capítulo atentamente ya que cada una de sus partes contiene importantes informaciones sobre los riesgos que el operario y el personal de servicio pueden correr en caso de un uso indecudo del elevador. En el texto que viene a continuación se encontrarán claras explicaciones sobre algunas situaciones de riesgo o peligro que pueden suceder durante el uso y el mantenimiento del elevador, sobre los dispositivos de seguridad adoptados y sobre su correcto uso, sobre otros riesgos y comportamientos (precauciones generales y específicas para eliminarlos o neutralizarlos).

ATENCIÓN

Los elevadores ha sido proyectadi y fabricadi para la elevación y estacionamiento en parte de vehículos en un local cerrado. Cualquier otro uso no está permitido y en particular este elevador no es apto para operaciones de:

- lavado y pintura;
- elevación de personas;
- prensa para aplastar;
- montacargas;
- GATO para operaciones de elevación o cambio de ruedas.

El fabricante no se hace responsable de los daños a personas, vehículos u objetos causados por un uso indebido o no permitido del elevador.

Es sumamente importante quedurante la subida o bajada el operario permanezca en el puesto de mando como indica la figura 14.

Está totalmente prohibido entrar dentro de la zona de riesgo indicada en la figura 14.

En fase de trabajo la presencia de personas debajo del vehículo está permitida, pero solamente cuando el vehículo ya ha sido elevado.

NO UTILIZAR EL ELEVADOR SIN LAS PROTECCIONES O CON ELLAS DESACTIVADAS.

SI ESTAS NORMAS NON SON RESPETADAS PUEDE OCACIONARSE GRAVES DAÑOS A LAS PERSONAS, AL ELEVADOR Y A LOS VEHÍCULOS ELEVADOS.

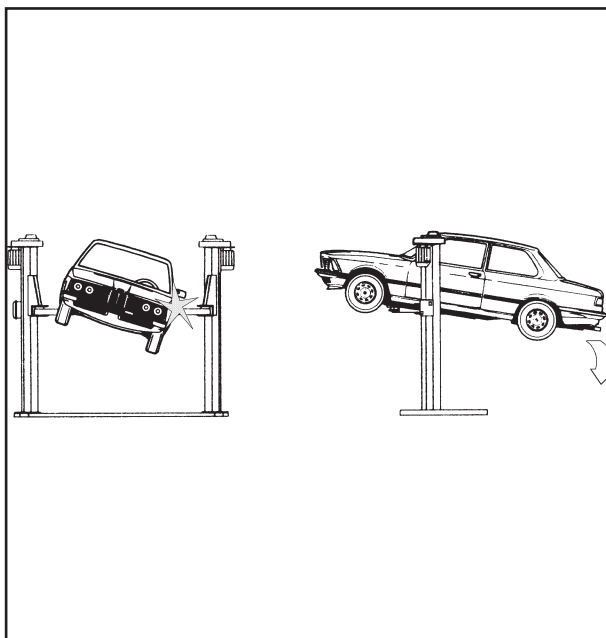

Fig.15 Abb.15

PRECAUZIONI GENERALI

L'operatore ed il manutentore sono tenuti al rispetto delle prescrizioni contenute in leggi e norme antinfortunistiche vigenti nel paese in cui è installato il sollevatore.

Devono inoltre:

- operare sempre dalle postazioni di lavoro previste ed indicate nel manuale;
- non rimuovere né disattivare i carter e le protezioni meccaniche, elettriche, o di altra natura;
- prestare attenzione agli avvisi di sicurezza riportati nelle targhette applicate sulla macchina e nel manuale.

Nel testo del manuale gli avvisi di sicurezza saranno evidenziati nelle forme seguenti:

PERICOLO: Indica un pericolo imminente che può causare danno alle persone (gravi lesioni o anche la morte).

ATTENZIONE: Indica situazioni e/o comportamenti rischiosi che possono causare danni alle persone (lesioni più o meno gravi e/o anche la morte).

CAUTELA: Indica situazioni e/o comportamenti rischiosi che possono causare danni di minore gravità alle persone e/o danni al sollevatore, al veicolo o ad altre cose.

RISCHIO DI FOLGORAZIONE: è un particolare avviso di sicurezza che viene riportato sul sollevatore, tramite targhetta, in alcuni punti dove è particolarmente elevato il rischio di forti scosse elettriche.

RISCHI E PROTEZIONI

Vediamo ora quali rischi possono correre gli operatori o il manutentore in fase di stazionamento del veicolo sul sollevatore e quali protezioni sono state adottate dal costruttore per ridurre al minimo tali rischi:

SPOSTAMENTI LONGITUDINALI E LATERALI

Gli spostamenti longitudinali sono i movimenti in avanti o all'indietro del carico.

Gli spostamenti laterali sono i movimenti verso destra o verso sinistra che il veicolo può avere, specialmente durante la fase di salita sul sollevatore. Essi sono evitabili posizionando in maniera corretta il veicolo sui piattelli dei bracci, regolando alla stessa altezza (avvitando o svitando) i piattelli stessi.

Lo spostamento dell'automezzo sui bracci, la regolazione dei bracci e dei piattelli deve essere fatto esclusivamente a bracci totalmente abbassati e cioè con i piattelli liberi da qualunque contatto con il mezzo.



ATTENZIONE

NON TENTARE DI SPOSTARE IL MEZZO QUANDO I PIATTELLI DI APPOGGIO SONO GIÀ A CONTATTO CON QUESTO.

GENERAL PRECAUTIONS

The operator and the maintenance fitter are required to observe the prescriptions of accident prevention legislation in force in the country of installation of the lift.

Furthermore, the operator and maintenance fitter must:

- Always work in the scheduled working area as shown in the manual.
- never remove or deactivate the guards and mechanical, electrical, or other types of safety devices;
- read the safety notices affixed to the machine and the safety information in this manual.

In the

manual all safety notices are shown as follows:

DANGER: Indicates imminent danger that can result in serious injury or death.

WARNING: Indicates situations and/or types of manoeuvres that are unsafe and can cause injuries of various degrees or death.

CAUTION: Indicates situations and/or types of manoeuvres that are unsafe and can cause minor injury to persons and/or damage the lift, the vehicle or other property.

RISK OF ELECTRIC SHOCK: specific safety notice affixed to the lift in areas where the risk of electric shock is particularly high.

RISKS AND PROTECTION DEVICES

We shall now examine the risks to which operators or maintenance fitters may be exposed when the vehicle is immobilised in the raised position, together with the protection devices adopted by the manufacturer to reduce all such hazards to the minimum:

LONGITUDINAL AND LATERAL MOVEMENT

Longitudinal movement is considered the backward and forward shifting of the load.

Lateral movement implies the shifting to the left or right of the vehicle, especially during the lifting phase on the rack.

These movements can be avoided by positioning the vehicle correctly on the arm disk support plates, which must be previously adjusted to the same height (by loosening or tightening) as the vehicle.

Do not move the vehicle in relation to the arms or adjust arms and disk support plates until the arms have been totally lowered, i.e. the disk support plates must be free from all contact with the vehicle.



WARNING

DO NOT ATTEMPT TO MOVE THE VEHICLE WHEN IT IS RESTING ON THE DISK SUPPORT PLATES.

PRÉCAUTIONS GÉNÉRALES

L'opérateur et l'agent d'entretien sont tenus au respect des prescriptions définies par la législation du travail en vigueur dans le pays où est installé l'élévateur.

Ils doivent en outre,

- opérer toujours depuis les emplacements de travail indiqués dans le manuel.

- ne pas enlever ou neutraliser les carters et les protections mécaniques, électriques ou de toute autre nature.

- respecter les consignes de sécurité affichées sur l'appareil ou inscrites dans le manuel.

Dans le manuel, les avertissements de sécurité seront mis en évidence sous les formes suivantes:

DANGER: indique un danger imminent qui peut avoir de graves conséquences sur les personnes (lésions graves, voire mort)

ATTENTION: indique des situations ou des comportements à risque qui peuvent avoir des conséquences sur les personnes (lésions plus ou moins graves, voire mort).

PRÉCAUTION: indique des situations ou des comportements qui risquent de causer des lésions mineures aux personnes ou des dommages à l'élévateur, au véhicule soulevé ou autres objets.

RISQUE D'ÉLECTROCUTION: avis de sécurité particulier placé sur l'élévateur même, aux endroits où le risque d'électrocution est particulièrement élevé.

RISQUES ET PROTECTIONS

Nous allons maintenant étudier les risques que l'opérateur et l'agent d'entretien peuvent rencontrer pendant la phase de stationnement du véhicule en hauteur et les dispositifs adoptés par le constructeur pour diminuer ces risques au maximum.

DÉPLACEMENTS LONGITUDINAUX ET LATÉRAUX

Les déplacements longitudinaux sont des mouvements de la charge en avant ou en arrière.

Les déplacements latéraux sont des mouvements vers la gauche ou vers la droite que le véhicule peut effectuer, spécialement durant les phases de montée et de descente de l'élévateur.

Ceux-ci peuvent être évités en plaçant correctement le véhicule sur les tampons des bras et en réglant à la même hauteur (en les vissant ou les dévissant), les dits tampons.

Le positionnement du véhicule sur les bras, le réglage des bras et des tampons doivent être faits exclusivement avec les bras en position basse, c'est à dire avec les plateaux libres de tout contact avec le véhicule.



ATTENTION

NE PAS TENTER DE DÉPLACER LE VÉHICULE QUAND IL EST DÉJÀ EN CONTACT AVEC LES TAMPONS.

E PLATTEN SCHON DAS FAHRZEUG BERÜHREN. ALLGEMEINE VORSICHTSMASSNAHMEN

Der Bediener und der Wartungsfachmann haben die in dem Land, in dem die Hebebühne aufgestellt ist, geltenden Unfallverhütungsvorschriften zu beachten.

Sie müssen ferner:

- sich immer in den im Handbuch angegebenen Arbeitsbereichen aufhalten;

- dafür sorgen, daß die Schutzgehäuse und alle mechanischen oder elektrischen Schutzvorrichtungen einwandfrei funktionieren und daß diese nicht entfernt oder ausgeschaltet werden;

- die auf den an der Hebebühne angebrachten Schildern und im Handbuch enthaltenen Sicherheitsanweisungen beachten.

Im Handbuchttext werden die Sicherheitshinweise folgendermaßen hervorgehoben:

GEFAHR: Weist auf eine unmittelbare Gefahr hin, die zu Personenschäden (schwere Verletzungen und auch Tod) führen kann.

ACHTUNG: Weist auf eine gefährliche Situation und/oder auf ein gefährliches Verhalten hin, die zu Personenschäden führen können (mehr oder weniger schwere Verletzungen und/oder auch Tod).

VORSICHT: Weist auf gefährliche Situationen und/oder ein gefährliches Verhalten hin, die zu weniger schweren Personenschäden und/oder zu Sachschäden an der Hebebühne, dem Fahrzeug und anderen Gegenständen führen können.

STROMSCHLAGGEFAHR: Es handelt sich um einen besonderen Sicherheitshinweis, der auf an der Hebebühne angebrachten Schildern gegeben wird. Diese Schilder sind an besonders stromschlaggefährdeten Punkten der Hebebühne angebracht.

GEFAHREN UND SCHUTZVORRICHTUNGEN

Sehen wir nun, welchen Gefahren die Bediener und Wartungsfachmänner der Hebebühne ausgesetzt sein können, wenn das Fahrzeug auf der aufgestiegenen Hebebühne steht und welche Sicherheitsmaßnahmen der Hersteller getroffen hat, um diese Gefahren auf ein Mindestmaß zu begrenzen:

LONGITUDINALE UND SEITLICHE VERSCHIEBUNGEN

Bei den longitudinalen Verschiebungen handelt es sich um Verschiebungen der Last nach vorne und nach hinten.

Bei seitlichen Verschiebungen handelt es sich um Verschiebungen nach rechts oder nach links, die das Fahrzeug besonders beim Auffahren auf die Hebebühne aufweisen kann.

Diese Verschiebungen können vermieden werden, indem das Fahrzeug korrekt auf die Platten der Arme positioniert wird, wobei die Platten alle auf die gleiche Höhe eingestellt werden (durch Festschrauben oder Losschrauben der Platten).

Die Verschiebung des Fahrzeugs auf den Armen, die Einstellung der Arme und der Platten muß bei vollkommen abgesenkten Armen ausgeführt werden, d.h. wenn die Platten das Fahrzeug an keinem Punkt berühren.



ACHTUNG

NICHT VERSUCHEN DAS FAHRZEUG ZU VERSCHIEBEN, WENN DI

PRECAUCIONES GENERALES

El operario y el personal de servicio deben acatar las prescripciones para prevención de accidentes según la legislación vigente en el país donde está instalado el elevador.

Además:

- operar siempre desde el puesto de trabajo previsto e indicado en el manual;

- no quitar ni desactivar los carters y la protecciones mecánicas, eléctricas, o de cualquier otra naturaleza;

- prestar atención a las etiquetas de seguridad adheridas al elevador y a la información de seguridad que se facilita en este manual.

En el texto del manual los avisos de seguridad serán indicados de la forma siguiente:

PELIGRO: Indica un peligro inminente que puede causar daño a las personas (graves lesiones o incluso la muerte).

ATENCIÓN: Indica situaciones y/o comportamientos arriesgados que pueden causar daños a las personas (lesiones más o menos graves e/o incluso la muerte).

PRECAUCIÓN: Indica situaciones y/o comportamientos arriesgados que pueden causar daños de menor gravedad a las personas y/o daños al elevador, al vehículo o a otras cosas.

RIESGO DE DESCARGA: es un aviso especial de seguridad colocado en el elevador adherido en algunos puntos donde es particularmente elevado el riesgo de fuertes descargas eléctricas.

RIESGOS Y PROTECCIONES

Veamos ahora qué riesgos pueden correr el operario o el personal de servicio en la fase de estacionamiento del vehículo sobre el elevador y qué protecciones han sido adoptadas por el fabricante para reducir al mínimo tales riesgos:

MOVIMIENTOS LONGITUDINALES Y LATERALES

Los movimientos longitudinales son los movimientos de balanceo adelante/atrás de la carga.

Los movimientos laterales son los movimientos hacia la derecha o hacia la izquierda que puede tener el vehículo, especialmente durante la fase de subida del elevador.

Estos movimientos pueden evitarse colocando de forma correcta el vehículo sobre los patillos de los brazos, y regulándolos a la misma altura (subiéndolos o bajándolos).

La colocación del vehículo sobre los brazos, la regulación de los brazos y de los patillos se debe realizar exclusivamente con los brazos totalmente bajados, es decir con los patillos libres de cualquier contacto con el vehículo.



ATENCIÓN

NO INTENTAR COLOCAR EL VEHÍCULO CUANDO LOS PLATILLOS DE APOYO YA ESTÁN EN CONTACTO CON EL MISMO.

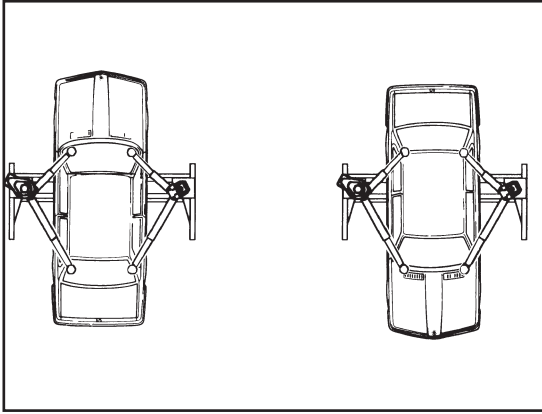

È estremamente importante posizionare il mezzo sul sollevatore in modo da avere una corretta ripartizione dei pesi sui bracci (fig. 16)

Per la sicurezza delle persone e dei mezzi è importante che:

- si rispetti la zona di sicurezza durante il sollevamento (fig. 14)
- il motore sia spento, la marcia innestata ed il freno a mano tirato.
- il veicolo sia posizionato in maniera corretta (fig. 16)
- vengano sollevati soltanto i veicoli ammessi (fig. 12-13) senza superare portata ed ingombri previsti.

It is extremely important that the vehicle is positioned on the rack so as to achieve correct load distribution on the arms (see Fig. 16).

For the sake of safety of persons and equipment, make sure that:

- the safety area is observed during lifting (see fig. 14)
- the vehicle engine is switched off, the vehicle is in gear, and the hand brake is engaged.
- the vehicle is correctly positioned (see. fig. 16)
- all weight and dimension limits are observed (see fig. 12 and 13.)

Fig. 16 - Abb. 16

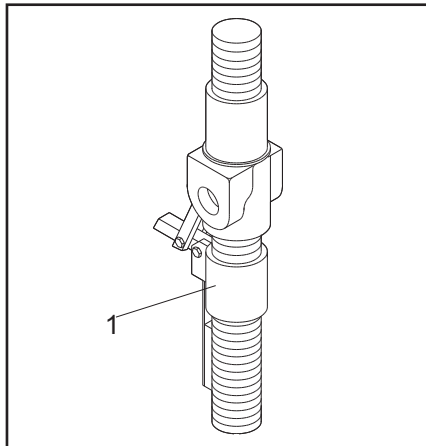

RISCHI IN FASE DI SOLLEVAMENTO DEL VEICOLO

Contro i sovraccarichi in peso e contro eventuali rotture sono stati adottati i seguenti dispositivi di sicurezza:

- in caso di sovraccarico sul motore interviene il relè termico nel quadro elettrico.
- in caso di rottura della chiocciola portante, interviene la chiocciola di sicurezza (rif. 1, fig. 17).
- in caso di extra corsa della parte mobile sono previsti un finecorsa elettrico (2) ed una piastra in acciaio (3) di blocco sulla parte superiore delle colonne (fig. 18).

RISKS DURING VEHICLE LIFTING

The following safety devices have been introduced to avoid overloading and damage:

- in the case of overload: thermal relay appears on control panel.
- in the case of damage to the load-bearing nut, a safety nut (ref. 1, fig. 17) is automatically engaged.
- to prevent overrun of the mobile part, an electric limit switch (2) and a steel plate stop (3) are envisaged for the upper part of the post (fig. 18).

Fig. 17 - Abb. 17

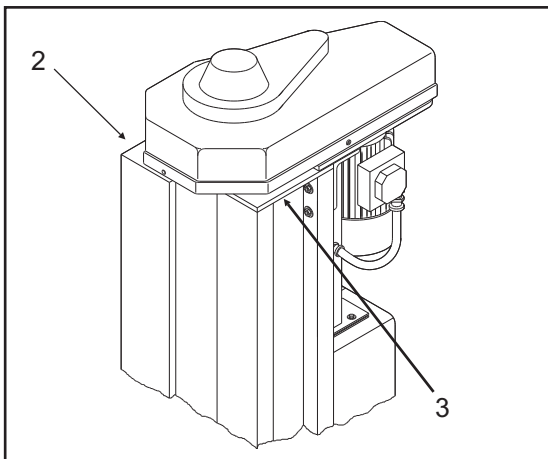

Fig. 18 - Abb. 18

Il est très important de bien positionner le véhicule sur l'élevateur pour avoir une répartition correcte des poids sur les bras (fig. 16).

Pour la sécurité des personnes et des biens, il est important de:

- respecter la zone de sécurité pendant l'élévation (fig. 14).
- arrêter le moteur, mettre au point mort, tirer le frein à main.
- positionner correctement le véhicule (fig. 16).
- ne soulever que des véhicules de type admis (fig. 12-13) sans dépasser le poids et les dimensions prévus.

RISQUES EN COURS D'ÉLEVATION DU VÉHICULE

Contre les surcharges et les éventuelles ruptures, les dispositifs suivants ont été adoptés:

- relais thermique dans le coffret électrique intervenant en cas de surcharge du moteur.
- écrou de sécurité intervenant en cas de rupture de l'écrou porteur (rep. 1 fig. 17)
- un contact de fin de course (2) et une plaque d'arrêt en acier au sommet de la colonne (3) interviennent en cas de dépassement de course de la partie mobile (fig. 18).

Es ist außerordentlich wichtig, daß das Fahrzeug derart auf der Hebebühne positioniert wird, daß eine korrekte Gewichtverteilung auf den Armen gewährleistet ist (Abb. 16).

Für die Sicherheit der Personen und Fahrzeuge ist es wichtig, daß:

- der Sicherheitsabstand während des Auf- und Abfahrens der Hebebühne eingehalten wird (Abb. 13)
- der Motor ausgeschaltet, der Gang eingekuppelt und die Handbremse gezogen ist
- das Fahrzeug korrekt positioniert ist (Abb. 15)
- nur zulässige Fahrzeuge (Abb. 11-12) gehoben werden und daß das max. hebbare Gewicht und die Abmessungen nicht überschritten werden.

GEFAHREN BEIM HEBEN DES FAHRZEUGS

Gegen die Überbelastung durch ein zu hohes Gewicht und gegen eventuellen Bruch sind folgende Sicherheitsvorrichtungen vorhanden:

- bei Überbelastung des Motors wird der Wärmerelais des elektrischen Schalttafel einschalten.
- bei Bruch der Hauptgegenmutter wird die Notgegenmutter schalten (Vgl. Nr. 1, Abb. 16).

bei Überlauf der beweglichen Teilen werden ein elektrischen Endschalter (2), und eine Sperrstahlplatte (3) auf der Oberteil der Säulen schalten (Abb. 17).

Es sumamente importante colocar el vehículo sobre el elevador de forma que esté correctamente repartido el peso sobre los brazos (fig. 16).

Por seguridad para las personas y el vehículo es importante que:

- se respete la zona de seguridad durante la elevación (fig. 13)
- el vehículo esté colocado de forma correcta (fig. 15).
- hayan sido observados los límites de peso y dimensiones (ver fig. 11-12).

RIESGOS EN FASE DE ELEVACIÓN DEL VEHÍCULO

Contra las sobrecargas de peso y contra eventuales roturas se han adoptado los siguientes dispositivos de seguridad:

- en caso de sobrecarga, en el motor interviene el relé térmico del cuadro eléctrico.
- en caso de rotura del tornillo patrón, interviene el tornillo de seguridad (ref. 1, fig. 16).

en caso de recorrido extra de la parte móvil están previstos un final de carrera eléctrico (2) y una plancha de acero (3) para bloqueo en la parte superior de la columna (fig. 17).

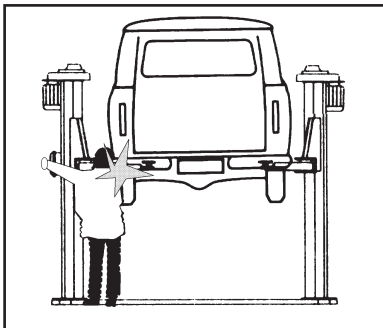

Fig.19 Abb.19

RISCHI DIRETTI ALLE PERSONE

In questo paragrafo verranno illustrati i rischi che operatore, manutentore e chi si trova nell'area di lavoro del sollevatore, possono correre a causa di un uso non corretto del sollevatore stesso.

RISCHIO DI SCHIACCIAMENTO DELL'OPERATORE

dovuto ad una errata posizione dell'operatore addetto al quadro comandi.

Durante la fase di discesa delle pedane e del veicolo l'operatore non deve mai portarsi sotto le parti mobili in fase di discesa ma operare soltanto dalla zona comando (fig.19).

RISKS TO PERSONS

This paragraph illustrates risks to which the operator, maintenance worker or any person near the operating area of the lift may be exposed in the case of improper use of equipment.

RISK OF CRUSHING (OPERATOR)

Possible if the operator controlling the lift is not in the specified position at the command panel. When the platforms and vehicle are descending, the operator must never be partly or completely underneath the moving structure. During this phase the operator must remain in the command zone (fig.19).

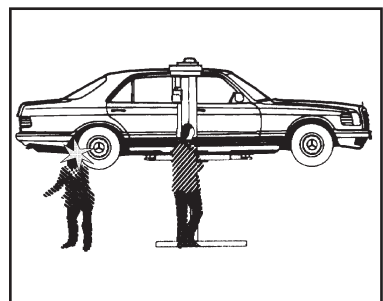

Fig.20 Abb.20

RISCHIO DI SCHIACCIAMENTO DEL PERSONALE IN GENERE

Durante la fase di discesa del sollevatore e del veicolo il personale non deve sostare in zone interessate dalle traiettorie di discesa (fig.20). L'operatore deve manovrare solo dopo essersi accertato che nessuna persona sia in posizioni pericolose.

RISK OF CRUSHING (PERSONNEL)

When the platforms and vehicle are descending personnel are prohibited from entering the area beneath the moving parts of the lift (fig.20). The lift operator must not start the manoeuvre until it has been clearly established that there are no persons in potentially dangerous positions.

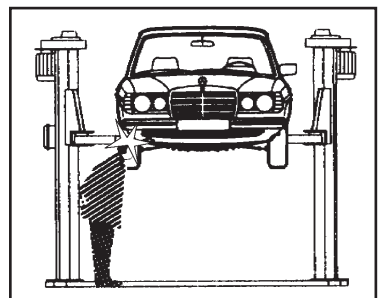

Fig.21 Abb.21

RISCHIO DI URTO

Dovuto alle parti del sollevatore o del veicolo posizionate ad altezza d'uomo.

Quando, per ragioni di lavoro, il sollevatore viene fermato a quote relativamente basse (inferiori a 1,75 m dal suolo) vi è il rischio di urtare contro le parti non evidenziate da particolari colorazioni (Fig.21).

RISK OF IMPACT

Caused by parts of the lift or the vehicle that are positioned at head height.

When, due to operational reasons, the lift is immobilised at relatively low elevations (less than 1.75 m from the ground) personnel must be careful to avoid impact with parts of the machine not marked with special hazard colouring (Fig.21).

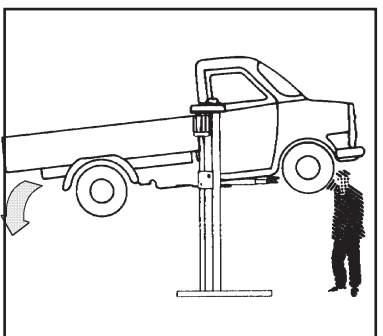

Fig.22 Abb.22

RISCHIO DI SPOSTAMENTO DEL VEICOLO

Dovuto ad operazioni da compiere e che generano spinte sul veicolo (fig.22).

Se il veicolo è di dimensioni o pesi ragguardevoli uno spostamento può rappresentare una situazione di sovraccarico o sbilanciamento non previsto pertanto evitare in maniera assoluta tali manovre.

RISKS DUE TO VEHICLE MOVEMENT

Movement may be caused during operations which involve force sufficient to move the vehicle (Fig.22).

If the vehicle is of considerable dimensions or weight, movement may lead to overloading or unbalancing; all measures must be taken to avoid such an occurrence.

RISQUES DIRECTS AUX PERSONNES

Dans ce paragraphe sont illustrés les risques que l'opérateur, l'agent d'entretien et toute personne présente dans l'aire de travail peuvent encourir à cause d'une mauvaise utilisation de l'élévateur.

RISQUE D'ÉCRASEMENT DE L'OPÉRATEUR

dû à une mauvaise position de celui-ci lorsqu'il actionne les commandes de l'élévateur.

Durant la phase de descente de l'élévateur et du véhicule, l'opérateur ne doit jamais se placer sous les parties en mouvement mais opérer toujours depuis la zone de commande (fig. 19).

RISQUE D'ÉCRASEMENT DU PERSONNEL EN GÉNÉRAL

Durant la phase de descente de l'élévateur et du véhicule, le personnel ne doit pas rester dans la zone concernée par la trajectoire de descente (fig. 20). L'opérateur doit s'assurer avant toute manœuvre, qu'aucune personne ne soit en position dangereuse.

RISQUE DE CHOC

Dû aux parties de l'élévateur ou du véhicule stationnées à hauteur d'homme.

Quand, pour des raisons de travail, l'élévateur doit être arrêté à des hauteurs relativement basses (inférieures à 1,75 m du sol), il y a un risque de choc contre les parties non repérées par une couleur spécifique. (fig. 21).

RISQUE DE DÉPLACEMENT DU VÉHICULE

Dû à des opérations de travail qui engendrent des poussées sur le véhicule (fig. 22).

Si le véhicule est de poids et de dimensions respectables, un déplacement peut représenter une surcharge ou un déséquilibre non prévus. Éviter donc de manière absolue ce type de manœuvre.

GEFAHREN FÜR PERSONEN

In diesem Paragraph wird auf die Gefahren eingegangen, denen der Bediener, der Wartungsfachmann und andere Personen bei einem nicht korrekten Betrieb der Hebebühne ausgesetzt sind, wenn sie sich im Wirkungsbereich der Hebebühne aufhalten.

QUETSCHGEFAHR FÜR DEN BEDIENER

Beruhet auf einer falschen Position des Bedieners der Steuertafel. Während des Abstiegs der Trittbretter und des Fahrzeugs darf sich der Bediener niemals unter die absteigenden Teile begeben, sondern muß sich immer im Steuerbereich aufhalten (Abb.18).

QUETSCHGEFAHR FÜR DAS PERSONAL IM ALLGEMEINEN

Während des Abstiegs der Hebebühne und des Fahrzeugs darf sich das Personal nicht im Wirkungskreis der Hebebühne aufhalten (Abb.19). Der Bediener darf die Hebebühne erst dann manövrieren, wenn er sich überzeugt hat, daß sich keine Personen im Gefahrenbereich aufhält.

STOSSGEFAHR

Beruhet auf den Teilen der Hebebühne und des Fahrzeugs, die sich in Kopfhöhe befinden.

Wenn die Hebebühne für Arbeiten in ziemlich niedriger Position angehalten wird (Bodenabstand unter 1,75 m) besteht die Gefahr gegen nicht durch besondere Farben gekennzeichnete Teile zu stoßen (Abb.20).

GEFAHR DURCH EINE VERSCHIEBUNG DES FAHRZEUGS

Beruhet auf Eingriffen, die einen Schub auf das Fahrzeug ausüben (Abb.21).

Wenn das Fahrzeug ziemlich groß oder schwer ist, kann eine Verschiebung desselben zu einer nicht vorhersehbaren Überbelastung oder ungleichmäßigen Gewichtverteilung führen. Daher sind derartige Manöver unbedingt zu vermeiden.

RIESGOS DIRECTOS A LAS PERSONAS

En este apartado se ilustran los riesgos que el operario, personal de servicio y todo el que se encuentre en el área de trabajo del elevador, pueden correr a consecuencia de un uso no correcto del mismo elevador.

RIESGO DE APLASTAMIENTO DEL OPERARIO

a consecuencia de una colocación errónea del operario manejando el cuadro de mandos.

Durante la fase de bajada de los brazos y del vehículo el operario no debe colocarse nunca debajo de las partes móviles, y por lo tanto trabajar desde la zona de mando (fig.18).

RIESGO DE APLASTAMIENTO DE LAS PERSONAS EN GENERAL

Durante la fase de bajada del elevador y del vehículo las personas no deben permanecer en la zona de la trayectoria de bajada (fig. 19).

El operario debe maniobrar solo después de haberse cerciorado que no hay ninguna persona en situación peligrosa.

RIESGO DE GOLPE

Causado por las partes del elevador e del vehículo colocado a la altura de una persona.

Cuando, por razones de trabajo, el elevador se encuentra parado a una altura relativamente baja (inferior a 1,75 m. desde el suelo) existe el riesgo de golpearse contra las partes que no están marcadas con los colores particulares (fig. 20).

RIESGO DE MOVIMIENTO DEL VEHÍCULO

Causado durante las operaciones que precisan de impulsos sobre el vehículo (fig. 21).

Si el vehículo es de dimensiones y peso considerables un movimiento puede representar una situación de sobrecarga o balanceo imprevistos; por lo tanto hay que evitar absolutamente tales maniobras.

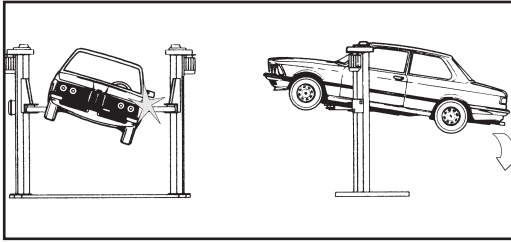

RISCHIO DI CADUTA DEL VEICOLO DAL SOLLEVATORE.

Che può essere causato dal posizionamento non corretto del veicolo sui piattelli dei bracci, da un posizionamento non corretto del veicolo rispetto al sollevatore (fig.23) o da dimensioni del veicolo non compatibili con lo stesso sollevatore.

RISK OF VEHICLE FALLING FROM LIFT

This risk could be caused by the incorrect positioning of the vehicle on the arm disk support plates (fig.23) or incorrect positioning of the arm disk support plates in relation to the lift.

Fig.23 Abb.23

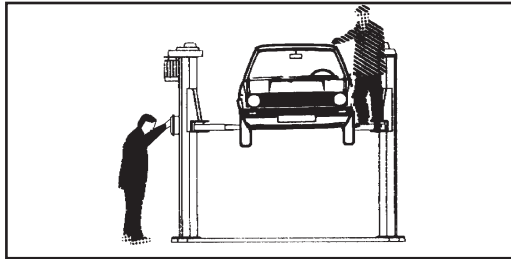

E' VIETATO SALIRE SUL VEICOLO E/O METTERLO IN MOTO CON IL SOLLEVATORE INNALZATO (fig.24).

NEVER BOARD THE VEHICLE AND/OR TURN THE ENGINE ON WHEN LIFT IS RAISED (fig.24).

Fig.24 Abb.24

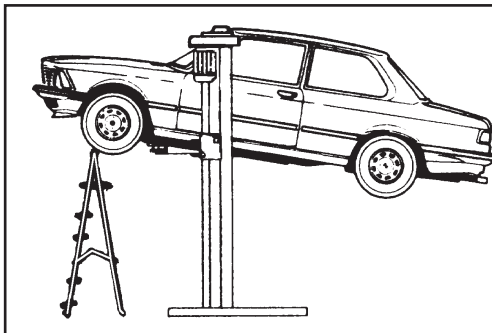

NON LASCIARE OGGETTI APOGGIATI ALLE COLONNE O NELLA ZONA DI DISCESA DELLE PARTI MOBILI in quanto si può avere il blocco della discesa, o la caduta del veicolo (fig.25).

NEVER LEAN OBJECTS AGAINST THE POSTS OR LEAVE THEM IN THE AREA WHERE MOVING PARTS ARE LOWERED; this could hamper lowering or cause the vehicle to fall from the rack (fig.25).

Fig.25 Abb.25

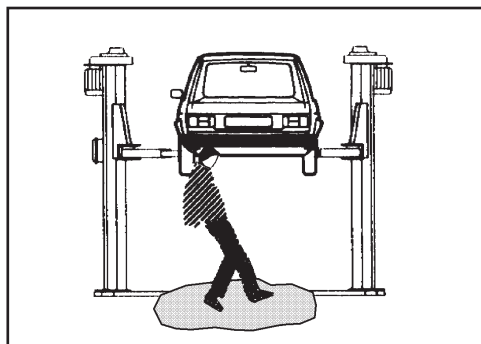

RISCHIO DI SCIVOLAMENTO

Dovuto a zone del pavimento sporche di lubrificanti (fig.26).

TENERE PULITA LA ZONA SOTTO E VICINA AL SOLLEVATORE pulendo le MACCHIE D'OLIO.

Al fine di evitare il rischio di scivolamento utilizzare i mezzi individuali previsti (scarpe antinfortunistiche).

SLIPPING

This risk may arise due to spillage of lubricants in the surrounding area (fig.26).

ALWAYS KEEP THE AREA SURROUNDING THE LIFT CLEAN by removing all OIL SPILLS.

To avoid the risk of slipping, make use of the recommended personal protection (anti-slip footwear).

Fig.26 Abb.26

RISQUE DE CHUTE DU VÉHICULE DE L'ÉLÉVATEUR

Peut être causé par une mise en place incorrecte des tampons sous le véhicule ou par une mauvaise position du véhicule par rapport à l'élevateur (fig. 23), ou à des dimensions du véhicule non compatibles avec l'élevateur lui-même.

BSTURZGEFAHR DES FAHRZEUGS VON DER HEBEBÜHNE

Kann durch eine falsche Positionierung des Fahrzeugs auf den Platten der Arme, durch eine falsche Positionierung des Fahrzeugs bezüglich der Hebebühne (Abb.22) oder durch Fahrzeugabmessungen, die nicht mit der Hebebühne kompatibel sind, hervorgerufen werden.

RIESGO DE CAÍDA DEL VEHÍCULO ELEVADO.

Que puede ser a consecuencia de una colocación incorrecta del vehículo sobre los patillos de los brazos, de una colocación incorrecta del vehículo respecto al elevador (fig. 22) o por unas dimensiones del vehículo incompatibles con el elevador mismo.

IL EST INTERDIT DE MONTER DANS LE VÉHICULE ET/OU DE LE METTRE EN MARCHÉ QUAND IL EST EN ÉLÉVATION (fig. 24).

ES IST VERBOTEN AUF DAS FAHRZEUG ZU STEIGEN UND/ODER DAS FAHRZEUG BEI HOCHGEFAHRENER HEBEBÜHNE ANZULASSEN (Abb.24).

ESTÁ PROHIBIDO SUBIRSE AL VEHÍCULO Y/O PONERLO EN MARCHA CON EL ELEVADOR ELEVADO (fig. 24).

NE PAS LAISSER D'OBJETS APPUYÉS SUR LES COLONNES OU DANS LA ZONE DE DESCENTE DES PARTIES MOBILES

Cela peut provoquer le blocage de la descente ou la chute du véhicule (fig. 25).

KEINE GEGENSTÄNDE AN DIE SÄULEN LEHNEN ODER IN DEN ABSTIEGBEREICH DER BEWEGLICHEN TEILE STELLEN, denn der Abstieg kann unterbrochen werden und das Fahrzeug kann abstürzen (Abb.26).

ù

NO DEJAR OBJETOS APOYADOS EN LAS COLUMNAS O EN LA ZONA DE BAJADA DE LAS PARTES MÓVILES por cuanto se puede bloquear el descenso, o la caída del vehículo (fig. 26).

RISQUE DE GLISSEMENT

Causé par la présence de lubrifiant sur le sol (fig. 26).

MAINTENIR LE SOL PROPRE SOUS ET AUTOUR DE L'ÉLÉVATEUR en nettoyant les TACHES D'HUILE.

Afin d'éviter le risque de glissement, porter des protections individuelles (chaussures antidérapantes).

AUSRUTSCHGEFAHR

Beruhet auf schmierigem Boden (Abb.26).

DER BODEN UNTER UND IN DER NÄHE DER HEBEBÜHNE IST IMMER SAUBER ZU HALTEN. ÖLRESTE sind sofort zu entfernen.

Zur Verhinderung der Ausrutschgefahr sind individuelle Schutzmaßnahmen zu treffen (festes, rutschesicheres Schuhwerk).

RIESGO DE RESBALAR

A consecuencia de restos de lubricantes en el suelo (fig. 25).

TENER SIEMPRE LIMPIA LA ZONA ALREDEDOR DEL ELEVADOR quitando todas las MANCHAS DE ACEITE.

Con el fin de evitar el riesgo de resbalar utilizar los medios de protección personal recomendados (calzado antideslizante).

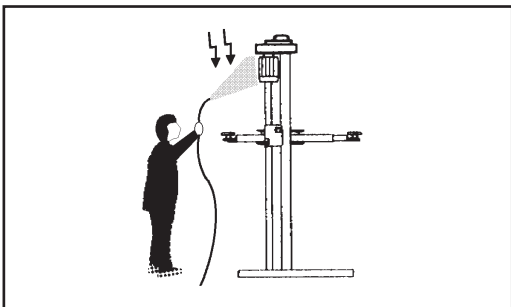

RISCHIO DI FOLGORAZIONE

Accanto a parti del sollevatore in cui si trovano fili elettrici evitate getti d'acqua, di vapore (da pulitrice a vapore), di solventi o vernici nella zona del sollevatore ed in particolar modo nelle immediate vicinanze del quadro elettrico (fig.27).

RISK OF ELECTRIC SHOCK

Risk of electric shock in areas of the lift housing electrical wiring. Do not use jets of water, steam (high pressure wash units), solvents or paint in the immediate vicinity of the lift, and take special care to keep such substances clear of the electrical command panel (fig.27).

RISCHIO DA ILLUMINAZIONE NON IDONEA

L'operatore ed il manutentore devono verificare che tutte le zone del sollevatore siano sempre illuminate in maniera uniforme ed in conformità a quanto previsto dalla normativa vigente nel luogo di installazione.

RISKS RELATED TO INAPPROPRIATE LIGHTING.

The operator and the maintenance fitter must be able to assure that all the areas of the lift are properly and uniformly illuminated in compliance with the laws in force in the place of installation.

RISCHIO DI ROTTURE DI COMPONENTI DURANTE IL FUNZIONAMENTO.

Il costruttore ha utilizzato materiali e procedure progettuali e costruttive idonee all'uso previsto e atte a creare un'apparecchiatura affidabile e sicura ma è necessario rispettare l'uso per cui è stato progettato il sollevatore nonché le frequenze delle ispezioni e delle manutenzioni consigliate nel capitolo 6 "MANUTENZIONE".

RISK OF COMPONENT FAILURE DURING OPERATION.

Werther International has used appropriate materials and construction techniques in relation to the specified use of the machine in order to manufacture a reliable and safe lift. Note however, that the lift must be used in conformity with manufacturer's prescriptions and the frequency of inspections and maintenance work recommended in chapter 6 "MAINTENANCE" must be observed.

RISCHI PER USI NON CONSENTITI.

Non è ammessa la presenza di persone sulle pedane nè durante il sollevamento nè quando il veicolo è già sollevato (fig.28).

RISKS RELATED TO IMPROPER USE.

Persons are not permitted to stand or sit on the platforms during the lift manoeuvre or when the vehicle is already lifted (fig.28).

Ogni uso del sollevatore, diverso da quello per cui è stato progettato può creare incidenti, anche molto gravi, alle persone che stanno lavorando nelle immediate vicinanze.

È pertanto estremamente importante attenersi scrupolosamente a tutte le regole riguardanti l'uso, la manutenzione e la sicurezza riportate in questo manuale.

All uses of the lift other than the uses for which it was designed are liable to give rise to serious accidents involving the persons working in the immediate vicinity of the unit.

It is therefore essential to adhere scrupulously to all regulations regarding use, maintenance and safety contained in this manual.

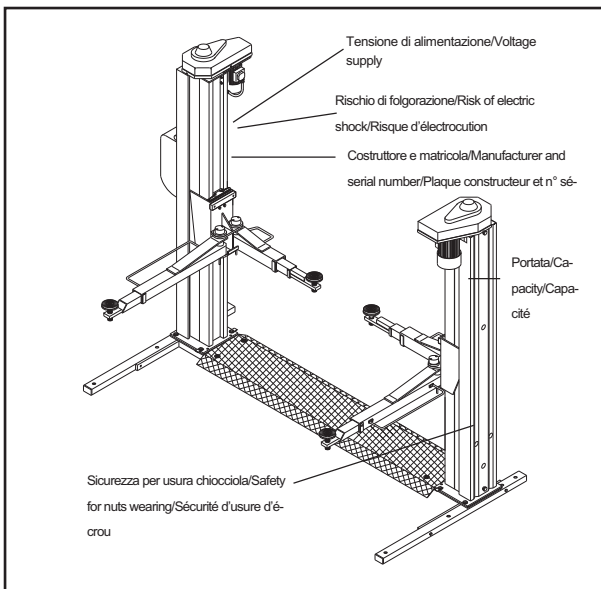
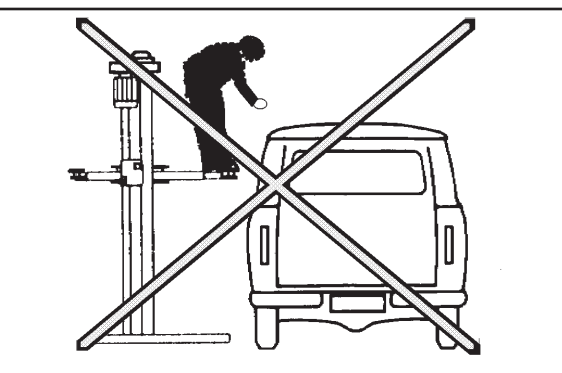

Fig.27 Abb.27

Fig.28Abb.28

Fig.29 Abb.29

RISQUE D'ÉLECTROCUTION

Au voisinage des parties de l'élévateur dans lesquelles se trouvent des fils électriques, éviter les jets d'eau ou de vapeur (nettoyeur haute-pressure), l'utilisation de solvants ou de peintures dans la zone de l'élévateur et en particulier à proximité immédiate du coffret électrique (fig.27).

RISQUES DUS A UN ÉCLAIRAGE INSUFFISANT

L'opérateur et l'agent d'entretien doivent s'assurer que toute la zone de travail de l'élévateur soit toujours éclairée de manière uniforme et en conformité avec la législation en vigueur dans le lieu où est installé l'élévateur.

RISQUE DE RUPTURE DE COMPOSANTS PENDANT LE FONCTIONNEMENT.

Le constructeur a utilisé des matériaux et des procédures de conception et de fabrication adaptées à l'usage prévu et aptes à réaliser un appareil fiable et sûr mais il est nécessaire de respecter l'usage pour lequel l'élévateur a été conçu ainsi que la fréquence des révisions et des entretiens prévus au chapitre 6 "ENTRETIEN".

RISQUES POUR UTILISATION NON PRÉVUE

Aucune présence de personne n'est admise sur les bras, ni pendant le fonctionnement de l'élévateur, ni pendant son stationnement en hauteur (fig. 28).

Tout usage de l'élévateur, autre que celui pour lequel il a été conçu, peut créer des accidents, même graves, aux personnes qui travaillent à proximité immédiate.

Il est donc très important de se conformer scrupuleusement à toutes les consignes inscrites dans ce manuel, relatives à l'utilisation, l'entretien et la sécurité.

ROMSCHLAGGEFAHR

Es ist zu vermeiden, die Teile der Hebebühne, in denen sich elektrische Drähte befinden, mit Wasser oder Dampf (Dampfreinigungsmaschine), Lösemitteln und Lacken in Berührung zu bringen. Diese Vorsichtsmaßnahme ist besonders in der unmittelbaren Nähe der Schalttafel zu beachten (Abb. 27).

GEFAHR DURCH EINE SCHLECHTE BELEUCHTUNG

Der Bediener und der Wartungsfachmann müssen kontrollieren, daß alle Teile der Hebebühne immer gleichmäßig und in Übereinstimmung mit den im Aufstelland geltenden Vorschriften beleuchtet sind.

GEFAHR DURCH BRUCH DER BESTANDTEILE WÄHREND DES BETRIEBS

Der Hersteller hat für den vorgesehenen Einsatz geeignete Materialien und Projektplanungen verwendet, damit ein zuverlässiges und sicheres Gerät gewährleistet ist. Es ist jedoch erforderlich, die Hebebühne nur zu dem Zweck zu verwenden, für den sie konzipiert wurde und die in Kapitel 6 "WARTUNG" empfohlenen Wartungseingriffe im vorgeschriebenen Zeitabstand auszuführen.

GEFAHR DURCH VERBOTENE EINGRIFFE

Der Aufenthalt von Personen auf den Trittbrettern ist während des Hochfahrens und auch bei schon hochgefahrter Hebebühne verboten (Abb. 28).

Jeder Einsatz der Hebebühne für Zwecke, für die sie nicht konzipiert wurde, kann zu -auch sehr schweren- Verletzungen der in der unmittelbaren Nähe der Hebebühne arbeitenden Personen führen.

Es ist daher außerordentlich wichtig, alle in diesem Handbuch enthaltenen Vorschriften bezüglich Gebrauch, Wartung und Sicherheit genau zu befolgen.

AN DER MASCHINE ANGEBRACHTE SICHERHEITSHINWEISE UND SCHILDER ABB.28

RIESGO DE DESCARGAS

Cerca de partes del elevador donde existen cables eléctricos hay que evitar los chorros de agua, de vapor (de limpiadoras a vapor), de disolventes o pinturas, y de forma particular en las inmediaciones del cuadro eléctrico (fig. 27).

RIESGO DE ILUMINACIÓN INAPROPIADA

El operario y el personal de servicio deben comprobar que toda la zona del elevador esté siempre iluminada de manera uniforme, y según lo previsto por la normativa vigente en el lugar de instalación.

RIESGO DE ROTURA DE COMPONENTES DURANTE EL FUNCIONAMIENTO.

El fabricante ha utilizado materiales y técnicas adecuadas al uso previsto con el objeto de realizar un elevador fiable y seguro, siendo necesario respetar el uso para el cual ha sido proyectado el elevador además de la frecuencia de las inspecciones y del mantenimiento aconsejado en el capítulo 6 "MANTENIMIENTO".

RIESGOS POR USOS INDEBIDOS.

No está permitida la presencia de personas sobre los brazos ni durante la elevación ni cuando el vehículo ya está elevado (fig. 28).

Todo uso del elevador, distinto al cual para el que ha sido proyectado puede crear accidentes, incluso muy graves, a las personas que están trabajando a su alrededor.

Es por tanto sumamente importante atenderse escrupulosamente a todas las reglas referentes al uso, mantenimiento y seguridad contenidas en este manual.

AVISOS DE SEGURIDAD Y ADHESIVOS COLOCADOS EN EL ELEVADOR FIG.28

CAP.4 INSTALLAZIONE

QUESTE OPERAZIONI SONO DI COMPETENZA ESCLUSIVA DEI TECNICI SPECIALIZZATI INCARICATI DAL COSTRUTTORE O DAI RIVENDITORI AUTORIZZATI . SE EFFETTUATE DA ALTRE PERSONE POSSONO CREARE SITUAZIONI DI PERICOLO E CAUSARE GRAVI DANNI ALLE PERSONE E/O AL SOLLEVATORE.

VERIFICA DEI REQUISITI PER L'INSTALLAZIONE

Il sollevatore è costruito per l'impiego in locali chiusi e riparati. Il luogo prescelto non deve essere vicino a lavaggi, a posti di verniciatura, a depositi di solventi o vernici, a locali con lavorazioni che possono creare atmosfere esplosive.

VERIFICA DI IDONEITÀ DELLE DIMENSIONI DEL LOCALE E DELLE DISTANZE DI SICUREZZA.

Il sollevatore deve essere installato rispettando le distanze di sicurezza da muri, colonne, altre macchine, ecc... come indicate in Figura 30 e secondo le eventuali prescrizioni della legislazione vigente nel luogo di installazione.

Verificare in particolare:

- altezza: minimo 5000 mm (considerare l'altezza dei veicoli da sollevare tenendo conto che l'altezza max. dei bracci è di 2000 mm.).
- distanza dai muri: minimo 700 mm,
- spazi per lavorare: minimo 800 mm, oltre le dimensioni del veicolo da sollevare.
- spazi per la POSTAZIONE DI COMANDO,
- spazi per la manutenzione, per accessi e vie di fuga in caso di emergenze.
- posizione relativa alle altre macchine,
- possibilità di realizzare l'allacciamento elettrico.

Nel caso di officina con più sollevatori, la loro disposizione dovrà essere definita e dettagliata in base alle norme di lavoro e di sicurezza.

ILLUMINAZIONE

Tutte le zone della macchina devono essere illuminate in modo uniforme e sufficiente per garantire le operazioni di regolazione e manutenzione previste nel manuale, evitando zone d'ombra, riflessi, abbagliamento e affaticamento della vista.

L'illuminazione deve essere realizzata in accordo con la normativa vigente nel luogo di installazione (a cura dell'installatore dell'impianto di illuminazione).

PAVIMENTO

Il sollevatore deve essere installato su platea orizzontale di spessore minimo 150 mm realizzata in calcestruzzo dosato con resistenza ≥ 30 N/mm².

Il pavimento deve inoltre essere piano e ben livellato (10 mm di tolleranza sul livellamento).

Nel caso di applicazioni particolari, interpellare il costruttore

CHAPTER 4 INSTALLATION

THE FOLLOWING OPERATIONS MUST BE PERFORMED EXCLUSIVELY BY SPECIALISED TECHNICAL STAFF WITH AUTHORISATION FROM THE MANUFACTURER OR LICENSED DEALER. IF THESE OPERATIONS ARE PERFORMED BY OTHER PERSONS, SERIOUS PERSONAL INJURY AND/OR IRREPERABLE DAMAGE TO THE LIFT UNIT MAY RESULT.

INSTALLATION REQUISITE CHECKLIST

The lift is designed for installation in enclosed areas suitably protected from the weather. The place of installation must be away from areas destined to washing, painting, solvent or paint storage areas or where there is a risk of potentially explosive atmosphere.

SUITABILITY OF THE DIMENSIONS OF THE PLACE OF INSTALLATION AND SAFETY CLEARANCES.

The lift must be installed in observance of the clearances between walls, pillars, other machines, etc. indicated in Figure 30 and in compliance with any legislative requirements in the country of installation.

Check in particular:

- minimum height: 5000 mm inclusive of height of vehicle and maximum height of arms, i.e. 2000 mm.
- minimum distance from walls: 700 mm,
- minimum working area: 800 mm,
- area for COMMAND STATION,
- area for maintenance, access and emergency escape routes.
- position in relation to other machines,
- proximity to power supply for trouble-free hook-up.

If in a garage several hoists are installed, their emplacement has to be carried out according to the relevant labour safety rules.

ILLUMINATION

All parts of the machine must be uniformly lit with sufficient light to assure that the adjustment and maintenance operations specified in the manual can be performed, and without areas of shadow, reflected light, glare and avoiding all situations that could give rise to eye fatigue. The lighting must be installed in accordance with the laws in force in the place of installation (responsibility lies with the lighting equipment fitter).

FLOOR

The lift must be installed on a horizontal concrete bed of adequate strength, of a minimum thickness of 150 mm made in concrete batched with strength ≥ 30 N/mm².

The floor surface must be flat and levelled (10 mm tolerance). Consult the manufacturer for special applications.

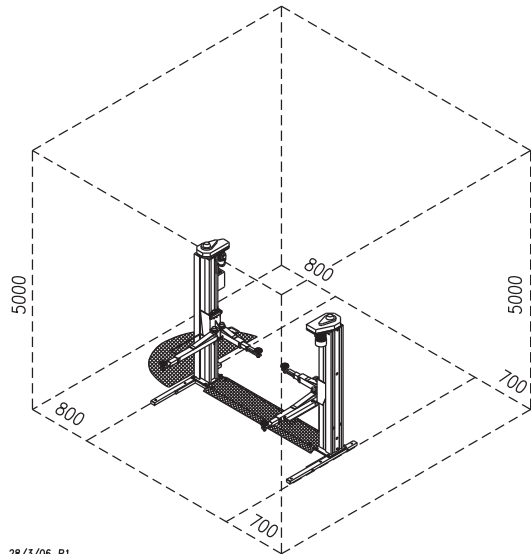

28/3/06_R1

Fig.30 Abb.30

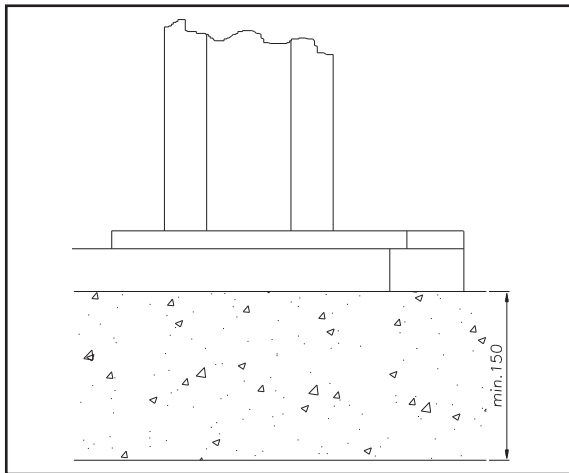

Fig.31 Abb.31

Chap. 4 INSTALLATION

CES OPÉRATIONS SONT DE LA COMPÉTENCE EXCLUSIVE DES TECHNICIENS HABILITÉS PAR LE CONSTRUCTEUR OU LE REVENDEUR AGRÉÉ.

EFFECTUÉES PAR D'AUTRES PERSONNES, ELLES PEUVENT CRÉER DES SITUATIONS DE DANGER ET CAUSER DE GRAVES DOMMAGES AUX PERSONNES OU A L'ÉLÉVATEUR.

VÉRIFICATIONS PRÉLIMINAIRES

L'élévateur est conçu pour fonctionner dans un local fermé et abrité. L'emplacement prévu ne doit pas être à proximité d'une aire de lavage ou de peinture, de dépôts de solvants ou de peintures, ou de postes de travail pouvant engendrer une atmosphère explosive.

VÉRIFICATION DE LA COMPATIBILITÉ DES DIMENSIONS DU LOCAL ET DES DISTANCES DE SÉCURITÉ.

L'élévateur doit être installé en respectant les distances de sécurité entre murs, colonnes, autres machines, etc., comme indiqué sur la fig.30 et suivant les éventuelles normes en vigueur dans la localité où est installé le pont.

Vérifier en particulier:

- hauteur: min. 5000 mm (en tenant compte de la hauteur des véhicules à soulever et de l'élévation max. des bras qui est de 2000 mm).
- distance par rapport aux murs: min. 700 mm.
- aire de travail: min. 800 mm en plus des dimensions du véhicule à soulever.
- espace pour la POSITION DE COMMANDE
- espace pour l'entretien et pour l'évacuation du personnel en cas d'urgence.
- position par rapport aux autres équipements.
- possibilité d'effectuer le raccordement électrique.

Lorsque dans un garage sont installés plusieurs ponts élévateurs, leur disposition doit être faite en respectant les normes au sujet de sécurité et les normes sanitaires.

ÉCLAIRAGE

Toutes les zones de l'élévateur devront être éclairées de manière uniforme et suffisante pour assurer les opérations de réglage et d'entretien prévues dans le manuel, en évitant les zones d'ombre, les reflets, les aveuglements et les sources de fatigue oculaire.

L'éclairage doit être réalisé en conformité avec les normes en vigueur dans la localité d'installation (à charge de l'installateur du matériel d'éclairage).

SOL

L'élévateur doit être installé sur un sol horizontal d'une épaisseur minimale de 150 mm réalisé en béton dosé à une résistance supérieure ou égale à 30 N/mm².

Le sol doit être plan et bien nivelé (tolérance maximale admise sur la planéité: 10 mm).

Dans le cas d'installations particulières, consulter le fabricant.

KAP. 4 AUFSTELLUNG

DIESE EINGRIFFE DÜRFEN NUR VON SPEZIALISIERTEN TECHNIKERN AUSGEFÜHRT WERDEN, DIE VON DEM HERSTELLER ODER VON DEN AUTORIZIERTEN WIEDERVERKÄUFERN ZUGELASSEN WURDEN. DIE AUFSTELLUNG DURCH ANDERE PERSONEN STELLT EINE GEFAHR DAR UND KANN ZU SCHWEREN PERSONENSCHÄDEN ODER ZU SCHÄDEN AN DER HEBEBÜHNE FÜHREN.

KONTROLLE DER REQUISITEN FÜR DIE AUFSTELLUNG

Die Hebebühne wurde für den Einsatz in geschlossenen und geschützten Räumen entwickelt. Der für die Aufstellung gewählte Ort darf sich nicht in der Nähe von Wasch- oder Lackierstationen, Lösemittel- oder Lacklagern und von explosionsgefährdeten Räumen befinden.

KONTROLLE DER GEEIGNETEN GRÖSSE DES RAUMES UND DER SICHERHEITABSTÄNDE.

Die Hebebühne muß unter Beachtung des Sicherheitsabstands von Wänden, Säulen, anderen Maschinen, usw. wie auf Abb.30 dargestellt aufgestellt werden. Die eventuellen Vorschriften des Landes, in dem die Hebebühne aufgestellt wird, sind zu beachten.

Insbesondere ist zu kontrollieren:

- Höhe: Mindestens 5000 mm (es ist die Höhe der Fahrzeuge unter Berücksichtigung der Tatsache zu beachten, daß die max. Höhe der Arme 2000 mm ist).
- Abstand von den Wänden: Mindestens 700 mm.
- Raum zum Arbeiten: Mindestens 800 mm zusätzlich zu den Abmessungen des zu hebenden Fahrzeugs.
- Platz für den STEUERPOSTEN.
- Raum für die Wartung, den Zugang und die Fluchtwege im Notfall.
- Position zu den anderen Maschinen.
- Stromanschlussmöglichkeit.

Wenn in derselben Werkstatt mehrere Hebebühnen aufgestellt werden, muss deren Anordnung in Anlehnung an einschlägigen Vorschriften in Sachen Arbeitssicherheit

erfolgen.BELEUCHTUNG

ABLICHTUNG

Alle Teile der Maschine müssen gleichmäßig und ausreichend beleuchtet sein, um die Ausführung der im Handbuch vorgesehenen Einstell- und Wartungseingriffe zu gewährleisten. Dunkelbereiche, Reflexe, Blendung und andere die Augen ermüdende Effekte sind zu vermeiden. Die Beleuchtung muß in Übereinstimmung mit den am Aufstellort geltenden Vorschriften ausgeführt werden (von dem die Beleuchtungsanlage herstellenden Elektriker zu beachten).

BODEN

Die Hebebühne muß auf einem ebenen Boden mit einer Mindeststärke von 150 mm aus dosiertem Beton mit einem Widerstand von >30N/mm² aufgestellt werden.

Der Boden muß eben und gut nivelliert sein (10 mm Toleranz bei der Nivellierung).

Bei besonderen Anwendungen ist der Hersteller zu befragen.

CAP. 4 INSTALACIÓN

ESTAS OPERACIONES SON COMPETENCIA EXCLUSIVA DE LOS TÉCNICOS ESPECIALISTAS ENCARGADOS POR EL FABRICANTE O POR LOS REVENDADORES AUTORIZADOS. SI SE EFECTÚAN POR OTRAS PERSONAS SE PUEDEN CREAR SITUACIONES DE PELIGRO Y CAUSAR GRAVES DAÑOS A LAS PERSONAS Y/O AL ELEVADOR.

COMPROBACIÓN DE REQUISITOS PARA LA INSTALACIÓN

El elevador está construido para utilizarse en locales cerrados y protegidos. El lugar elegido no debe estar cerca de las zonas de lavado, pintura, almacenamiento de disolventes, o locales con trabajos que pudieran crear una atmósfera explosiva.

COMPROBACIÓN DE LAS DIMENSIONES IDÓNEAS DEL LOCAL Y DE LAS DISTANCIAS DE SEGURIDAD

El elevador debe instalarse respetando las distancias de seguridad entre muros, columnas, otras máquinas, etc., como indica la Figura 30, y siguiendo las eventuales prescripciones de la legislación vigente en el lugar de instalación.

Comprobar particularmente:

- altura: mínimo 5000 mm (considerar la altura de los vehículos a elevar teniendo en cuenta que la altura máx. de los brazos es de 2000 mm).
- distancia entre muros: mínimo 700 mm.
- áreas para trabajar: mínimo 800 mm., además de las dimensiones del vehículo a elevar.
- área para el PUESTO DE MANDO.
- áreas para mantenimiento, acceso y salida en caso de emergencia.
- posición en relación con las otras máquinas.
- proximidad a la conexión eléctrica.

En el caso de talleres con mas elevadores, su disposición tendrá que ser definida y detallada con base a las normas de trabajo y de seguridad.

ILUMINACIÓN

Toda la zona del elevador debe estar iluminada de modo uniforme y suficiente para garantizar los trabajos de ajuste y mantenimiento previstos en el manual, evitando zonas de sombra, reflejos, deslumbramiento y cansancio de la vista.

La iluminación debe realizarse de acuerdo con la normativa vigente en el lugar de instalación (por cuenta del instalador eléctrico encargado de la instalación).

PAVIMENTO

El elevador debe ser instalado en suelo horizontal con un espesor mínimo de 150 mm hecho de hormigón con resistencia $\geq 30\text{N/mm}^2$. Además el suelo debe ser plano y bien nivelado (10 mm de tolerancia).

En caso de aplicaciones especiales, consultar al contratista (albañil).



Fig.33 Abb.33

MONTAGGIO



ATTENZIONE

**DURANTE IL MONTAGGIO NON É AMMESSO
NESSUN ESTRANEO AI LAVORI**

MONTAGGIO BASAMENTO

1 - Posizionare il basamento nel luogo prescelto per il montaggio.

2 - Togliere i tappi di protezione dai fori della colonna e controllare che i filetti non siano danneggiati.

3 - Usando un carrello elevatore (fig.33) appoggiare la colonna comando sulla parte sinistra del basamento, visto dal lato anteriore.

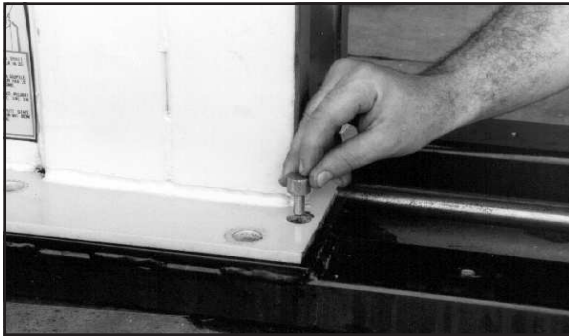

4 - Centrare la colonna sul basamento quindi inserire le relative spine come indicato in fig.34

5 - Inserire nella parte anteriore interna e posteriore interna di ogni colonna i piattini di sgancio del sistema di sicurezza dei bracci, come indicato in fig.35.

ig.34 Abb.34

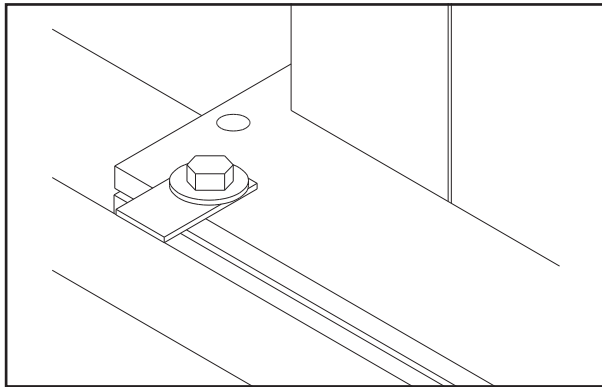

Fig.35 Abb.35

INSTALLATION



CAUTION

**DURING INSTALLATION NO AUTHORIZED
PEOPLE IS ALLOWED**

BASE ASSEMBLING

1 - Position the basement in the place chosen to assemble the machine.

2 - Remove the protection caps from the post drills and check the threads are not damaged.

3 - Using a fork truck (fig. 33), set the post on the left side of the basement (seen from the front side).

4 - Centre the post on the basement, then insert the pins as shown in fig. 34.

5 - Insert the release metal strips of the arms security system in the inner front and rear sides of the post, as shown in fig. 35.

MONTAGE



ATTENTION

**AUCUNE PERSONNE ÉTRANGÈRE AU TRAVAIL
N'EST ADMISE PENDANT LE MONTAGE**

MONTAGE DE LA BASE

1 - Positionner la base à l'emplacement choisi pour le montage.

2 - Ôter les bouchons de protection des trous taraudés et s'assurer que le filetage ne soit pas endommagé.

3 - A l'aide d'un chariot élévateur (fig. 33), placer la colonne motrice sur l'extrémité gauche de la base (vue de l'avant).

4 - Aligner la colonne sur la base et insérer les pions de centrage comme indiqué à la fig. 34.

5 - Fixer les pattes du système de déverrouillage des bras à l'avant et à l'arrière du bord intérieur de la colonne, comme illustré à la fig. 35.

MONTAGE



ACHTUNG

**DER MONTAGEIST FÜR AUßENSTEHENDERN
VERBOTEN**

GRUNDLAGEMONTAGE

1 - Die Grundlage in den gewählten Platz stellen.

2 - Die Schutzpfropfen von den Lochern der Säule wegnehmen, dann kontrollieren, daß das Gewinde nicht zerstört ist.

3 - Mit Hilfe eines Hebewagens (Abb. 32), liegen die Steuersäule auf den rechten Teil der unterlage (vordere Sicht).

4- Die Säule auf der Unterlage zentrieren, dann die Stifte (Vgl. Abb. 33) einstecken.

5 - Die der Armsicherheitsvorrichtung Auslösetellern in die vordere und hintere innere Teile jeder Säule einstecken, wie auf Abbildung 35 gezeichnet.

MONTAJE



ATENCIÓN

**DURANTE EL MONTAJE NO ESTÁ PERMITIDO LA
PERMANENCIA DE PERSONAL AJENO AL
TRABAJO**

MONTAJE DE LA BASE

1 - Colocar la base en la zona pre-establecida para su instalación.

2-Quitar los tapones de protección de los agujeros de las columnas y controlar que las roscas no estén dañadas.

3-Utilizando una carretilla elevadora (fig. 32) apoyar la columna con motor en el lado izquierdo de la base, visto desde la parte anterior.

4-Centrar la columna en la base, luego insertar las espigas según se indica en la Fig. 33.

5-Colocar en la parte anterior interna y trasera externa de cada columna las chapas de desenganche del sistema de seguridad de los brazos, según se indica en la Fig. 34.

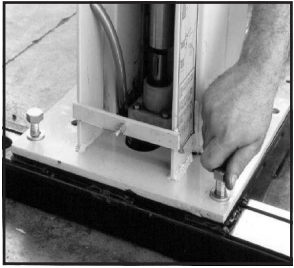

Fig.36 Abb.36

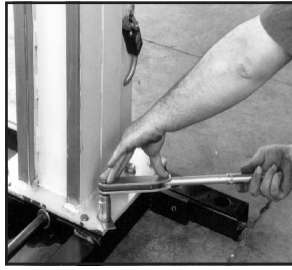

Fig.37 Abb.37

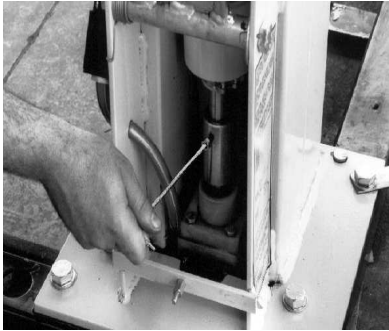

Fig.38 Abb.38

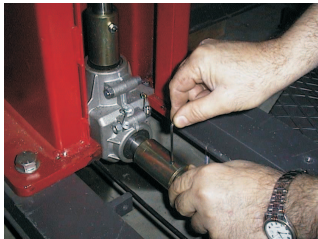

Fig.39 Abb.39



Fig.40 Abb.40

6 - Fissare la colonna al basamento mediante le viti TE M16x40, le grower 17x27 e le rondelle 17x30 (fig.36).

7 - Serrare le viti del basamento con chiave dinamometrica tarata a 225 N/m (fig.37).

8 - Allentare il dado e svitare il grano presenti sul manicotto attaccato alla vite di movimento del carrello nella colonna (fig.38). Con la mano far girare lentamente il manicotto fino a che la sede ricavata nello stesso vada a coincidere con la spina sul perno della sactola di rinvio(Fig.39).

9 - Bloccare il manicotto serrando il grano ed il relativo dado svitati in precedenza

10 - Prima di collegare il manicotto dell'altra colonna, verificare che entrambi i carrelli siano alla stessa altezza (fig.40); nel caso i carrelli fossero posizionati diversamente agire manualmente sulla vite nella colonna fino a portarli alla stessa altezza.

11 - Collegare il secondo manicotto come spiegato precedentemente.

6 - Fix the post to the basement using HH screws M16x40, the Grower washers 17x27 and the washers 17x30 (fig. 36).

7- Fasten the basement screws with a torque wrench set to 225 N/m (fig. 37).

8 - Unfasten the nut and the headless screw on the hose coupling attached to the carriage moving screw on the post (fig. 38) Turn the hose coupling with one hand, until the drill on it coincides with the pin on the gearbox shaft (fig. 39).

9 - Block the hose coupling screwing the headless screw and the nut.

10 - Before connecting the hose coupling of the other post, check that the two carriages are in the same position (fig. 40); if not, work manually on the screw in the post until the carriages come to the same height.

11 - Connect the second hose coupling as explained before.

6 - Boulonner la colonne sur la base à l'aide des vis TH M16x40, des rondelles Grower 17x27 et des rondelles plates 17x30 (fig. 36).

7 - En utilisant une clé dynamométrique, serrer les vis à un couple de 225 N/m (fig. 37).

8 - Dévisser le contre-écrou et la vis pointeau situés sur le manchon à l'extrémité inférieure de la vis porteuse (fig. 38). Tourner lentement le manchon à la main jusqu'à ce que la rainure se présente à l'aplomb de la clavette située sur le bout d'arbre de la boîte de renvoi (fig. 39).

9 - Abaisser alors le manchon sur la clavette puis serrer fermement la vis pointeau avec son contre-écrou.

10 - Installer l'autre colonne en procédant de manière identique. Avant de mettre en place le manchon de la deuxième colonne, s'assurer que les deux chariots soient à la même hauteur (fig. 40), sinon faire tourner manuellement la vis de la deuxième colonne pour amener son chariot au niveau requis.

11 - Emboîter alors le manchon de la deuxième colonne en procédant comme indiqué précédemment.

6- Die Säule durch die Sechskantschrauben M16x40, die Groverscheiben 17x27, und die Scheiben 17x30 (Abb. 35) an der Unterlege befestigen.

7-Die Unterlegsschrauben mit einer Drehmomentschlüssel mit einer Stärke von 225 N/m verschrauben (Abb.37).

8 - Die Mutter losschrauben und die Schaftschraube abschrauben, die auf der Muffe neben der Schlittenbewegungsschraube in der Säule sind (Abb.38). Muffe zusammentreffend mit dem auf dem Schaft der Riebradverstelleinheit Stift ist (Abb. 39).

9-Die Muffe durch Befestigung der schaftschraube und Mutter blockieren.

10-Vor der Verbindung der Muffe mit der andere Säule, soll man sich versichern, daß die Schlietten in derselbe Stellung sind (Abb. 40); wenn nichts, muß man die Schraube mit der Hand drehen, solange die Schlietten zu derselbe Höhe kommen.

11 - Die zweite Muffe verbinden, als vorher erklärt.

6- Fijar la columna a base por medio de los tornillos TE M16x40, las arandelas elásticas 17x27 y las arandelas 17x30 (Fig. 35).

7- Apretar los tornillos de la base con llave dinamométrica calibrada a 225 N/m (Fig. 37).

8- Aflojar el bulón y desatornillar la espiga que se hallan en la conexión al tornillo de movimiento del carro en la columna (Abb.38). Hacer girar manualmente la conexión hasta que el asiento de la conexión coincida con la espiga en el perno de la caja de transmisión. (Fig. 39)

9- Bloquear la conexión y apretar nuevamente la espiga y el bulón

10 - Antes de efectuar la conexión en la segunda columna comprobar que ambos carros sean a la misma altura (fig. 40); en caso de que así no sea, hacer girar manualmente el husillo de la columna hasta que los carros se hallen a la misma altura.

11 - Realizar la segunda conexión según explicado arriba.

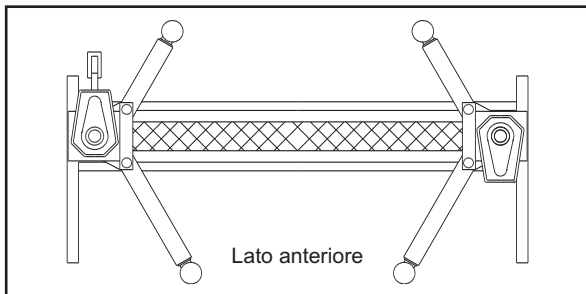

Fig.41 Abb.41

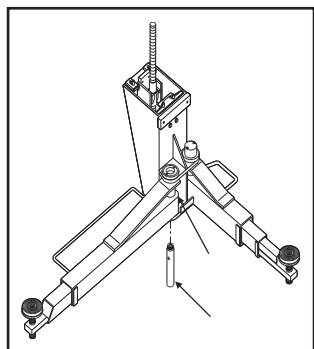

Fig.42 Abb.42

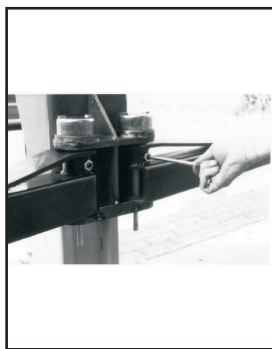

Fig.43 Abb.43

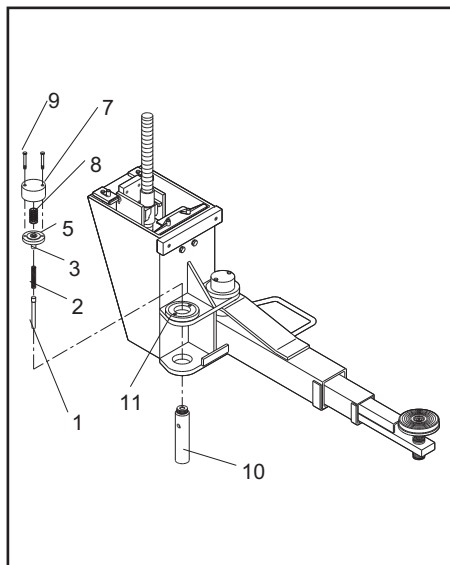

Fig.44 Abb.44

MONTAGGIO BRACCI E DISPOSITIVI DI BLOCCAGGIO

I bracci lunghi dovranno essere montati nel lato anteriore del sollevatore come indicato in fig.41.

1 - Ingrassare i fori del carrello.

2 - Montare i bracci il primo braccio nel supporto del carrello come indicato in fig.42, quindi inserire la spina dentata nella sua sede, facendo attenzione a far coincidere il foro presente sul braccio con la sede ricavata sulla spina.

3 - Inserire i grani di bloccaggio della spina e stringerli, bloccandoli con i relativi dadi (Fig.43).

4 - (Fig.44) Inserire il perno spingimolla (1) nella spina dentata (10) e successivamente la molla (2), avendo cura di ingrassare le suddette parti prima di montarle.

5 - Inserire lo spinotto (3) nel foro della spina dentata (10) e successivamente posizionare la rondella dentata (5) sull'estremità scanalata della spina (10) che sporgerà dal supporto dei bracci (11) di alcuni millimetri. Montare quindi la molla (8) facendone coincidere il diametro interno con la rondella posta sulla rondella dentata (5). Coprire con il cappello (7), inserire le viti (9), centrando i fori del supporto bracci, quindi avvitarle.

ARMS AND LOCKING DEVICES

The long arms should be fixed to the lift front side as shown in fig. 41.

1 - Grease the drills on the carriage.

2 - Fix the first arm to the carriage support, as shown in fig. 42, then insert the toothed pin in its place. The drill on the arm must coincide with the one on the pin.

3- Insert the blocking headless screws and tight them, fasten them with the nuts (fig. 43).

4 - (Fig.44) Insert the spring pressure pin (1) into the hollow core of the splined dowel pin (10) and then fit the spring (2). Grease the parts before assembling.

5 - Now insert pin (3) into the hollow core of the dowel pin (10) and then fit collar (5) with splines on the inside diameter over the splines on the dowel pin (10) (note that the splined dowel pin will protrude from the arm bracket (11) by a few millimetres. Fit the second spring (8) so that the inside diameter engages the pre-assembled washer secured by the screw (5). Fit cap (7) and insert screws (9) making sure they engage the holes on the arm brackets, then tighten.

MONTAGE DES BRAS ET DES DISPOSITIFS DE BLOCAGE

Les bras longs doivent être montés du côté avant de l'élevateur comme indiqué à la fig. 41.

1 - Graisser les alésages des chariots.

2 - Placer le premier bras entre les oreilles du chariot puis enfiler l'axe avec l'extrémité crantée vers le haut (fig. 42). Prendre soin de faire coïncider les trous taraudés pratiqués dans la hauteur du bras avec le logement présent sur l'axe.

3 - Introduire les vis à téton dans les trous taraudés des bras et les visser à fond en s'assurant que le téton de la vis pénètre bien dans le logement pratiqué sur l'axe. Mettre en place les contre-écrous sur les vis et les serrer fermement (fig. 43).

4 - Fig.44: Enfiler la tige de déverrouillage (1) dans l'axe du bras (10) suivie du ressort (2). Prendre bien soin de graisser ces pièces avant leur mise en place.

5 - Emboîter l'axe de centrage (3) de la rondelle crantée (5) sur l'axe (10) et positionner la rondelle crantée (5) sur les cannelures de l'axe (10) qui dépassent de quelques millimètres du chariot (11). Monter le ressort (8) en faisant coïncider son diamètre intérieur avec la partie supérieure de la rondelle crantée (5). Couvrir avec la coupelle (7), faire coïncider ses trous avec ceux de la rondelle (5) et du chariot (11). Mettre en place les vis (9) dans ces trous et les visser.

MONTAGE DER ARME UND DER SPERRVORRICHTUNGEN

Die Lange Arme müssen auf die vordere Seite der Hebebühne montiert worden sein (Vgl. Abb. 41).

1 - Die Bohrungen der Schlitten schmieren.

2 - Die erste Arme in dem Schlittensupport montieren (Vgl. Abb. 42), dann die gezahnte Stift in ihrem Sitz einstecken. Man muß beachten darauf, der auf dem Arm Loch mit dem auf dem Stift Sitz zusammentreffend zu sein.

3 - Die Sperrschrafschrauben des Stiftes einsetzen, und sie mit Hilfe der Muttern blockieren (Abb.43)

4 - (Abb. 44) Den Federschiebezapfen (1) in den gezahnten Stift (10) einsetzen und dann die Feder (2) einfügen; die o.g. Teile müssen vor dem Einbau eingefettet werden.

5 - Den Dorn (3) in die Bohrung des gezahnten Stiftes (10) einsetzen und dann die gezahnte Unterlegscheibe (5) auf das gerillte Stiffende (10), das einige Millimeter über die Armhalterungen (11) hervorsteht, positionieren. Die Zahnstifte in die rohren des Unterlegs einsetzen. Nach Ausführung dieses Eingriffs müssen die Befestigungsbohrungen der Stifte am Arm mit dem Sitz in den Stiften übereinstimmen. Dann die Feder (8) montieren so daß, der Federinnendurchmesser und die Unterlegsschiebe auf der gezahnten Unterlegsschiebe (5) zusammenfallen. Mit der Kappe (7) abdecken, die Schrauben (9) in die Armhalterungen einsetzen und festziehen.

MONTAJE DE LOS BRAZOS Y DISPOSITIVOS DE BLOQUEO

Los brazos largos tendrán que ser montados en el lado anterior del elevador según se indica en la fig. 41

1 -Engrasar los orificios del carro.

2 - (Montar los brazos en los soportes del carro como indica la fig. 42) luego insertar la espiga en su asiento cuidando que el agujero del brazo coincida con el asiento de la espiga.

3 – Insertar los pernos de bloqueo de la espiga y apretarlos bloqueándolos con las tuercas (Fig. 43)

4 -(Fig. 44) Colocar el perno para fijación resorte (1) en el perno estriado (10) y después el muelle (2), teniendo cuidado de engrasar dichas piezas antes de montarlas.

5 -Colocar la arandela muescada (3) en el orificio del perno estriado (10) y después situar la arandela dentada (5) en el extremo estriado del perno (10) que sobresaldrá del soporte de los brazos (11) unos milímetros. Después montar el muelle (8) haciendo coincidir el diámetro interior con la arandela colocada sobre la arandela dentada (5). Cubrir con el casquillo (7), colocar los tornillos (9), centrando los orificios del soporte de los brazos, después apretar.

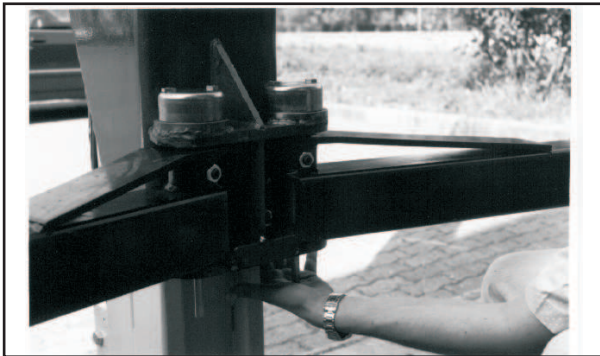

6 - Verificare il corretto funzionamento del dispositivo di bloccaggio bracci, premendo verso l'alto il perno spingimolla (1) e ruotando il braccio in uno dei 2 sensi, così che dopo una breve rotazione il perno ritorni nella sua posizione (Fig.45).

6-Check the arms blocking system works properly: push the spring thrusting pin (1) upwards, rotate the arm until the pin comes back to its position (fig. 45)

7 - Ripetere le stesse operazioni per il montaggio degli altri 3 bracci.

7 - Repeat the same operations to mount the other 3 arms.

Fig.45 Abb.45

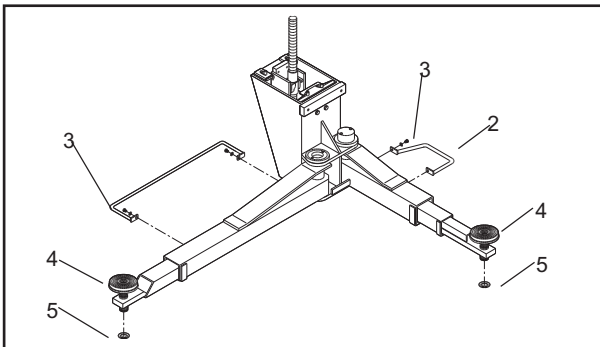

8 - Montare sui bracci i parapiedi di sicurezza (1 e 2, Fig.47), usando le viti (3) TE M10x10.

8 - Mount the security foot-guards on the arms (1 & 2, Fig. 47), using HH screws M10x10.

9 - Avvitare i piattelli (6, fig.48) alle estremità dei bracci e fissarli con i relativi anelli seeger (7).

9 - Screw the disk support plates (6, fig.48) onto the end of the arms, then secure with circlips (7).

Fig.47 Abb.47

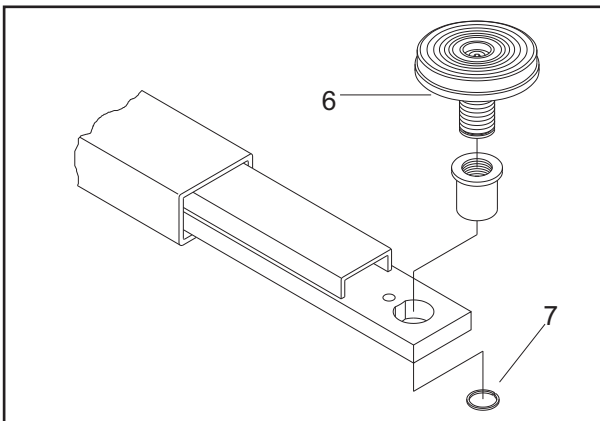

Fig.48 Abb.48

6 - Vérifier le fonctionnement correct du dispositif de blocage des bras en poussant vers le haut la tige poussoir (1) et en tournant le bras dans un sens ou dans l'autre. En relâchant la tige poussoir, le bras doit se bloquer après une faible rotation (Fig. 45).

- Den einwandfreien Betrieb der Armsperrvorrichtung prüfen, indem der Federschiebezapfen (1) nach oben gedrückt und der Arm in eine der beiden Richtungen gedreht wird, sodaß der Zapfen nach einer kurzen Drehung in seine Ausgangsposition zurückkehrt (Abb. 45).

6 -Comprobar el correcto funcionamiento del dispositivo de bloqueo de los brazos, empujando hacia arriba el perno para fijación resorte (1) y girar el brazo en cualquier dirección. Después de una breve rotación el perno volverá a su posición (fig. 45).

7 - Répéter ces mêmes opérations pour les trois autres bras.

7 - Die gleichen Eingriffe bei der Montage der anderen 3 Arme ausführen.

7 - Repetir la misma operación para el montaje de los otros 3 brazos.

8 - Fixer les chasse-pieds sur les bras (1 et 2, fig. 47) en utilisant les vis TH M10x10.

8 - Die Fußschutzvorrichtungen (1 und 2, Abb.47) an den Armen anbringen; dazu sind die Sechskantschrauben (3) M10x10 zu verwenden.

8 -Montar sobre los brazos las protecciones de pies (1 y 2, Fig. 47) con los tornillos (3).

9 - Fixer les plateaux (6, fig. 48) aux extrémités des bras puis mettre en place les circlips de retenue (7).

9 - Die tellern (6, Abb. 48) auf die Enden der Ärme verschrauben, und mit seeger Ringe (7) feststellen.

9 - Enroscar los platillos (6- fig.48 en los extremos de los brazos y fijarlos con los correspondientes anillos seeger (7).



Fig.49 Abb.49

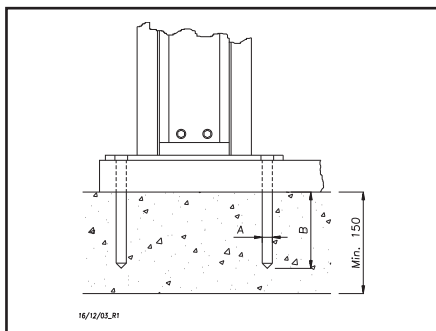

Fig.50 Abb.50

Marca Brand	Tipo Typ	A	B
HILTI	HB M12/25/L	20	85
FISCHER	FH18X100	18	100

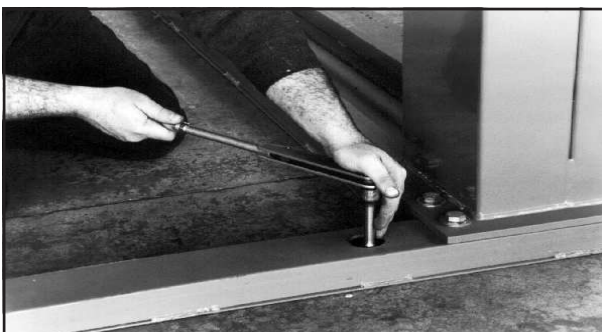

Fig.51 Abb.51

REGISTRAZIONE E BLOCCAGGIO DEL SOLLEVATORE

1 - Forare il pavimento con una punta elicoidale da calcestruzzo usando come dima di foratura le asole nel basamento (figg.49 e 50).

2 - Inserire il tassello (Vedi tabella) completamente nel pavimento e, prima del serraggio, verificare la perpendicolarità in entrambi gli assi delle colonne, spessorando dove necessario con lamierini di dimensione di circa 80 x 80 mm.

3 - Serrare con chiave dinamometrica i tasselli di fissaggio del basamento, con una coppia di serraggio di 168 N.mt. (Fig.51).

ADJUSTING AND ANCHORING THE LIFT

1 - Drill into the floor, using the base slots as a template (figures 49 and 50).

2 - Insert the screw (You see table) anchor into the floor; before fitting, check that the posts are perpendicular to the floor. If not, use 80 x 80 mm sheet metal shims to compensate.

3 - Tighten the base screw anchors with a torque wrench set to 168 Nm (Fig.51).

RÉGLAGE ET FIXATION DE L'ÉLÉVATEUR

1 - Foret dans le plancher, en utilisant les fentes basses comme calibre (les schémas 49 et 50).

2 - Mettre les chevilles (Vois tableau) en place dans les trous percés dans le sol, et avant le serrage, vérifier la perpendicularité des colonnes par rapport au sol, en calant si nécessaire avec des plaquettes de tôle d'environ 80 x 80 mm glissées entre la base et le sol.

3 - Serrer les vis des chevilles avec une clé dynamométrique à un couple de 168 N/m (fig. 51).

EINSTELLUNG UND SPERREN DER HEBEBÜHNE

1 - Den Boden mit einer schraubenförmigen Bohrspitze für Beton ; dabei sind die Bohrungen im Untergestell als Bohrschablone zu verwenden (Abb. 49 und 50).

2 - Die Dübel vollständig in den Boden einsetzen und vor dem Festziehen kontrollieren, daß die beiden Achsen der Säulen perfekt senkrecht sind: falls notwendig Blechstücke mit den Maßen 80 x 80 unterlegen.

3 - Die Befestigungsdübel des Untergestells mit einem Momentenschlüssel mit einem Anzugsmoment von 168 N.mt festziehen. (Abb.51).

AJUSTE Y ANCLAJE DEL ELEVADOR

1 - Taladrar el suelo con una broca para hormigón utilizando como calibre de taladrado los orificios de la base (Fig. 49 y 50).

2 - Introducir completamente el taco de expansión en el suelo en el suelo y, antes de atornillar, comprobar la perpendicularidad entre los ejes de las columnas, suplementando donde sea necesario con chapitas de unos 80x80 mm.

3 - Apretar con la llave dinamométrica los tacos de fijación de la base utilizando un par de apriete de 168 N.mt. (Fig. 49).

Per compensare il cedimento delle colonne sotto il carico è assolutamente necessario dare una premona alle stesse, in modo che presentino, a vuoto, una leggera apertura verso l'alto.

La distanza tra le colonne nell'estremità superiore delle stesse deve quindi essere maggiore di 2 cm rispetto alla stessa distanza misurata alla base (Fig.52).

Tale apertura si ottiene agendo nel seguente modo:

- spessorare il basamento come in fig.52 utilizzando lamierini di circa 350x60mm dello spessore necessario per ottenere l'apertura richiesta delle colonne.
- dopo l'operazione di spessoramento riempire gli spazi vuoti sotto al basamento.



l'apertura delle colonne deve essere distribuita in modo uniforme su ognuna di esse.

4 - Ingrassare l'albero di trasmissione nel punto in cui passa attraverso la staffa del basamento (grasso tipo IP ATHESIA GR2, SHELL SPER GREASE R2, o equivalenti).

5 - Appoggiare la pedana di copertura del basamento e fissarla con le relative viti.

6 - Lubrificare le guide colonna e le viti (olio tipo IP MELLANIA OIL 320, SHELL OMALA OIL 320, o equivalenti).

7- Montare il carter della colonna lato opposto, inserire il carter superiore nel fermo quindi avvitare il pomello per bloccarli entrambi.

8- Montare il carter colonna lato comando e fissarlo con il pomello.

9-Montare il carter superiore della colonna comando.

ALLACCIAMENTO IMPIANTO ELETTRICO



Le operazioni sottoelencate devono essere eseguite da personale qualificato.

- 1) Prima del collegamento elettrico verificare che :
 - l'impianto di alimentazione al sollevatore sia dotato delle protezioni previste dalle norme vigenti nel paese in cui viene installato.
 - la linea di alimentazione abbia la seguente sezione :
 Tensione sollevatore 400V trifase:.....minimo 2,5 mm²
 Tensione sollevatore 230V trifase:.....minimo 4 mm²
 Tensione sollevatore 230V monofase:..... minimo 6 mm²
 - le oscillazioni di tensione rientrino nel campo di tolleranza previsto dalle specifiche.

In order to compensate for deflection of the posts under load, they must be tilted slightly outwards towards the top.

The distance between the posts at the top must be approx. 2 cm. greater than at the base (Fig.52).

To do this one has to:

- please shim the baseframe as shown in fig. 52 by means of metal plates measuring 350 x 60 mm adding as much of these plates as is necessary to obtain the necessary slant of the posts.
- after shimminmg the baseframe, grout (backfill) empty spaces or cavities underneath the baseframe in order to obtain a continuous base.



the divergence of the posts must be equally distributed between the two.

4 - Grease the transmission shaft, where it goes through the basement loop (grease type IP ATHESIA GR2, SHELL SPER GREASE R2, or similar).

5- Lay the basement covering board and fix it with its screws..

6 - Lubricate the post ways and lead screws (oil type IP MELLANIA OIL 320, SHELL OMALA OIL 320, or equivalents).

7-Install opposite side post guard and fix it with the knob. Insert the top guard in the housing, then block it with the knob.

8- Install command side post guard and fix it with the knob.

9-Insert the top guard in the housing .

CONNECTION TO POWER SUPPLY



The following operations must be performed by qualified personnel only.

- 1) Before connecting power supply, check that:
 - the electrical system in the workshop is equipped with the protective devices envisaged by national safety standards.
 - the power line is suitably sized:
 Lift rack voltage: 400 V.....Min. size: 2.5 mm²
 Lift rack voltage: 230 V.....Min. size: 4 mm²
 Lift rack voltage: 230 V single-phase.Min. size: 6 mm²
 - voltage fluctuations are within the tolerance specified in the specifications.

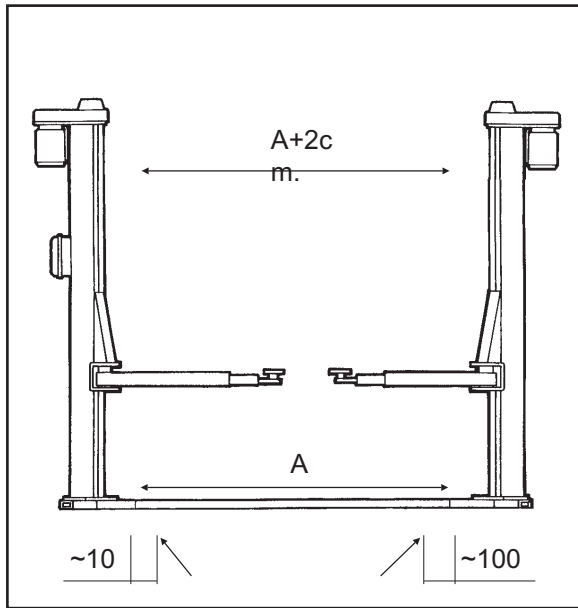

Fig.52 Abb.52

Pour compenser la flexion des colonnes en charge, il est absolument nécessaire de régler celles-ci de façon à ce qu'elles présentent, à vide, une ouverture vers le haut.

La distance entre les colonnes à la partie supérieure doit être supérieure de 2 cm par rapport à la distance mesurée à la partie basse (fig. 52).

Cette ouverture s'obtient de la façon suivante:

- placer des épaisseurs sous la base comme illustré en fig. 52 utilisant des tôles de environ 350 x 60 mm en en utilisant la quantité nécessaire pour obtenir l'inclinaison préconisée des colonnes.
- après avoir placé les tôles sous la base, remplir les interstices résidus sous la base.



Attention

L'ouverture des colonnes doit être uniformément répartie sur chaque colonne.

4 - Graisser l'arbre de transmission au niveau du palier central de la base (graisse type IP ATHESIA GR2, SHELL SUPER GREASE R2, ou équivalent).

5 - Poser le couvercle sur la base et visser les vis de fixation.

6 - Lubrifier les guides de colonnes et les vis (huile type IP MELLANIA OIL 320, SHELL OMALIA OIL 320, ou équivalent).

7 - Monter le carter à l'arrière de la colonne libre, puis le chapeau au sommet. Fixer en vissant les boutons bakélite sur les extrémités des tiges filetées.

8 - Fixer de même le carter à l'arrière de la colonne motrice.

9- Monter le carter supérieur.

RACCORDEMENT ÉLECTRIQUE



ATTENTION

Les opérations décrites ci-après doivent être exécutées par un personnel qualifié

- 1) Avant tout raccordement électrique, vérifier que:
 - la ligne devant alimenter l'élévateur soit munie des protections prévues par les normes en vigueur au lieu d'installation.
 - la ligne d'alimentation doit avoir la section suivante:
Tension de l'élévateur: 400V Triphasé:.....min. 2,5 mm²
Tension de l'élévateur: 230V triphasé:.....min. 4 mm²
Tension de l'élévateur: 230V Monophasémin. 6 mm²
 - les variations de tension ne doivent pas dépasser les tolérances prévues.

Um die Nachgebung der Säulen unter der Last auszugleichen, ist es völlig notwendig die Säulen vormontieren, so daß sie, ohne

Last, ein bißchen nach oben divergieren. Der Abstand zwischen den oberen teilen der Säulen muß 2 cm. länger als das untere Teil sein (Abb. 52).

Um das zu erzielen, muß man auf die folgende Weise arbeiten:

- den Grundrahmen wie in Abb.52 gezeigt mit Blechplatten (Abmessungen ca. 350 x 60 mm) unterlegen, um den Säulen die richtige Neigung zu verleihen.
- nachdem der Grundrahmen unterlegt worden ist, die verbliebenen Hohlräume (mit Zement) auffüllen um eine durchgehende Unterlage zu schaffen.



Achtung

Die Divergenz der Säulen soll gleichmäßig sein.

4 - Die Transmissionswelle schmieren, wo sie durch den Grundlagebügel geht (Schmier Typ IP ATHESIA GR2, SHELL SPER GREASE R2, oder dergleichen).

5 - Die Bodendeckungstrittbrett liegen, und sie mit ihren Schrauben verschrauben.

6 - Die Säulenführungen und schrauben ölen (Öl Typ IP MELLANIA OIL 320, SHELL OMALA OIL 320, oder dergleichen).

7 - Das Betreibsseite Säulenschutzgehäuse montieren, dann das obene schutzgehäuse in die Klemme einstecken, und den Kugelgriff befestigen, um die beiden zu blockieren.

8 - Das Steuerseite Säulenschutzgehäuse montieren, und es mit dem Kugelgriff blockieren.

9- Das Säulenschutzgehäuse der Säulen und der oberen Säulen montieren.-

ANSCHLUSS DER ELEKTRISCHEN ANLAGE



ACHTUNG

Die nachstehenden Eingriffe müssen von kompetentem Fachpersonal ausgeführt werden.

- 1) Vor dem elektrischen Anschluß ist zu kontrollieren, daß:
 - die Speiseanlage der Hebebühne mit den von der Gesetzgebung des jeweiligen Aufstellands vorgeschriebenen Schutzvorrichtungen ausgerüstet ist
 - die Speiseleitung den folgenden Querschnitt aufweist:
Hebebühnenspannung 400V Drehstrom.....mind. 2,5 mm²
Hebebühnenspannung 230V Drehstrom..... mind.4 mm²
Hebebühnenspannung 230V Einphasenstrommind. 6 mm²die Spannungsschwankungen sich innerhalb der angegebenen Toleranzwerte bewegen.

Para compensar el asentamiento de las columnas bajo carga es absolutamente indispensable dar una colocación a las mismas, de forma que presenten, en ausencia de carga, una ligera abertura hacia arriba.

La distancia entre columnas en el extremo superior de las mismas debe por lo tanto ser mayor de 2 cm. respecto a la misma distancia medida en la base (Fig. 52).

Dicha abertura se realiza de la siguiente forma:

- Calzar la base como en la fig.52 utilizando chapas de aprox. 350x60mm espesor necesario para conseguir la apertura necesaria
- después de la operación de calce llenar los espacios vacíos debajo de la base



ATENCIÓN

la abertura de las columnas debe ser distribuida de manera uniforme entre las dos.

4 – Echarle grasa al eje de transmisión en el lugar donde pasa a través de la varilla con ojal (grasa tipo IP ATHESIA GR2, SHELL SUPER GREASE R2 ó equivalentes)

5 – Apoyar la peana de cobertura de la base y fijarla con los tornillos

6 – Lubricar las guías de las columnas y los tornillos (aceite tipo IP MELLANIA OIL 320, SHELL OMALA OIL 320 ó equivalente).

7 - Montar la protección de la columna sin motor, montar la tapa superior en el tope, luego atornillar el pomo para bloquearlas.

8 – Montar la placa de protección de la columna con motor y apretarlo con el pomo.

9 - Montar el cárter de las columnas y en la parte superior de las columnas.

CONEXIÓN A LA TOMA DE CORRIENTE



ATENCIÓN

Las operaciones siguientes deben ser realizadas únicamente por personal cualificado.

- 1) Antes de la conexión eléctrica comprobar que:
 - el sistema de alimentación al elevador esté dotado de las protecciones previstas por la normativa vigente en el país de instalación.
 - la línea de alimentación dispone de la siguiente sección:
Tensión elevador 400V trifásico:mínimo 2,5 mm²
Tensión elevador 230V trifásico:mínimo 4 mm²
Tensión elevador 230V monofásico:mínimo 6 mm²las oscilaciones de tensión están dentro del campo de tolerancia previsto en las especificaciones.

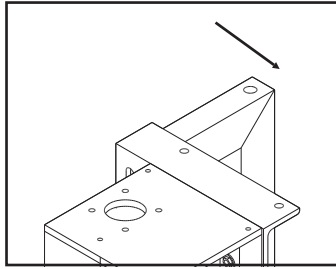

Fig.54 Abb.54

2) Eseguire l'allacciamento di potenza e di comando alla morset-
tiera del quadro, inserendo il cavo nella cassetta passando dal
foro posto nella flangia di sostegno del quadro elettrico (fig.54).
Il costruttore fornisce il ponte predisposto per il funzionamento a
400V trifase; nel caso la tensione di linea sia diversa, diventa ne-
cessario cambiare il collegamento del motore e del trasformatore
(Fig.55) e sostituire inoltre il relè termico richiedendo lo stesso al
costruttore e/o al Centro Assistenza.

2) To connect the control panel clamp board: insert the wire in
the box through the drill in the control panel support flange (fig.
54)

The manufacturer supplies the lift set to work with 400V three-ph.;
if the power supply voltage is different, it is necessary to change
the motor and transformer connections (see Fig.55) and replace
the thermal relay. Order the replacement unit from the manufactu-
rer or from your local Service Centre.

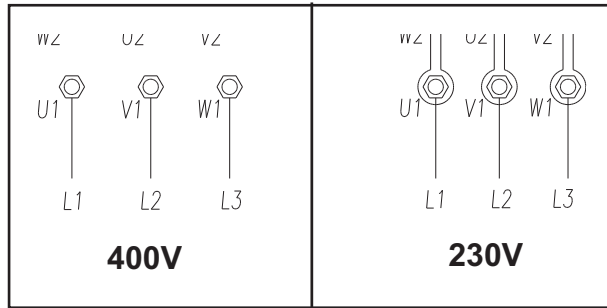

Fig.55 Abb.55

3) Prima della messa in servizio assicuratevi che i bloccaggi
meccanici di sicurezza in basso nelle due colonne siano posizio-
nati come indicato in fig.56. In caso di rottura della coppia in
ferro che trattiene la sicurezza meccanica, sostituitela con quella
contenuta nella busta accessori.

3) Before setting the machine in operation, it is important to
check the mechanical security blocking devices of the posts: they
must be in the position shown in fig. 56.

If the mechanical security blocking device iron split pin is broken,
change it with the one contained in the spare parts case.

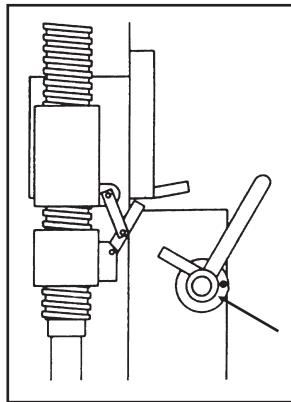

Fig.56 Abb.56

4) Chiudere il coperchio del quadro elettrico, ruotare l'interruttore
generale (IG, Fig.59) in posizione 1, premere il pulsante di salita
(rif.P1, Fig.59) e, in caso di discesa dei carrelli, invertire tra loro 2
fasi dell'alimentazione.

4) Close the electric panel, set the master switch (ref "IG" in
fig.59) to position 1, then press the LIFT button (ref.P1 in Fig.59);
if the carriages descend, invert 2 of the power lines.

5) Controllare il corretto funzionamento dei finecorsa di estremità
colonna premendoli manualmente.

5) Check that the post limit switches operate correctly by pres-
sing manually.

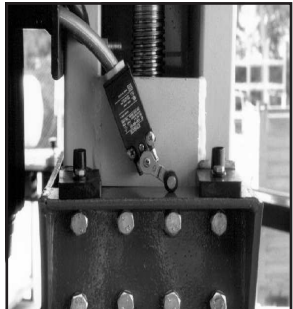

Fig.57 Abb.57

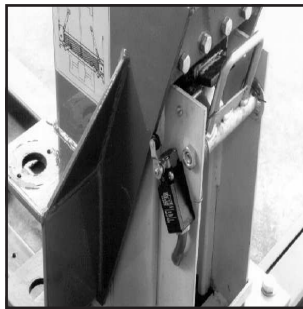

Fig.58 Abb.58

2) Effectuer le raccordement de puissance et de commande sur les bornes du coffret électrique en passant le câble par le trou prévu au sommet du support du coffret électrique (fig.54). L'élévateur est câblé en usine pour un fonctionnement en 380V Triphasé. Au cas où la tension d'alimentation est de 230V Triphasé, il est nécessaire de modifier les connexions du moteur et du transformateur (Fig. 55), et de remplacer le relais thermique par un modèle approprié à commander auprès du constructeur ou du service après vente.

3) Avant la mise en service, s'assurer que les blocages mécaniques de sécurité soient positionnés comme sur la fig. 56. En cas de rupture de la goupille qui maintient la sécurité ouverte, la remplacer avec une de celles fournies dans le sachet d'accessoires.

4) Refermer la porte du coffret électrique, tourner le contacteur général (IG, fig. 59) sur la position I, presser le poussoir de montée (P1, fig.59) et, si les chariots descendent, inverser deux des phases de l'alimentation électrique.

5) Contrôler le bon fonctionnement des contacts de fin de course en les actionnant manuellement.

2) Den Betriebs- und Steuerspannungsanschluß an das Klemmbrett der Schalttafel gemäß die Elektrische Schema an der Seite 8 als folgt ausführen: den Kabel in den Kabelverbindungskasten durch den in dem Support des elektrischen Schalttafels Loch (Abb. 54), gemäß das elektrische Schema, stecken. Der Hersteller liefert die Brücke für den Betrieb mit 400 V Drehstrom; falls eine andere Linienspannung vorhanden ist, müssen die Kontakte im Klemmbrett des Motors anders angeschlossen werden und es ist der Überbelastungsschalter und der Transformator (Abb. 55) in der Schalttafel auszuwechseln. Die auszuwechselnden Teile sind beim Hersteller und/oder beim Kunden dienst-Center anzufordern.

3) Vor des Ingangsetzens, muß man sich versichern, daß die mechanische Sicherheitsvorrichtungen, die in der untere Teil der Säulen sind, wie im Abbildung 56 positioniert sind. Wenn der Eisensplint der mechanische Sicherheitsvorrichtung kaputt ist, soll man ihn einsetzen. Der neue Splint ist in dem Zusatzteilenpaket.

4) Den Deckel der Schalttafel schließen, den Hauptschalter (IG, Abb. 59) auf 1 stellen, den Aufstiegsdruckknopf (Vgl. P1, Abb. 59) betätigen und -falls die Schlitzen absteigen sollten- die beiden Speisephase umkehren.

5) Den einwandfreien Betrieb der Endschalter an den Säulenenden kontrollieren, indem diese per Hand gedrückt werden.

2) Efectuar la conexión de potencia y mando en la caja de bornes del cuadro, metiendo el cable en la caja pasándolo por uno de los dos orificios (Fig.51) El fabricante suministra el elevador preparado para funcionar a 400V trifásico; en caso de que la tensión de línea sea diferente, hay que cambiar necesariamente las conexiones del motor y del transformador (Fig. 52) y sustituir además el relé térmico pidiéndoselo al fabricante y/o al Centro de Asistencia.

3) Antes de la puesta en marcha, cuidar que los bloqueos mecánicos de seguridad en la parte inferior de las columnas sean colocados según se indica en la Fig. 56. En caso de rotura del pasador de hierro que sujeta la seguridad mecánica, reemplazarlo con aquello que se halla en la caja de accesorios.

4) Cerrar la tapa del panel eléctrico, girar el interruptor general (IG, Fig. 59) en posición 1, pulsar el botón de subida (ref. P1, Fig. 59) y, en caso de bajada de los carros, cambiar las dos fases de la alimentación.

5) Controlar que los finales de carrera funciones correctamente, pulsándolos manualmente.

CAP.5 FUNZIONAMENTO ED USO

I comandi dei sollevatori sono i seguenti:

INTERUTTORE GENERALE (IG)

POSIZIONE 0: Il sollevamento non è in tensione; è possibile l'accesso all'interno del quadro ed è possibile lucchettare l'interruttore per impedire l'uso del sollevatore.

POSIZIONE 1: dà tensione al sollevatore e blocca la porta del quadro contro le aperture accidentali.

PULSANTE DI SALITA (P1)

Tipo "uomo presente", funziona sotto tensione a 24 V e, se premuto, aziona il motore elettrico ed i meccanismi che attuano il sollevamento del carrello.

PULSANTE DI DISCESA (P2)

Tipo "uomo presente", funziona sotto tensione a 24 V e, se premuto, aziona il motore elettrico ed i meccanismi che attuano la discesa del carrello .

SEQUENZA DI FUNZIONAMENTO

Posizionare i bracci del sollevatore nei punti prescritti del veicolo, regolando i piattelli alla stessa altezza.

Ogni volta che si scende con i carrelli fino a terra, prima di procedere ad una nuova salita, riverificare la posizione dei piattelli sotto il telaio della vettura.

SOLLEVAMENTO

Ruotare l'interruttore generale in posizione 1 e premere il pulsante di salita fino al raggiungimento dell'altezza desiderata.

STAZIONAMENTO

Una volta raggiunta l'altezza desiderata rilasciare il pulsante di salita; inoltre portare l'interruttore generale in posizione 0.

DISCESA

Ripartire l'interruttore generale in posizione 1, verificare che sotto al sollevatore non vi siano ostacoli, quindi premere il pulsante di discesa P2 che porta il veicolo a terra o all'altezza voluta.

CHAPTER 5 OPERATION AND USE

The lift commands include:

MASTER SWITCH (IG)

POSITION 0: The lift is not receiving electrical power: access to panel is possible. The master switch may be locked out to prevent improper use.

POSITION 1: power supplied to lift; panel door is automatically locked to prevent accidental opening.

LIFT BUTTON (P1)

Non-detented button that must be held pressed (deadman device), operating at 24 V; operates the electric motor and mechanisms for raising carriage.

DESCEND BUTTON (P2)

Non-detented type (see above), operating at 24 V; operates the electric motor and mechanisms for lowering carriage.

OPERATING SEQUENCE

Position rack arms in vehicle manufacturer recommended lift points, then adjust disk support plates to same height.

Whenever you lower the lift to the ground, before lifting again, re-check the position of the lift disk support plates on the vehicle chassis.

LIFTING

Turn the master switch to position 1, then press the LIFT button until the desired height has been reached.

PARKING

Release lift button once desired height has been reached, then turn the master switch to position 0:

DESCENT

After ensuring that no obstacles are present beneath the lift, turn master switch back to position 1, then press button P2 to lower vehicle to the desired height or to the ground.

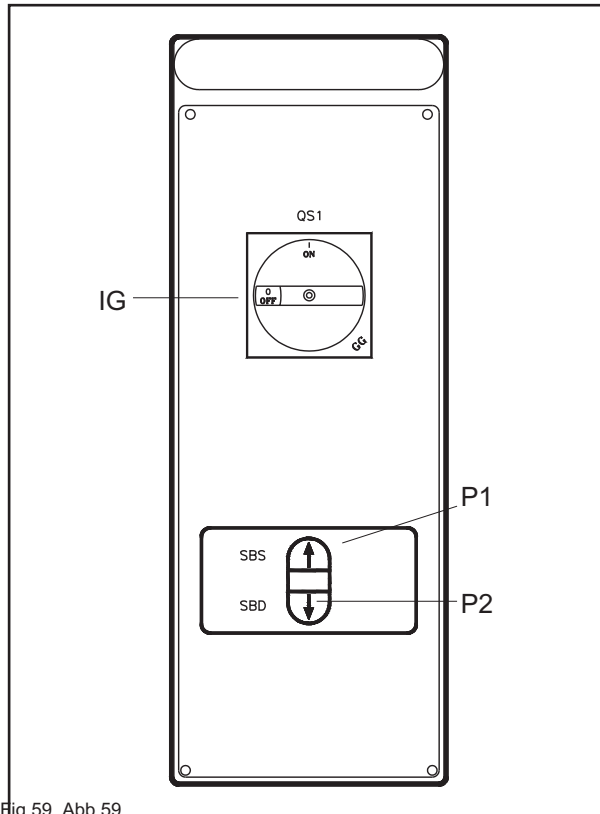

Fig.59 - Abb.59

CHAP. 5 FONCTIONNEMENT ET UTILISATION

Les commandes de l'élèveur comprennent:

INTERRUPTEUR GÉNÉRAL (IG)

Position 0: l'élèveur est hors tension, il est possible d'ouvrir le coffret électrique et de cadenasser l'interrupteur dans cette position pour interdire l'usage de l'élèveur.

Position 1: l'élèveur est sous tension et la porte du coffret verrouillée pour interdire toute ouverture accidentelle.

BOUTON DE MONTÉE (P1)

De type "homme mort", fonctionne sous 24V, son action provoque la mise en route du moteur électrique et des mécanismes qui entraînent la montée des chariots.

BOUTON DE DESCENTE (P2)

De type "homme mort", fonctionne sous 24V, son action provoque la mise en route du moteur électrique et des mécanismes qui entraînent la descente des chariots.

SÉQUENCE DE FONCTIONNEMENT

Positionner les bras de l'élèveur en regard des emplacements prévus sous le véhicule et régler les quatre tampons à la même hauteur.

Après chaque descente complète jusqu'au sol, vérifier, avant de remonter, la position des plateaux sous le châssis du véhicule.

MONTÉE

Tourner l'interrupteur général sur la position 1 et presser le bouton de montée jusqu'à ce que le véhicule ait atteint la hauteur désirée.

STATIONNEMENT

Une fois la hauteur désirée atteinte, relâcher le bouton de montée et remettre l'interrupteur général sur la position 0.

DESCENTE

Remettre l'interrupteur général en position 1, vérifier qu'il ne reste aucun obstacle sous l'élèveur, presser le bouton de descente P2 et faire descendre le véhicule jusqu'au sol ou à la hauteur voulue.

KAP. 5 BETRIEBSWEISE UND GEBRAUCH

Die Hebebühne verfügt über folgende Steuerungen:

HAUPTSCHALTER (IG)

STELLUNG 0: Die Hebebühne wird nicht mit Strom versorgt. Der Zugang in den Innenraum der Schalttafel ist möglich und der Hauptschalter kann mit einem Vorhängeschloss abgeschlossen werden, um das Einschalten der Hebebühne zu verhindern.

STELLUNG 1: Die Hebebühne ist stromversorgt, und die Schalttafeltür blockiert.

AUFSTIEGSDRUCKKNOPF (P1)

Vom Typ "Bediener anwesend", funktioniert mit einer Spannung zu 24V. es schaltet den Elektro-

Motor und die Mechanismen ein, die den Aufstieg des Schlittens ausführen.

ABSTIEGSDRUCKKNOPF (P2)

Vom Typ "Bediener anwesend", funktioniert mit einer Spannung zu 24V. Es schaltet den El.motor und die Schlittenabstieg Vorrichtungen ein.

BETRIEBSABLAUF

Die Arme der Hebebühne an die Hebepunkte des Fahrzeugs anlegen und alle Teller auf die gleiche Höhe einstellen.

Jedesmal, wenn die Schlitten bis auf den Boden abgesenkt werden, ist die Position der Teller unter dem Fahrzeugrahmen zu kontrollieren, bevor die Schlitten erneut hochgefahren werden.

AUFSTIEG

Den Hauptschalter auf 1 drehen und den Aufstiegsdruckknopf drücken, bis die gewünschte Höhe erreicht ist.

ANHALTEN

Nach dem Erreichen der gewünschten Höhe ist der Aufstiegsdruckknopf freizulassen, und den Hauptschalter in Stelle 0 zu nehmen.

ABSTIEG

Den Hauptschalter zu Stelle 1 drehen, man muß auch überprüfen, daß kein Hindernis unter der hebebühne ist, dann den Abstiegsdruckknopf (P2) drücken, der das fahrzeug zu die gewünschte Höhe trägt.

CAP. 5 FUNCIONAMIENTO Y USO

Los mandos del elevador son los siguientes:

INTERRUPTOR GENERAL (IG)

POSICION 0: El elevador non recibe corriente; se puede acceder al interior del cuadro y es posible bloquear el interruptor con un candado para impedir el uso del elevador.

POSICION 1: el elevador tiene corriente y bloca la puertecita del cuadro eléctrico para evitar que se abra accidentalmente.

PULSADOR DE SUBIDA (P1)

Tipo "hombre muerto", funciona bajo tensión a 24V y, cuando está pulsado, acciona el motor eléctrico y los mecanismos que actúan la elevación del carro.

PULSADOR DE BAJADA (P2)

Tipo "hombre muerto", funciona bajo tensión a 24V y, cuando está pulsando, acciona el motor eléctrico y los mecanismos que actúan la bajada del carro.

SECUENCIA DE FUNCIONAMIENTO

Colocar los brazos del elevador en los puntos recomendados por el fabricante para la elevación del vehículo, ajustando los patillos e la misma altura.

Cada vez que se bajan los carros hasta el suelo, y antes de proceder a subirlos de nuevo, comprobar la posición de los patillos bajo el chasis del vehículo.

ELEVACION

Girar el interruptor general a la posición 1 y pulsar el botón de subida hasta conseguir la altura deseada.

PARADA (ESTACIONAMIENTO)

Una vez conseguida la altura deseada soltar el botón de subida; después colocar el interruptor general en posición 0.

BAJADA

Colocar nuevamente el interruptor general en la posición 1, comprobar que debajo del elevador no haya obstáculos, pulsar el botón de bajada P2 y el vehículo bajará hasta el suelo o hasta la altura deseada.



ATTENZIONE

La manutenzione deve essere affidata **ESCLUSIVAMENTE A PERSONALE ESPERTO CHE CONOSCA BENE IL SOLLEVA-TORE.**

Durante la manutenzione del sollevatore è necessario adottare tutti i provvedimenti utili per **EVITARE L'AVVIAMENTO ACCIDENTALE DEL SOLLEVATORE STESSO:**

- l'interruttore generale sul quadro deve essere bloccato **IN POSIZIONE "0"** mediante un **LUCCHETTO** (Fig.60).
- LA **CHIAVE** del lucchetto deve essere presa in consegna dal **MANUTENTORE** per tutta la durata dell'intervento.

Tenere sempre presente tutti i principali rischi possibili e le istruzioni di sicurezza viste al capitolo 3 "SICUREZZA"

RISCHIO DI FOLGORAZIONE
alla morsettiera di alimentazione della macchina.

É VIETATO EFFETTUARE INTERVENTI DI MANUTENZIONE E DI LUBRIFICAZIONE SU ORGANI IN MOVIMENTO. DOPO OGNI INTERVENTO DI MANUTENZIONE OCCORRE SEMPRE RIPORTARE LA MACCHINA ALLO STATO INIZIALE COMPRESSE LE PROTEZIONI E LE SICUREZZE SMONTATE.

Per una buona manutenzione è importante :

- Servirsi solo di attrezzi idonei al lavoro e di ricambi originali.
- Rispettare le frequenze d'intervento minime previste.
- Verificare subito le cause di eventuali anomalie (rumorosità eccessiva, surriscaldamenti, trafilamenti di fluidi, etc.)
- Prestare particolare attenzione agli organi di sospensione (viti e madreviti) e ai dispositivi di sicurezza (microinterruttori, cavetto etc.).
- Servirsi di tutta la documentazione fornita dal costruttore (schemi elettrici, etc.).



WARNING

Maintenance must be performed **EXCLUSIVELY BY EXPERT PERSONNEL WITH THOROUGH KNOWLEDGE OF LIFT OPERATION**

During lift maintenance, take all necessary precautions to **prevent accidental engagement of the lift:**

- the master switch on the panel must be locked to **POSITION "0"** with a **LOCKOUT** (Fig.60).
- **THE KEY** to the lockout will be in the custody of the **MAINTENANCE FITTER** for the duration of servicing.

Always bear in mind the possible risks and main safety instructions in chapter 3 "SAFETY".

RISK OF ELECTROCUTION
On the machine power feeding terminals.

NEVER PERFORM MAINTENANCE OR LUBRICATION ON MOVING PARTS OF THE UNIT WHILE THEY ARE IN MOTION. REPLACE ALL PROTECTIVE GUARDS AND SAFETY DEVICES WHEN MAINTENANCE OPERATION HAS BEEN COMPLETED.

To perform maintenance properly:

- Only use the right tools for the job and original spare parts.
- Observe the minimum recommended maintenance schedule.
- Immediately check any cause of malfunctioning (excess noise, overheating, etc.)
- Pay special attention to suspension parts (lead screws and nuts) and safety devices (microswitches, cable, etc.).
- Make full use of documentation supplied by manufacturer (electrical diagrams, etc.).

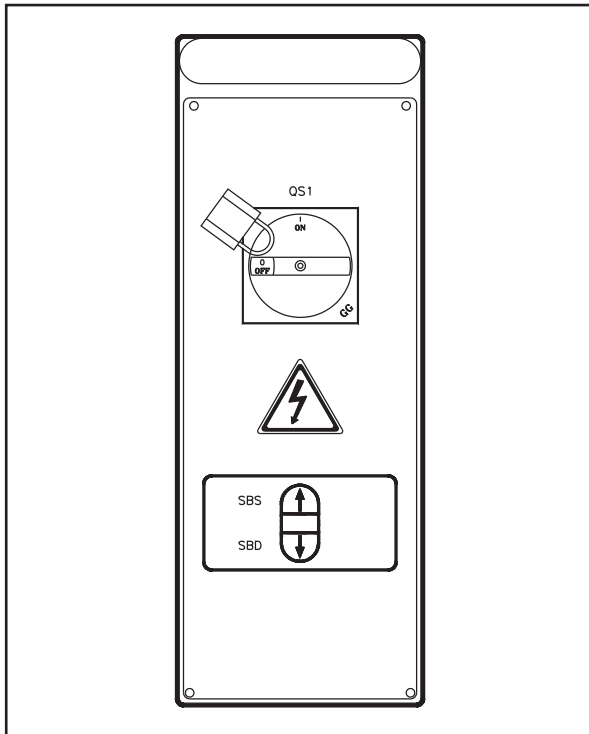

Fig.60 Abb.60



ATTENTION

L'entretien doit être confié **EXCLUSIVEMENT A UN PERSONNEL QUALIFIÉ QUI CONNAISSE BIEN L'ÉLÉVATEUR.**

Durant les opérations d'entretien, il est nécessaire de prendre toutes les dispositions utiles pour **ÉVITER LA MISE EN ROUTE ACCIDENTELLE DE L'ÉLÉVATEUR.**

- l'interrupteur général du coffret de commande doit être bloqué **EN POSITION "0" au moyen d'un CADENAS** (fig. 60)
- LA CLÉ du cadenas doit être conservée par l'agent qui effectue l'entretien **PENDANT TOUTE LA Durée de l'intervention.**

Tenir toujours compte des principaux risques possibles et des instructions de sécurité décrites au chapitre 3: "SÉCURITÉ"

RISQUE D'ÉLECTROCUTION
sur le bornier du coffret électrique.

IL EST INTERDIT D'EFFECTUER DES OPÉRATIONS D'ENTRETIEN OU DE LUBRIFICATION SUR DES PARTIES EN MOUVEMENT. APRÈS CHAQUE OPÉRATION D'ENTRETIEN, REMETTRE L'ÉLÉVATEUR DANS SON ÉTAT INITIAL, Y COMPRIS LES PROTECTIONS ET LES SÉCURITÉS.

Pour un bon entretien, il est important de:

- n'utiliser que des outils adéquats et pièces détachées d'origine.
- Respecter les fréquences minimales prévues pour l'entretien.
- Rechercher immédiatement des causes d'anomalies (bruit excessif, surchauffe, fuites, etc...)
- Porter une attention particulière aux organes soutenant la charge (vis et écrous) et aux dispositifs de sécurité (contacts, câble, etc.)

Utiliser toute la documentation fournie par le fabricant (schémas électriques, etc.)



ACHTUNG

Die Wartung darf **AUSSCHLISSLICH NUR VON GESCHULTEN UND IN DIE MODELLE EINGEWIESENEN TECHNIKERN DURCHGEFÜHRT WERDEN**

Bei der Wartung müssen alle notwendigen Schritte durchgeführt werden, **DAMIT DIE BÜHNE NICHT FALSCH ANGEWENDET WIRD:**

- der Schalter auf dem Schaltkasten muss in **POSITION "0" DURCH EIN VORHÄNGESCHLOSS** blockiert werden. Siehe Abb.60.
- **Den SCHLÜSSEL vom Schloss muss der WARTUNGSTECHNIKER während der gesamten Wartung entgegennehmen.**

Immer achten auf die möglichen hauptrisiken die sicherheitshinweise in kapitel 3: "SICHERHEIT"

FULGURATIONSRIKIKEN
An der Versorgungsklemme der Bühne

ES IST VERBOTEN WARTUNGSARBEITEN UND SCHMIERUNGEN WÄHREND DER INBETRIEBNAHME VORZUNEHMEN. NACH JEDEM WARTUNGSEINGRIFF MUSS DIE MASCHINE IMMER WIEDER IN DEN AUSGANGSZUSTAND VERSETZT WERDEN, ABGEBAUTE SCHUTZ- UND SICHERHEITSVORRICHTUNGEN EINGESCHLOSSEN.

Für eine korrekte Wartung:

- Nur Originalersatzteile und angemessenes Werkzeug in gutem Zustand verwenden.
- Die mind. Wartungsperioden, wie in der Betriebsanleitung angeben, respektieren.
- Sie immer die Ursache für auftretende Defekte, wie starke Geräusche, Überhitzung, Ölverlust, usw.
- Besondere Aufmerksamkeit muß gerichtet werden auf den Zustand der Hubteilen (Mutterschrauben und Schrauben) und der Sicherheitsvorrichtungen (Mikroschalter, Kabel, usw.)



ATENCIÓN

El mantenimiento debe llevarse a cabo **EXCLUSIVAMENTE POR PERSONAL EXPERTO Y QUE CONOZCA BIEN EL ELEVADOR.**

Durante el mantenimiento del elevador es necesario adoptar todas las precauciones posibles para **EVITAR UN ARRANQUE ACCIDENTAL DEL ELEVADOR:**

- interruptor general del cuadro de mandos debe estar bloqueado **EN LA POSICIÓN "0" mediante un CANDADO** (Fig.60).
- **LA LLAVE del candado deberá estar custodiada por la persona encargada del mantenimiento hasta que finalice la intervención.**

Hay que tener siempre presente todos los posibles riesgos y las instrucciones de seguridad que se indican en el capítulo 3 "SEGURIDAD".

RIESGO DE DESCARGA ELÉCTRICA
en los terminales de alimentación de la máquina.

NO ESTÁ PERMITIDO REALIZAR OPERACIONES DE MANTENIMIENTO Y LUBRICACIÓN DE PARTES EN MOVIMIENTO. DESPUÉS DE CADA OPERACIÓN DE MANTENIMIENTO HAY QUE COLOCAR NUEVAMENTE TODAS LAS PROTECCIONES Y SISTEMAS DE SEGURIDAD.

Para un buen mantenimiento es importante:

- Utilizar únicamente herramientas idóneas para el trabajo y piezas de recambio originales.
- Respetar la frecuencia prevista del mantenimiento mínimo.
- Comprobar inmediatamente las causas de eventuales anomalías (ruido excesivo, recalentamientos, escapes de fluidos, etc.).
- Prestar especial atención a los órganos de suspensión (tornillos y husillos) y a los dispositivos de seguridad (microinterruptores, cable, etc.).
- Usar toda la documentación facilitada por el fabricante (esquemas eléctricos, etc.).

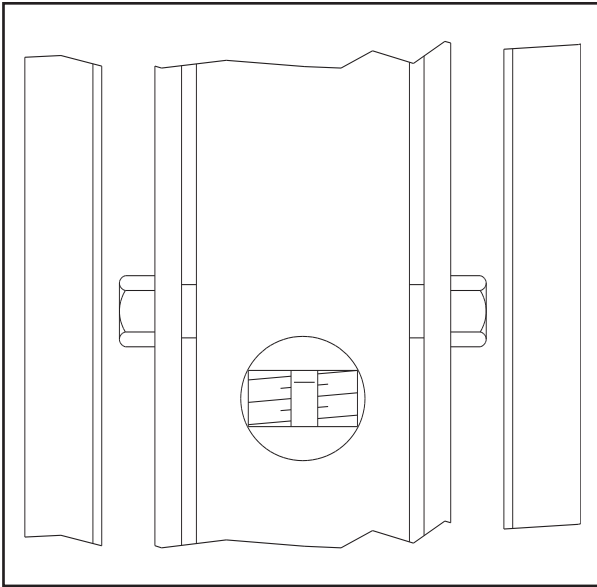

Fig.61 Abb.61

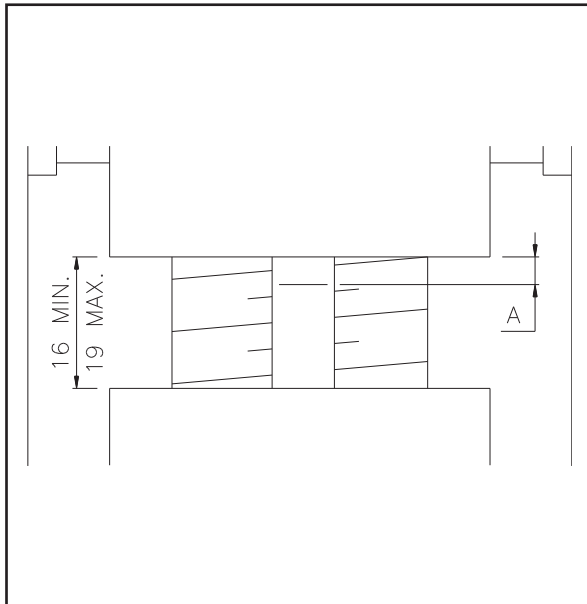

Fig.62 Abb.62

MANUTENZIONE PERIODICA

Per mantenere il sollevatore in piena efficienza, è necessario attenersi alle tempistiche di manutenzione indicate.

IL MANCATO RISPETTO DI QUANTO SOPRA ESONERA IL COSTRUTTORE DA QUALUNQUE RE SPONSABILITA' AGLI EFFETTI DELLA GARANZIA.



NOTA:

Le periodicità indicate si riferiscono a condizioni di funzionamento normali; in condizioni particolarmente severe si richiedono periodicità diverse.

TUTTE LE OPERAZIONI DI MANUTENZIONE DEVONO ESSERE EFFETTUATE CON SOLLEVATORE FERMO E CON INTERRUTTORE BLOCCATO MEDIANTE LUCCHETTO.

DOPO 1 SETTIMANA dall'installazione verificare:

- Il serraggio dei tasselli di fissaggio del basamento.
- Il serraggio delle viti di fissaggio delle colonne.
- La tensione delle cinghie di trasmissione motore.

OGNI 3 MESI...

- Controllare il serraggio dei tasselli di fissaggio del basamento al suolo ed i bulloni di collegamento mediante chiave dinamometrica.
 - Verificare tensione delle cinghie di trasmissione del motore.
 - Ingrassare i cuscinetti delle viti posti alle sommità delle colonne mediante ingrassatore.
 - Pulire e lubrificare le guide delle colonne ed i relativi pattini dei carrelli.
 - Verificare che sulla vite sia presente un velo di grasso, se necessario lubrificare.
 - Verificare lo stato di usura delle chiocciole portanti nel seguente modo:
 - portare i carrelli ad una altezza tale che le chiocciole si trovino in corrispondenza dei fori ricavati sui carter (Fig.61).
 - controllare la quota in figura 62: con $A = 3 \text{ mm.}$, si hanno le condizioni ottimali di funzionamento.
- Con $A = 1,5 \text{ mm.}$, la chiocciola portante si è consumata al 50 % per cui diviene necessario sostituirla.
Chiamare il Centro Assistenza autorizzato**

- Verificare il serraggio di tutte le viti
- Verificare l'efficienza del sistema di bloccaggio bracci.
- Verificare il funzionamento dei dispositivi di sicurezza (sicurezza meccanica, finecorsa etc.)

PERIODICAL MAINTENANCE

To maintain the lift in good working order, the following indications must be observed.

FAILURE TO RESPECT THESE RECOMMENDATIONS WILL EXEMPT THE MANUFACTURER FROM ALL RESPONSIBILITIES ENTAILED IN THE GUARANTEE.



NOTE:

The periodicity shown is referred to standard working conditions; on particularly tough conditions different periodicity is required.

ALL THE MAINTENANCE OPERATIONS MUST BE DONE WITH THE LIFT STOPPED AND WITH THE SWITCH BLOCKED BY LOCK.

1 WEEK after installation, check:

- base anchor screw tightness.
- post fixing screw tightness.
- the tension of the motor drive belts.

EVERY THREE MONTHS...

- Check the tightness of the base anchor screws and that of the connecting bolts with a torque wrench.
- Check tension of motor drive belts.
- Grease lead screw bearings at top of posts through grease nipples.
- Clean and lubricate internal ways in posts and carriage shoes.
- Check that on the screw there is some grease, if necessary lubricate.
- Check wear of lifting nuts as follows:
 - raise carriages to same level as holes on side guards (Fig.61).
- check dimension in Fig.62: For optimal operating conditions ensure $A = 3 \text{ mm.}$
**If $A = 1.5 \text{ mm.}$, the lifting nut is 50 % worn and must be replaced.
Call the authorised Assistance Centre.**
- Check tightness of all screws.
- Check that arm locking system is working properly.
- Check operation of safety devices (safety cable, limit switches, etc.).

ENTRETIEN PÉRIODIQUE

Pour maintenir l'élévateur en parfaite condition, il est nécessaire de respecter scrupuleusement la périodicité d'entretien .
LE NON RESPECT DE CETTE RECOMMANDATION DÉGAGE LE CONSTRUCTEUR DE TOUTE RESPONSABILITÉ, EN PARTICULIER VIS A VIS DE LA GARANTIE.



NOTA:

La périodicité indiquée correspond à un usage normal du pont. En cas d'utilisation intensive, les opérations d'entretien devront être plus rapprochées.

TOUTES LES OPÉRATIONS D'ENTRETIEN DOIVENT ÊTRE EFFECTUÉES AVEC L'ÉLÉVATEUR A L'ARRÊT ET L'INTERRUPTEUR GÉNÉRAL BLOQUÉ PAR UN CADENAS.

APRÈS LA PREMIÈRE SEMAINE de fonctionnement, vérifier:

- le serrage des chevilles de fixation au sol.
- le serrage des vis de fixation des colonnes sur la base.
- la tension des courroies.

TOUS LES 3 MOIS ...

- Contrôler avec une clé dynamométrique le serrage des chevilles de fixation au sol et des vis de fixation des colonnes sur la base.
- Vérifier la tension des courroies de transmission du moteur.
- Injecter de la graisse dans le graisseur des roulements à la partie supérieure des colonnes.
- Nettoyer et lubrifier les glissières des colonnes et les patins de guidage des chariots.
- Vérifier qu'une couche de graisse protège la vis; si nécessaire lubrifier
- Vérifier l'état d'usure des écrous porteurs en procédant comme suit:
- placer les chariots à hauteur telle que les écrous se trouvent en regard des trous de visite pratiqués dans les carters (fig.61).
- Contrôler la cote A (Fig. 62): si A=3 mm, l'écrou est en parfait état.

Par contre, si A a atteint 1,5 mm, cela signifie que l'écrou s'est usé de 50% ou plus et doit donc être impérativement remplacé sans attendre. Pour cette opération, contacter le Service Après Vente.

- Vérifier le serrage de toutes les vis.
- Vérifier l'efficacité des dispositifs de blocage des bras.
- Vérifier l'efficacité des dispositifs de sécurité (sécurité mécanique, fins de course, etc...)

REGELMÄßIGE WARTUNG

Um eine optimale Funktionsweise der Bühne zu gewährleisten, müssen die Wartungshinweise befolgt werden.
BEI NICHTBEHALTEN DIESER HINWEISE TRÄGT DER HERSTELLER KEINERLEI VERANTWORTUNG FÜR GARANTIEFÄLLE.



MERKE:

Der empfohlene Wartungsrythmus bezieht sich auf den Normalfall. Bei zusätzlichen Problemen bedarf es eines anderen Rythmus.

ALLE WARTUNGSARBEITEN MÜSSEN MIT STILLGELEGTER BÜHNE UND MIT SCHLÜSSELBLOKIERTE SCHALTERN DURCHFÜHRT WERDEN.

1 WOCHEN NACH DER INSTALLATION ist zu kontrollieren:

- daß die Dübeln der Säulen festgezogen sind.
- daß die Befestigungsschrauben der Säulen festgezogen sind.
- die Spannung der Motortreibriemen.

ALLE 3 MONATE ...

- Mit Hilfe einer Drehmomentschlüssel kontrollieren, daß alle Abspanndübeln der Grundlage und die Verbindungsschrauben korrekt festgezogen sind.
- Die Spannung der Motortreibriemen überprüfen.
- Die auf den Säulen-Schraubenunterlagen mit Hilfe eines Ölers schmieren.
- Die innere Säulenführung und die Schlittengleitschienen polieren und ölen.
- Wichtig: bitte prüfen, daß die Schraube geschmiert ist. Wenn notwendig, Schmierstoff zusetzen.
- Die Abnutzung der Hauptschnecken wie folgt kontrollieren:
- Die Schlitten bewegen, so daß die Schnecke in Anschluß mit den auf dem Schutzgehäuse Rohren sind (Abb. 61).
- Die Maß auf Abb. 62 kontrollieren: wenn A=3 mm, man hat die bessere Arbeitsbedingungen.
Wenn A=1,5 mm ist die Abnutzung der Schnecke gleich zu 50%, und ist es nötig die Schnecke zu ersetzen. Zugelassene Kundendienststelle anrufen.

- Kontrollieren, daß alle Schrauben korrekt festgezogen sind.
- Kontrollieren, daß das Armsperresystem einwandfrei funktioniert.
- Kontrollieren, daß die Sicherheitsvorrichtungen einwandfrei funktionieren (mechanische Sicherheitsvorrichtung, Endschalter usw.).

MANTENIMIENTO PERIÓDICO

Para mantener el elevador en buen estado de funcionamiento, es necesario seguir siempre las indicaciones de mantenimiento indicadas.
LA NO CONSIDERACIÓN DE ESTAS RECOMENDACIONES EXIME AL FABRICANTE DE CUALQUIER RESPONSABILIDAD A LOS EFECTOS DE GARANTÍA.



NOTA:

La periodicidad indicada se refiere a condiciones de funcionamiento normales; en condiciones especialmente rigurosas se requiere una periodicidad diferente.

TODAS LAS OPERACIONES DE MANTENIMIENTO DEBEN REALIZARSE CON EL ELEVADOR PARADO Y CON EL INTERRUPTOR BLOQUEADO MEDIANTE UN CANDADO.

DESPUÉS DE 1 SEMANA de la instalación comprobar:

- El apretado de los tacos de fijación de la base.
- El apretado de las tuercas de fijación de las columnas.
- La tensión de la cadena de transmisión.

CADA 3 MESES...

- Comprobar el apretado de los tacos de fijación de la base al suelo y los bulones de conexión mediante llave dinamométrica.
- Comprobar la tensión de la correa de transmisión del motor.
- Engrasar los cojinetes de los tornillos colocados en los extremos de las columnas mediante engrasadores.
- Limpiar y lubricar las guías interiores de las columnas y los correspondientes patines de los carros.
- Verificar que en el tornillo haya una película de grasa; si es necesario, lubricar.
- Comprobar el estado de desgaste de los tornillos patrón portantes de la forma siguiente:
■ colocar los carros a una altura tal que los tornillos patrón se encuentren alineados con los orificios del carter (Fig. 61).
■ comprobar la medida de figura 62: con A = 3 mm. se obtienen las condiciones óptimas de funcionamiento.
con A = 1,5 mm. el tornillo patrón portante tiene un 50% de desgaste y es necesario sustituirlo. Llamar al Centro de Asistencia autorizado.
- Comprobar el apretado de todos los tornillos.
- Comprobar la efectividad del sistema de bloqueo de los brazos.
- Comprobar el funcionamiento de los dispositivos de seguridad (cable de seguridad, final de carrera, etc.).

OGNI 12 MESI...

- Controllo visivo di tutti i componenti di carpenteria e dei meccanismi al fine di verificare l'assenza di inconvenienti ed eventuali anomalie.
- Far effettuare da parte di tecnici specializzati (INTERPELLARE IL CENTRO ASSISTENZA AUTORIZZATO) un controllo dell'impianto elettrico, comprensivo di motore, cavi, fincorsa, quadro comando.

SCHEMA DI LUBRIFICAZIONE PERIODICA

Lubrificare il ponte come indicato in figura 63, inoltre verificare il ponte ogni mese.

EVERY TWELVE MONTHS

- Visual inspection of all structural parts and mechanisms to verify absence of damage or malfunctioning.
- Testing of the electrical system (motor, wiring, limit switches, control panel) by specialised technicians. (CALL YOUR AUTHORIZED SERVICE CENTRE).

PLAN OF PERIODICAL LUBRICATION

Lubricate the lift as indicated in figure 63, in addition check the lift once a month.

TOUS LES 12 MOIS ...

- Contrôler visuellement tous les composants de la structure et des mécanismes pour vérifier l'absence de problème ou d'anomalie.
- Faire effectuer par un technicien du Service Après Vente le contrôle de l'installation électrique, y compris le moteur, les câbles, les fins de course et le coffret électrique.

SCHÉMA DE LUBRIFICATION PÉRIODIQUE

La figure 63 indique les points de lubrification de l'élévateur. Effectuer au moins une vérification par mois.

ALLE 12 MONATE...

- Sichtkontrolle aller Bauteile und Mechanismen auf Störungen und Beschädigungen, um eventuelle Störungen und Anomalien festzustellen.
Die elektrische Anlage einschließlich Pumpenmotor, Kabel, Endschalter und Steuertafel von kompetenten Elektrikern kontrollieren lassen (DAS KUNDENDIENSTSTELLE KONTAKTIEREN).

PROGRAMMIERTER SCHMIERPLAN

Die Hebebühne wie auf der Abbildung 60 dargestellt schmieren; dann die Hebebühne jedes Monat kontrollieren.

CADA 12 MESES....

- Inspección visual de toda la estructura y mecanismos con el fin de comprobar la no existencia de inconvenientes y eventuales anomalías.
- Comprobación por técnicos especialistas (LLAMAR AL CENTRO DE ASISTENCIA AUTORIZADO) de la instalación eléctrica, incluido el motor, cables, finales de carrera, cuadro de mandos.

ESQUEMA DE LUBRIFICACION PERIODICA

Lubricar l'elevador como indicado en la figura 60, además inspeccionar l'elevador cada mes.

Fig.63

Piano di lubrificazione periodica/
Plan of periodical lubrication
Plan de lubrification périodique

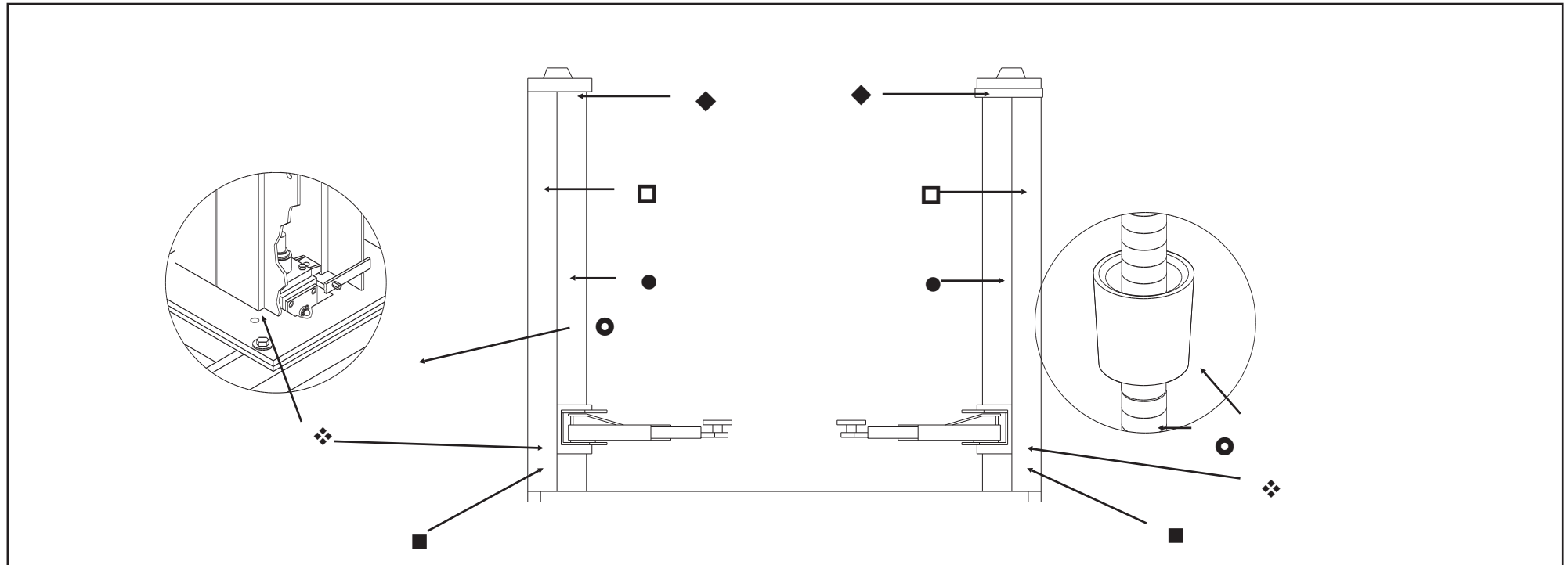

	Dove- Where- Emplacemen-Wohin t-Donde	Con -With-Avec-Mit-Con	Quando -When- Périodicité-Wie oft-Cuand
◆	Ingrassatore cuscinetto superiore - Top bearing housing-Graisseur des roulements supérieurs-Schmierer für obere Unterlage-ubrificador cojinete superior	Grasso G68 -Grease G68- Graisse G68-Schmiere G68-Grasa G68	1 Mese -1 Month- 1 Mois-1 Monat-1 Mes
●	Guide di scorrimento - Roller guides-Glissières de guidage-Gleitführungen -Guiás de escurimiento	Olio -Oil IP MELLANA ISO VS 320	3 Mesi - 3 Months- 3 Mois-3 Monaten-3 Meses
●	Vaschetta olio -oil tank- Godet d'huile-Ölwännchen-Cubita del aceite	Olio - Oil 320-Oil 320-Öl 320-Aceite 320	3 Mesi - 3 Months-3 Mois-3 Monaten-3 Meses
❖	Ingrassatori -greasers- Graisseurs-Schmierer-Lubrificador	GrassoFD10-GreaseFD10- GraisseFD10-Schmiere FD10-GrasaFD10	3 Mesi - 3 Months-3 Mois-3 Monaten-3 Meses
◻❖	Vite - Screw-Vis-Schraube-Tornillo	Grasso al silicone-Sylicon Grease-Sylicon Graisse-Silikon - Schmiere-Grasa siliconia: REINACH FUCHS "SILKO K4"	3 Mesi - 3 Months-3 Mois-3 Monaten-3 Meses
■	Sistema bloccaggio bracci -Arms locking system -Système de blocage des bras-Armsperrvorrichtung-Dispositivo de bloqueo de brazos	Grasso -Grease-- Graisse-Schmiere -Grasa : XM2	6 Mesi - 6 Months-6 Mois-6 Monaten-6 Meses

CAP.7 INCONVENIENTI E RIMEDI

GUIDA ALLA RICERCA DEI GUASTI

La ricerca dei guasti e gli eventuali interventi di riparazione richiedono il rispetto di **TUTTE LE PRECAUZIONI DI SICUREZZA** indicate al capitolo 6 "MANUTENZIONE" e al capitolo 3 "SICUREZZA".

INCONVENIENTI	POSSIBILE CAUSA	RIMEDIO
Il sollevatore non sale con pulsante premuto	Fusibile bruciato	Sostituire il fusibile
	Sollevatore sovraccarico	Attenersi alla portata prevista
	Microinterruttore non in funzione	Sostituire il microinterruttore (chiamare il servizio assistenza)
Il sollevatore non completa la corsa di sollevamento	Guasto dell'impianto elettrico	Chiamare il servizio assistenza
	Disinserimento termica	Provvedere al riarmo
	Sollevatore sovraccaricato	Attenersi alla portata prevista
	Tensione di rete troppo bassa	Verificare tensione di alimentazione
Il sollevatore non scende con pulsante premuto	Cinghie di trasmissione moto motore lente	Tirare le cinghie
	Oggetto estraneo	Togliere l'oggetto
	Guasto all'impianto elettrico	Chiamare il servizio assistenza

CHAPTER 7 TROUBLES AND SOLUTIONS

TROUBLES SEARCHING GUIDE

The trouble searching and the possible repair intervention need the observance of **ALL THE SAFETY PRECAUTIONS** shown in the chapter 6 "MAINTENANCE" and in the chapter 3 "SAFETY".

TROUBLES	POSSIBLE REASON	CURE
The lift doesn't rise pushing the button	The fuse is burnt	Replace the fuse
	Lift overload	Conform to the scheduled capacity
	Microswitch not working	Replace the microswitch (call assistance)
The lift does not finish the path of lift	Fault in the electric system	Call assistance
	Thermal cutout disconnection	Resetting the thermal cutout
	Lift overload	Conform to the scheduled capacity
	Line voltage too low	Check the line voltage
The lift does not descend pushing the button	Motor driving belts slack	Pull the driving belts
	Foreign object	Remove the object
	Fault in the electric system	Call for assistance

Chap. 7 PANNES ET REMÈDES

GUIDE POUR LA RECHERCHE DES PANNES

La recherche des pannes et les éventuelles opérations de réparation nécessitent le respect de **TOUTES LES PRÉCAUTIONS DE SÉCURITÉ INDIQUÉES AU CHAPITRE 6 "ENTRETIEN" et au chapitre**

PANNE	CAUSE POSSIBLE	REMEDE
En actionnant le bouton de montée, l'élévateur ne monte pas	Fusible grillé	Remplacer le fusible
	élévateur en surcharge	Ne pas dépasser la charge max. admise
	Contact de fin de course défectueux	Appeler le Service Après Vente
L'élévateur ne termine pas sa course de montée	Panne du circuit électrique	Appeler le Service Après Vente
	Déclenchement du relais thermique	Rearmer le relais thermique
	élévateur en surcharge	Ne pas dépasser la charge max. admise
En actionnant le bouton de descente, l'élévateur ne descend pas	Tension d'alimentation trop faible	Contrôler la tension d'alimentation
	Courroies du moteur détendues	Tendre les courroies
	Obstacle présent dans la trajectoire de descente	Enlever l'obstacle
En actionnant le bouton de descente, l'élévateur ne descend pas	Panne du circuit électrique	Appeler le Service Après Vente

KAPITEL 7 FEHLER UND ABHILFE

FÜHRER ZUR FEHLERFINDUNG

Die Fehlerfindung und die eventuelle Abfindung erfordert DAS EINHALTEN ALLER SICHERHEITSVORKEHRUNGEN, wie in Kap. 6 "Wartung" und Kap. 3 "Sicherheit" beschreiben.

FEHLER	MÖGLICHE URSACHE	ABHILFE
Die Hebebühne hebt sich nicht, auch wenn der Drückknopf gedrückt worden ist.	Schmelzsicherung kaputt.	Die Schmelz-sicherung ersetzen.
	Überladung der Hebebühne.	Die maximale Tragfähigkeit respektieren.
	Microschalter nicht in Arbeit.	Den Microschalter ersetzen (Kundendienststelle anrufen).
Die Hebebühne hebt sich nicht zu Ende des Laufs.	Defekt im elektrischen Anlage.	Kundendienststelle anrufen
	Angeschaltete Thermik	Wiedereinschalten.
	Überladung der Hebebühne.	Die maximale Tragfähigkeit respektieren.
Die Hebebühne sinkt nicht, auch wenn der Drückknopf gedrückt worden ist.	Netzspannung zu niedrig.	Die Eingangsspannung kontrollieren.
	Nachgelassene Motortreibriemen.	Die Riemen spannen.
	Fremdes Gegenstand.	Das Gegenstand wegnehmen.
Die Hebebühne sinkt nicht, auch wenn der Drückknopf gedrückt worden ist.	Defekt im elektrischen Anlage.	Kundendienststelle anrufen

CAP.7 INCONVENIENTES Y REMEDIOS

GUÍA PARA AVERIGUACIÓN DE DEFECTOS

La averiguación de defectos o daños y las eventuales operaciones de reparación requieren la observación de **TODAS LAS PRECAUCIONES DE SEGURIDAD** indicadas en el capítulo 6 "MANTENIMIENTO" y el capítulo 3 "SEGURIDAD".

ONVENIENTE	POSIBLE CAUSA	REMEDIO
El elevador no sube con el botón pulsado	Fusible quemado	Sustituir el fusible
	Elevador sobrecargado	Atenerse a la capacidad prevista
	Microinterruptor no funciona	Sustituir el microinterruptor (llamar al servicio de asistencia)
El elevador no termina el recorrido de elevación	Daño en la instalación eléctrica	Llamar al servicio de asistencia
	Térmico desconectado	Proceder a rearmarlo
	Elevador sobrecargado	Atenerse a la capacidad prevista
El elevador no baja con el botón pulsado	Tensión en la red muy baja	Comprobar tensión de alimentación
	Correa transmisión movimiento motor floja	Tensar la correa
	Objeto extraño	Quitar el objeto
El elevador no baja con el botón pulsado	Daño en la instalación eléctrica	Llamar al servicio de asistencia

APPENDICE A INFORMAZIONI

DEMOLIZIONE DELLA MACCHINA

DURANTE LA DEMOLIZIONE DELLA MACCHINA DEVONO ESSERE OSSERVATE TUTTE LE PRECAUZIONI DI SICUREZZA ILLUSTRATE AL CAPITOLO 3 E VALIDE PER IL MONTAGGIO.

La demolizione della macchina deve essere effettuata da tecnici autorizzati, come per il montaggio.

Le parti metalliche possono essere rottamate come rottami ferrosi.

In ogni caso tutti i materiali derivati dalla demolizione devono essere smaltiti in accordo alla normativa vigente del paese in cui il ponte è installato.

Si ricorda inoltre che, ai fini fiscali, occorre documentare l'avvenuta demolizione producendo denunce e documenti secondo la legislazione vigente nel paese in cui il ponte è installato al momento della demolizione stessa.

APPENDICE B PARTI DI RICAMBIO

RICAMBI

la sostituzione dei pezzi e gli interventi di riparazione richiedono il rispetto di **TUTTE LE PRECAUZIONI DI SICUREZZA** indicate al capitolo 6 "MANUTENZIONE" e al capitolo 3 "SICUREZZA".

Adottare tutti i provvedimenti utili per

EVITARE L'AVVIAMENTO ACCIDENTALE DEL SOLLEVATORE:

- l'interruttore sul quadro del sollevatore deve essere bloccato in posizione 0 mediante lucchetto.
- La chiave del lucchetto deve essere presa in consegna dal manutentore per tutta la durata dell'intervento.

PROCEDURA PER L'ORDINAZIONE DEI PEZZI DI RICAMBIO

Per ordinare pezzi di ricambio occorre:

- indicare il numero di matricola del sollevatore e l'anno di costruzione;
- indicare il codice del pezzo richiesto (vedere nelle tabelle le colonne "CODICE").
- indicare la quantità richiesta.

La richiesta deve essere fatta al rivenditore autorizzato indicato nel frontespizio.

Cod.	Colore	Cod.	Colore
01	Nero	13	Viola RAL 4007
02	Rosso RAL 3002	14	Bianco RAL 9010
03	Antracite	15	Bordeaux RAL 3005
04	Blu RAL 5010	16	Grigio RAL 7000
05	Blu RAL 5015	17	Giallo RAL 1021
06	Giallo RAL 1004	18	Verde RAL 6005
07	Grigio RAL 7016	19	Blu RAL 5007
08	Giallo RAL 1018	20	Giallo RAL 1007
09	Bianco RAL 9002	21	Grigio RAL 7032
10	Grigio W	22	Arancio RAL 2004
11	Rosso RAL 3000	23	Blu RAL 5012
12	Verde RAL 6018	24	

APPENDIX A INFORMATION

SCRAPPING THE MACHINE

WHEN SCRAPPING THE MACHINE OBSERVE ALL PRECAUTIONS ILLUSTRATED IN CHAPTER 3, ADOPTED ALSO DU-RING MACHINE ASSEMBLY.

The machine can only be scrapped by authorised technicians, as in the case of assembly.

Metal parts of the lift can be disposed of as scrap ferrous material.

In all cases when the machine is scrapped all materials must be disposed of in conformity with the laws in force in the country of installation of the machine.

Note also, that for tax purposes the effective scrapping of the machine must be documented with reports and forms in compliance with the laws in force in the country of installation.

APPENDIX B SPARE PARTS

SPARE PARTS

Parts substitution and repairs need the observance of all the **SAFETY PRECAUTIONS** shown in the chapter 6 "MAINTENANCE" and in the chapter 3 "SAFETY".

Use all the measures in order to **AVOID ANY ACCIDENTAL STARTING OF THE LIFT:**

- The switch on the lift panel must be blocked on 0 position by lock
- The lock key must be kept by the maintenance engineer for all the time of the maintenance.

SPARE PARTS ORDERING

To order the spare parts it is necessary to:

- indicate the lift serial number and the year of manufacturing.
- indicate the piece code requested (see the **CODE** column in the tables)
- Indicate the quantity requested

The order must be placed with the authorized distributor shown in the first page.

Code	Colour	Code	Colour
01	Black	13	Violet RAL 4007
02	Red RAL 3002	14	White RAL 9010
03	Antracite	15	Bordeaux red RAL 3005
04	Blue RAL 5010	16	Grey RAL 7000
05	Blue RAL 5015	17	Yellow RAL 1021
06	Yellow RAL 1004	18	Green RAL 6005
07	Grey RAL 7016	19	Blue RAL 5007
08	Yellow RAL 1018	20	Yellow RAL 1007
09	White RAL 9002	21	Grey RAL 7032
10	Grey W	22	Orange RAL 2004
11	Red RAL 3000	23	Blue RAL 5012
12	Green RAL 6018	24	

ANNEXE A INFORMATIONS PARTICULIÈRES

DESTRUCTION DE L'ÉLÉVATEUR

LES CONSIGNES DE SÉCURITÉ POUR LE MONTAGE, MENTIONNÉES AU PARAGRAPHE 3, SONT A RESPECTER AUSSI POUR LE DÉMONTAGE ET LA DESTRUCTION DE L'ÉLÉVATEUR.

La destruction de l'élévateur, doit être effectuée, comme le montage, par des techniciens spécialisés.

Les parties métalliques devront être traitées comme ferrailles.

De toutes façons, les matériaux résultant de la destruction devront être éliminés conformément à la législation en vigueur dans le pays où l'élévateur était installé au jour de sa démolition.

Il est important en outre, pour des raisons fiscales, de déclarer la destruction de l'élévateur conformément à la réglementation en vigueur dans le pays où l'élévateur était installé au jour de sa démolition.

ANNEXE B PIÈCES DÉTACHÉES

REPLACEMENT

Le remplacement de pièces et les opérations de réparation nécessitent le respect de TOUTES LES PRÉCAUTIONS DE SÉCURITÉ indiquées au chapitre 6 "ENTRETIEN" et au chapitre 3 "SÉCURITÉ".

Prendre toutes les dispositions utiles pour

ÉVITER LA MISE EN MARCHÉ ACCIDENTELLE DE L'ÉLÉVATEUR:

- L'interrupteur général du coffret de commande doit être cadenassé sur la position 0.
- La clé du cadenas doit être conservée par la personne qui effectue les réparations pendant toute la durée de celles-ci.

PROCÉDURE DE COMMANDE DES PIÈCES DÉTACHÉES

Pour toute commande de pièces détachées:

- indiquer le numéro de série de l'élévateur et son année de fabrication;
- indiquer la référence de la pièce souhaitée figurant dans la colonne "CODE" des nomenclatures ci-après;
- indiquer la quantité désirée.

La commande doit être adressée au Service Après Vente dont l'adresse figure en première page.

Code	Couleur	Code	Couleur
01	Noir	13	Violet RAL 4007
02	Rouge RAL 3002	14	Blanc RAL 9010
03	Anthracite	15	Bordeaux RAL 3005
04	Bleu RAL 5010	16	Gris RAL 7000
05	Bleu RAL 5015	17	Jaune RAL 1021
06	Jaune RAL 1004	18	Vert RAL 6005
07	Gris RAL 7016	19	Bleu RAL 5007
08	Jaune RAL 1018	20	Jaune RAL 1007
09	Blanc RAL 9002	21	Gris RAL 7032
10	Gris W	22	Orange RAL 2004
11	Rouge RAL 3000	23	Bleu RAL 5012
12	Vert RAL 6018	24	

ANHANG A BESONDERE INFORMATIONEN

ABBAU DER MASCHINE

BEIM ABBAU DER MASCHINE MÜSSEN DIE GLEICHEN SICHERHEITSVORSCHRIFTEN BEACHTET WERDEN, DIE IN KAPITEL 3 FÜR DIE MONTAGE VORGESCHRIEBEN SIND.

Der Abbau der Maschine muß wie die Montage von autorisierten Technikern ausgeführt werden. Die metallernen Teile können wie Eisenschrott verschrottet werden. Auf jeden Fall müssen alle abgebauten Teile unter Beachtung der im jeweiligen Aufstelland geltenden Vorschriften entsorgt werden.

Es wird darauf hingewiesen, daß zu Steuerzwecken die Verschrottung der Hebebühne durch die entsprechenden, im jeweiligen Aufstelland vorgeschriebenen Unterlagen belegt werden muß.

ANHANG B ERSATZTEILE

ERSATZTEILE

Beim Auswechseln der Ersatzteile und bei eventuellen Reparaturen sind ALLE VORSICHTSMASSNAHMEN zu treffen, die in Kapitel 6 "WARTUNG" und in Kapitel 3 "SICHERHEIT" enthalten sind.

Es sind alle Maßnahmen zu treffen, um

EIN UNBEABSICHTIGTES EINSCHALTEN DER HEBEBÜHNE ZU VERMEIDEN:

- Der Hauptschalter auf der Schalttafel der Hebebühne muß durch ein Vorhängeschloß in der Position 0 abgesichert werden.
- Der Schlüssel des Vorhängeschlosses muß dem Wartungsfachmann über die gesamte Dauer des Wartungseingriffes übergeben werden.

ERSATZTEILBESTELLUNG

- Bei der Ersatzteilbestellung ist anzugeben:
- Kennnummer der Hebebühne und Baujahr
- Kennnummer des gewünschten Teiles (siehe auf den Tabellen unter **KENNUMMER**)
- Die gewünschte Menge.

Die Ersatzteilbestellung ist an den auf der Titelseite des Handbuchs angegebenen Wiederverkäufer zu richten.

Kennr.	Farbe	Kennr.	Farbe
01	Schwarz	13	Violett RAL 4007
02	Rot RAL 3002	14	Weiss RAL 9010
03	Grau	15	Bordeaux rot RAL 3005
04	Blau RAL 5010	16	Grau RAL 7000
05	Blau RAL 5015	17	Gelb RAL 1021
06	Gelb RAL 1004	18	Grün RAL 6005
07	Grau RAL 7016	19	Blau RAL 5007
08	Gelb RAL 1018	20	Gelb RAL 1007
09	Weiss RAL 9002	21	Grau RAL 7032
10	Grau W	22	Orange RAL 2004
11	Rot RAL 3000	23	Blau RAL 5012
12	Grün RAL 6018	24	

ANHANG A BESONDERE INFORMATIONEN

ABBAU DER MASCHINE

BEIM ABBAU DER MASCHINE MÜSSEN DIE GLEICHEN SICHERHEITSVORSCHRIFTEN BEACHTET WERDEN, DIE IN KAPITEL 3 FÜR DIE MONTAGE VORGESCHRIEBEN SIND.

Der Abbau der Maschine muß wie die Montage von autorisierten Technikern ausgeführt werden. Die metallernen Teile können wie Eisenschrott verschrottet werden. Auf jeden Fall müssen alle abgebauten Teile unter Beachtung der im jeweiligen Aufstelland geltenden Vorschriften entsorgt werden.

Es wird darauf hingewiesen, daß zu Steuerzwecken die Verschrottung der Hebebühne durch die entsprechenden, im jeweiligen Aufstelland vorgeschriebenen Unterlagen belegt werden muß.

ANHANG B ERSATZTEILE

ERSATZTEILE

Beim Auswechseln der Ersatzteile und bei eventuellen Reparaturen sind ALLE VORSICHTSMASSNAHMEN zu treffen, die in Kapitel 6 "WARTUNG" und in Kapitel 3 "SICHERHEIT" enthalten sind.

Es sind alle Maßnahmen zu treffen, um

EIN UNBEABSICHTIGTES EINSCHALTEN DER HEBEBÜHNE ZU VERMEIDEN:

- Der Hauptschalter auf der Schalttafel der Hebebühne muß durch ein Vorhängeschloß in der Position 0 abgesichert werden.
- Der Schlüssel des Vorhängeschlosses muß dem Wartungsfachmann über die gesamte Dauer des Wartungseingriffes übergeben werden.

ERSATZTEILBESTELLUNG

- Bei der Ersatzteilbestellung ist anzugeben:
- Kennnummer der Hebebühne und Baujahr
- Kennnummer des gewünschten Teiles (siehe auf den Tabellen unter **KENNUMMER**)
- Die gewünschte Menge.

Die Ersatzteilbestellung ist an den auf der Titelseite des Handbuchs angegebenen Wiederverkäufer zu richten.

Code	Colour	Code	Colour
01	Negro	13	Violeta RAL 4007
02	Rojo RAL 3002	14	Blanco RAL 9010
03	Antracita	15	Bordeaux RAL 3005
04	Azul RAL 5010	16	Gris RAL 7000
05	Azul RAL 5015	17	Amarillo RAL 1021
06	Amarillo RAL 1004	18	Verde RAL6005
07	Gris RAL 7016	19	Azul RAL 5007
08	Amarillo RAL 1018	20	Amarillo RAL 1007
09	Blanco RAL 9002	21	Gris RAL 7032
10	Gris W	22	Naranja RAL 2004
11	Rojo RAL 3000	23	Azul RAL 5012
12	Verde RAL 6018	24	

COLONNE	
POSTS	SÄULEN
COLONNES	COLUMNAS

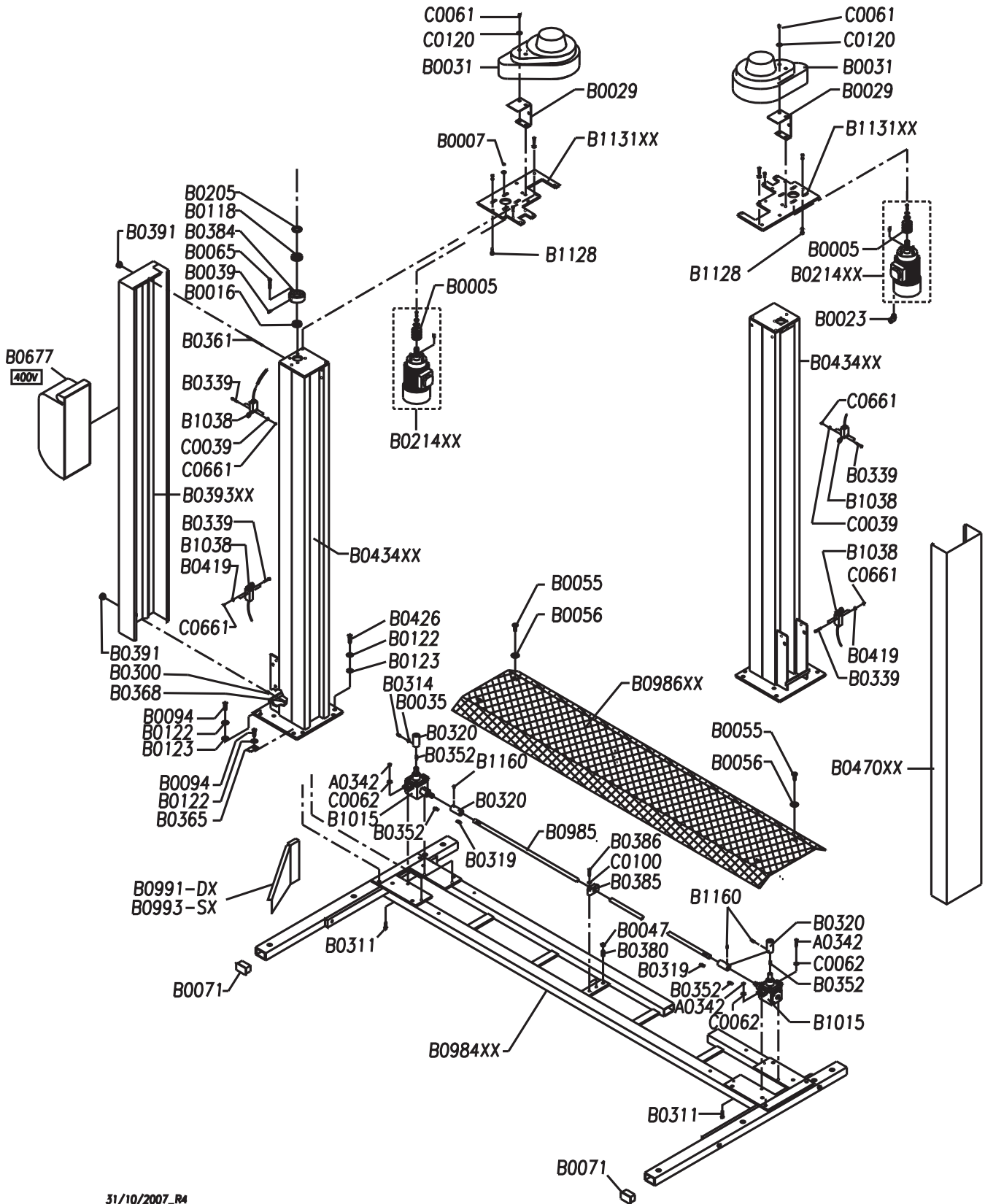

CARRELLI E BRACCI	
CARRIAGES AND ARMS	SCHLITTEN UND ARME
CHARIOTS ET BRAS	CARROS Y BRAZOS

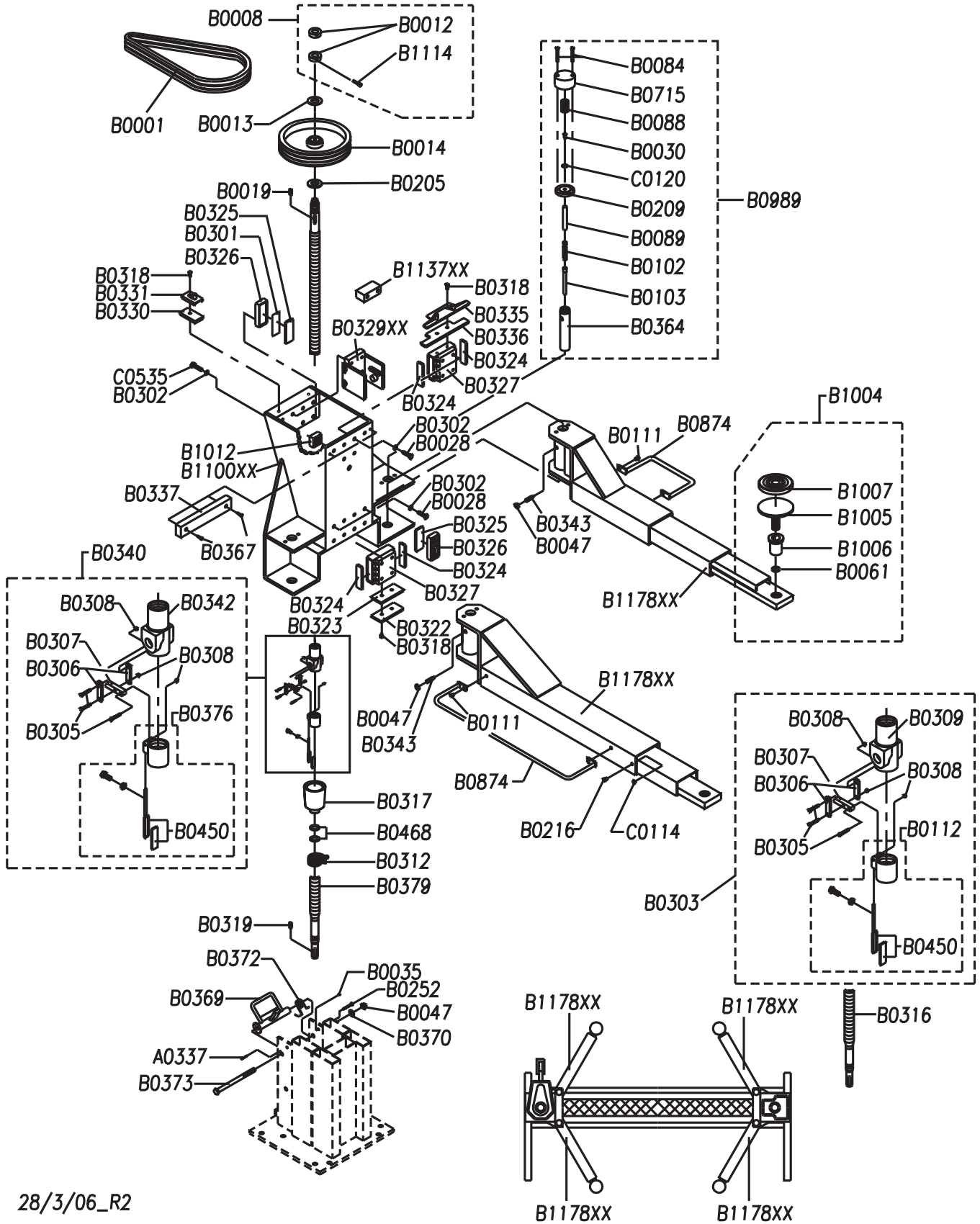

QUADRO ELETTRICO

CONTROL PANEL

SCHALTTAFEL DREHSTROM

COFFRET ÉLECTRIQUE

CUADRO ELECTRICO

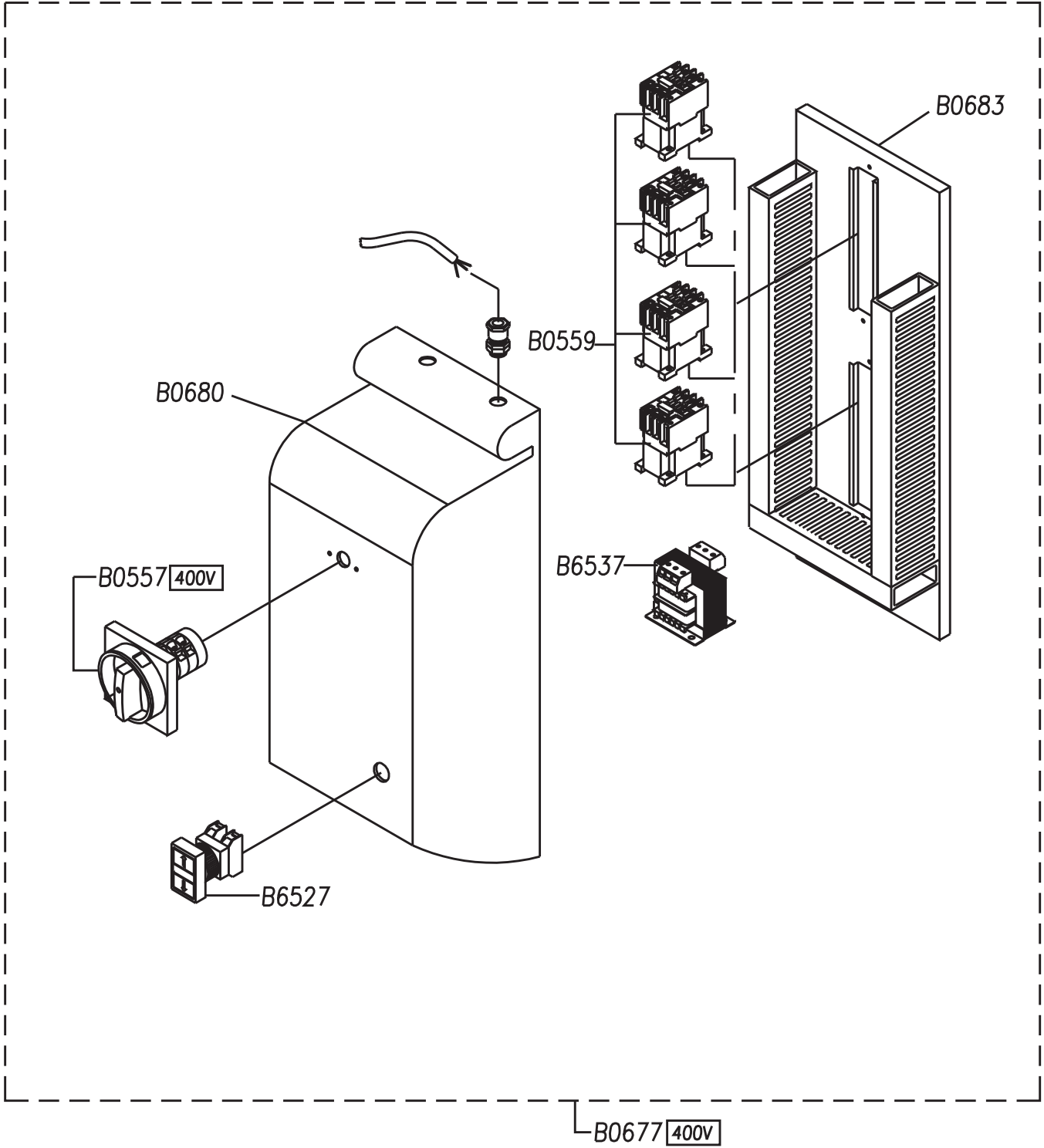

Part Code	Sugg	Descrizione	Description	Beschreibung	Description	Denominacion
A0337		COPIGLIA Ø2X30 UNI1336	GALVANIZED SPLIT PIN Ø2X30 UNI 1336	GLÜHSPLINT Ø2X30 UNI 1336	GOUPILLE Ø2X30 UNI 1336	PASADOR Ø2X30 UNI1336
A0342		DADO AUTOBLOCCANTE M10 ZINCATO	GALVANIZED SELF-LOCKING NUT M10 UNI 7473	WEITE BLOCKMUTTER M10 UNI 7473	ECROU FREIN HAUT M10 UNI 7473	TUERCA AUTOBLOQUEADORA M10 ZINCADA
B0001	*	CINGHIA TRAPEZOIDALE A43	V-BELT A43	KEILRIEMEN A43	COURROIE TRAPÉZOÏDALE A43	CORREA TRAPEZOIDAL A43
B0005	*	PULEGGIA MOTORE Ø 56	MOTOR PULLEY Ø 56	MOTORTRAGSCHEIBE Ø 56	POULIE MOTEUR Ø56	POLEA MOTOR Ø 56
B0007		DADO M8 UNI 5587	NUT M8 UNI 5587	MUTTER M8 UNI 5587	ÉCROU M8 UNI 5587	TUERCA M8 UNI 5587
B0008		KIT DADO BLOCCAGGIO VITE	SCREW BLOCKING NUT KIT	SATZ FÜR SCHRAUBENVERSERRUNG MUTTER	ENSEMBLE COMPLET ÉCROU SUPÉRIEUR	KIT TUERCA BLOCAJE
B0012		GHIERA M30X2 ZG	RING NUT M30X2 ZG	NUTMUTTE M30X2 ZG	ÉCROU M30X2 ZG	VIROLA M30X2 ZG
B0013		RONDELLA Ø30X60 UNI 6592	WASHER Ø30X60 UNI 6592	UNTERLEGSSCHEIBE Ø30X60 UNI 6592	RONDELLE Ø30X60 UNI 6592	ARANDELA Ø30X60 UNI 6592
B0014	*	PULEGGIA VITE Ø300	SCREW PULLEY Ø 300	SCHRAUBENTRAGSCHEIBE Ø300	POULIE DE VIS Ø300	TORNILLO POLEA Ø300
B0016	*	CUSCINETTO 6007 ZZ	BALL BEARING 6007 ZZ	LAGER 6007 ZZ	ROULEMENT 6007 ZZ	COJINETE 6007 ZZ
B0019		CHIAVETTA 8X7X40 UNI 16604	KEY 8X7X40 UNI 16604	KEIL 8X7X40 UNI 16604	CLAVETTE 8X7X40 UNI 16604	CHAVETA 8X7X40
B0023		RACCORDO "L" PG16 NYLON	"L" CONNECTION	VERBINDUNG "L" PG16 NYLON	PRESSE-ÉTOUPE "L" PG16 NYLON	CONEXION "L" PG16
B0028		VITE TE M10X30 UNI 5739	SCREW TE M10X30 UNI 5739	SECHSKANTSCHRAUBE M10X30 UNI5739	VIS TH M10X30 UNI 5739	TORNILLO TE M10X30 ZINCADO
B0029		SUPPORTO CARTER PULEGGIA	MOTOR SUPPORT POST CASING	SUPPORT FÜR TRAGSCHEIBEGEHÄUSE	SUPPORT DE CARTER DE POULIES	SOPORTE CARTER PROTECCIÓN POLEA
B0030		VITE TE M8X16 UNI 5739	SCREW TE M8X16 UNI 5739	SECHSKANTSCHRAUBE M8X16 UNI 5739	VIS TH M8X16 UNI 5739	TORNILLO TE M8X16
B0031		CARTER PULEGGIA MOT.ABS 255-30	CASING	GEHAEUSE	CARTER	CÁRTER PROTECCIÓN POLEA
B0035		DADO M6 UNI 5587	NUT M6 UNI 5587	MUTTER M6 UNI 5587	ÉCROU M6 UNI 5587	TUERCA ALTA M6 ZINCADA
B0039		INGRASSATORE M 6X10 DIRITTO	LUBRICATOR	SCHMIERER	GRAISSEUR	ENGRASADOR M 6X10 RECTO
B0047		DADO M14 UNI 5589	NUT M14 UNI 5589	MUTTER M14 UNI 5589	ECROU M14 UNI 5589	TUERCA BAJA M14 ZINCADA
B0055		VITE TSPEI M10X25 UNI 5933	SCREW TSPEI M10X25 UNI5933	SECHSSCHRAUBE MIT INNENSECHSKANT M10X25 UNI 5933	VIS STHC M10X25 UNI 5933	TORNILLO TSPEI M10X25
B0056		RONDELLA Ø10X34 UNI 5714	WASHER Ø10X35 UNI 5714	SCHEIBE Ø10X34 UNI 5714	RONDELLE PLATE Ø19X34 UNI 6592	ARANDELA Ø19 ZINCADA UNI 6592
B0061		ANELLO A26 UNI 7433	RING A26 UNI 7433	RING A26 UNI 7433	JONC A26 UNI 7433	ANILLO A 26 UNI 7433
B0065		VITE TE M10X50 UNI 5739	SCREW TE M10X50 UNI 5739	SCHRAUBE TE M10X50 UNI 5739	VIS TE M10X50 UNI 5739	TORNILLO M10X50 UNI 5739
B0071		TAPPO CHIUSURA BASAMENTO	BASE CLOSING PLUG	PFRÖPFEN FÜR GRUNDLAGESCHLIEßUNG	BOUCHON	TAPÓN CIERRE PATA DE LA BASE
B0084		VITE TE M10X53	SCREW TE M10X53	SECHSKANTSCHRAUBE M10X53	VIS TE M10X53	TORNILLO M10X53
B0088		MOLLA Ø30 BLOCCAGGIO BRACCI	BLOCKING ARMS Ø30 SPRING	ARMSPERRFEDER Ø30	RESSORT Ø30 POUR BLOCAGE DE BRAS	MUELLE Ø30 BLOCAJE BRAZOS
B0089		PERNO GUIDA RONDELLA CORTO	WASHER GUIDE SHORT PIN	KURZER FÜHRUNGSSCHAFT FÜR SCHEIBE	AXE GUIDE-RONDELLE COURT	PERNO GUÍA ARANDELA
B0094		VITE TE M16X40 UNI 5739	SCREW TE M16X40 UNI 5739	SECHSKANTSCHRAUBE M16X40 UNI 5739	VIS TH M10X40 UNI 5739	TORNILLO M16X40 UNI 5739

B0102		MOLLA Ø15 BLOCCAGGIO BRACCI	BLOCKING ARMS Ø15 SPRING	ARMSPERRFEDER Ø15	RESSORT Ø15 BLOCAGE BRAS	MUELLE Ø15 BLOCAJE BRAZOS
B0103		PERNO SPINGIMOLLA	SPRING THRUSTING PIN	FEDERSCHIEBEZAPFEN	TIGE DE DÉVERROUILLAGE	PERNO FIJACIÓN RESORTE
B0111		VITE TE M10X10 UNI 5739	SCREW TE M10X10 UNI 5739	SECHSKANTSCHRAUBE M10X10 UNI 5739	ECROU DE SÉCURITÉ GAUCHE COMPLET	TORNILLO M10X10 UNI 5739
B0112		KIT CHIOCCIOLA SICUREZZA SX	LEFT SAFETY NUT KIT	HILFSCHNECKE LINKS SATZ	ECROU PORTEUR GAUCHE COMPLET	KIT TORNILLO PATRÓN DE SEGURIDAD SX
B0118	*	CUSCINETTO 81107	ROLLER BEARING 81107	LAGER 81107	ROULEMENT 81107	COJINETE 81107
B0122		RONDELLA GROWER17X27X3,5 UNI 1751	GROWER Ø17X27X3,5 UNI 1751	GROWER SCHEIBE Ø17X27X3,5 UNI 1751	RONDELLE GROWER Ø17X27X3,5 UNI 1751	ARANDELA GROWER Ø17X27X3,5 UNI 1751
B0123		RONDELLA P. Ø17X30X4 UNI 1734	WASHER Ø17X30X3 UNI 6592	SCHEIBE Ø17X30X3 UNI 6592	RONDELLE PLATE Ø17X30X3 UNI 6592	ARANDELA Ø17X30X3 UNI 6592
B0205		DISTANZIALE Ø35X60X4	SPACER Ø35X60X4	DISTANZSTÜCK Ø35X60X4	ENTRETOISE Ø35X60X4	DISTANCIADOR Ø35X60X4
B0209		RONDELLA CALETTATA	KEY WASHER	ZAHNSCHEIBE	RONDELLE CRANTÉE	ARANDELA MUESCADA CE Z
B0214XX	*	MOT.230-400/50T 4HP MW300	ELECTRIC MOTOR 220-380V/50HZ THREE-PHASE 3,5 HP	ELEKTRO-MOTOR 3-PH. 220-380V/50HZ 3,5 HP	MOTEUR ÉLECTRIQUE 220-380V/50HZ TRIPHASÉ 3,5 CH.	MOTOR TRIFASICO 220-380V/50HZ 3,5 HP
B0216		VITE TE M8X12 UNI 5739 ZB	SCREW TE M8X12 UNI 5739	SCHRAUBE M8X12 UNI 5739	VIS TH M8X12 UNI 5739	TORNILLO TE M8X12 UNI5739
B0252		VITE TCTC M6X50 UNI 6107	SCREW TCTC M6X50 UNI 6107	KREUZSCHLITZ ZYLINDERSCHRAUBE M6X50 UNI 6107	VIS TCTC M6X50 UNI 6107	TORNILLO M6X50 UNI 6107 ZB
B0300		DADO M6X14	NUT M6X14	MUTTER M6X14	ECROU M6X14	TUERCA M16X14
B0301		SPESSORE PATTINO	PAD THICKNESS	DISTANZSTUECK DER GLEITSCHUHE	CALE DE PATIN	CALZO PATIN
B0302		RONDELLA DI Ø10X20 UNI 3704	WASHER DI Ø10X20 UNI 3704	SCHEIBE DI Ø10X20 UNI 3704	RONDELLE Ø10X20 UNI 3704	ARANDELA DI Ø10X20 UNI 3704
B0303		KIT CHIOCCIOLA PORTANTE SX	NUT KIT (LEFT)	HAUPTSCHNECKE LINKS SATZ	ECROU PORTEUR GAUCHE COMPLET	KIT TORNILLO PATRÓN PORTANTE SX
B0305		VITE TE M5X25 UNI 5737	SCREW TE M5X25 UNI 5737	SECHSKANTSCHRAUBE M5X25 UNI 5737	VIS TH M5X25 UNI 5737	TORNILLO TE M5X25 UNI 5737
B0306		LEVA SCATTO BLOCCAGGIO MECCANICO	MECHANICAL LOCKING RELEASE LEVER	HEBEL FÜR MECHANISCHE VERSPERRUNG	BIELLETTE DE SÉCURITÉ MÉCANIQUE	PALANCA DE BLOCAJE MECANICO
B0307		SCATTO BLOCCAGGIO MECCANICO	MECHANICAL LOCKING RELEASE	KLINKWERK FÜR MECHANISCHE VERSPERRUNG	LEVIER DE DÉCLENCHEMENT DE LA SÉCURITÉ MÉCANIQUE	DESENGANCHE BLOCAJE MECANICO
B0308		DADO BLOK ALTO M5 UNI 7473	NUT M5 UNI 7433	WEITE BLOKMUTTER M5 UNI 7473	ECROU FREIN HAUT M5 UNI 7473	TUERCA AUTOBLOCANTE M5 UNI 7473
B0309	*	CHIOCCIOLA PORTANTE SX	LEFT NUT	HAUPTSCHNECKE LINKS	ECROU PORTEUR GAUCHE	TORNILLO PATRÓN PORTANTE
B0311		VITE TE M10X40 UNI 5739	SCREW M10X40 8.8	SCHRAUBE M10X40 8.8	VIS TH M10X40 8.8	TORNILLO M10X40 UNI 5739
B0312		FASCETTA A VITE Ø40	HOSE CLAMP Ø40	SCHLAUCHSCHELLE Ø40	COLLIER À VIS Ø40	ABRAZADERA Ø40
B0314		GRANO STEI M6X25 UNI 5925	DOWEL STEI M6X25 UNI 5925	STIFT M6X25 UNI 5925	GRAIN STHC M6X25 UNI 5925	ESPIGA M6X25 UNI 5923
B0316	*	VITE PORTANTE SX	LEFT LIFTING SCREW	HAUPTSCHRAUBE LINKS	VIS GAUCHE RÉCEPTRICE	TORNILLO PORTANTE SX
B0317		VASCHETTA OLIO	OIL CAP	ÖLWÄNNCHEN	GODET D'HUILE	CUBITA ACEITE
B0318		VITE TE M6X25 UNI 5737	SCREW TE M6X25 UNI 5739	SECHSKANTSCHRAUBE M6X25 UNI 5739	VIS TH M6X25 UNI 5739	TORNILLO M6X25 UNI 5737
B0319		CHIAVETTA 8X7X35 UNI 16604	KEY 8X7X35 UNI 16604	KEIL 8X7X35 UNI 16604	CLAVETTE 8X7X35 UNI 16604	CHAVETA 8X7X35 UNI 16604
B0320		MANICOTTO Ø40	COUPLING Ø40	MUFFE Ø40	MANCHON Ø40	MANGUITO Ø40
B0322		COPRIFELTRO INFERIORE	LOWER FELT COVER	UNTERES FILZDECKEN	SUPPORT DE FEUTRE INFÉRIEUR	CUBREFIELTRO INFERIOR
B0323		FELTRO INFERIORE	LOWER FELT	UNTERER FILZ	FEUTRE INFÉRIEUR	FIELTRO INFERIOR

B0324	*	PATTINO NYLON 88,5X24,5X6	NYLON PAD	NYLON GLEITSCHUHE 88,5X24,5X6	PATIN NYLON 88,5X24,5X6	PATÍN
B0325	*	PATTINO NYLON 88,5X34,5X6	NYLON PAD	NYLON GLEITSCHUHE 88,5X34,5X6	PATIN NYLON 88,5X34,5X6	PATÍN
B0326		BASSETTA 90X35	BASE 90X35	UNTERLAGE 90X35	SUPPORT DE PATIN 90X35	BASE 90X35
B0327	*	PATTINO CENTRALE	CENTRAL PAD	MITTELLIEGENDE GLEITSCHUHE	SUPPORT DE PATIN CENTRAL	PATÍN
B0329XX		PORTACHIOCCIOLA	NUT CARRIER	SCHNECKEHALTER	PORTE-ÉCROU	PORTA-TUERCA
B0330		FELTRO POSTERIORE	BACK FELT	HINTERER FILZ	FEUTRE ARRIÈRE	FIELTRO TRASERO
B0331		COPRIFELTRO POSTERIORE	BACK FELT COVER	HINTERES FILZDECKEN	SUPPORT DE FEUTRE ARRIÈRE	CUBREFIELTRO
B0335		COPRIFELTRO SUPERIORE	TOP FELT COVERING	OBENES FILZDECKEN	SUPPORT DE FEUTRE SUPÉRIEUR	CUBREFIELTRO SUPERIOR
B0336		FELTRO SUPERIORE	TOP FELT	OBENER FILZ	FEUTRE SUPÉRIEUR	FIELTRO SUPERIOR
B0337		PARAURTI CARRELLO	CARRIAGE BUMPER	STOßDÄMPFER DES SCHLITTENS	PROTÈGE-PORTIÈRE	PARAGOLPES CARRO
B0339		VITE TCTCROCE M5X45 UNI 7687	SCREW M5X45 UNI 7687	SCHRAUBE M5X45 UNI 7687	VIS M5X45 UNI 7687	TORNILLO TCTCCROCE M5X45 UNI7687
B0340		KIT CHIOCCIOLA PORTANTE DX	RIGHT NUT KIT	HAUPTSCHNECKE RECHTS SATZ	ECROU PORTEUR DROIT COMPLET	KIT TORNILLO PATRÓN PORTANTE DX
B0342	*	CHIOCCIOLA PORTANTE DX	RIGHT NUT	HAUPTSCHNECKE RECHTS	ECROU PORTEUR DROIT	TORNILLO PATRÓN PORTANTE DX
B0343		VITE STEI M14X30 UNI 5925	SCREW STEI M14X30 UNI 5925	SCHAFTSCHRAUBE M14X30 UNI 5925	VIS STHC M14X30 UNI 5925	TORNILLO M14X30 UNI 5925
B0352		CHIAVETTA 8X7X25 UNI 16604	KEY 8X7X25 UNI 16604	KEIL 8X7X25 UNI 16604	CLAVETTE 8X7X25 UNI 16604	CHAVETA 8X7X25 UNI 16604
B0361		PRIGIONIERO M6X125	STUD M6X125	GEWINDESTIFT M6X125	GOUJON M6X125	PERNO PRISIONERO
B0364		SPINA DENTATA BLOCCAGGIO BRACCI LUNGA	BLOCKING ARMS PIN	LANGE GEZAHNTE STIFT FÜR VERSPERRUNG DER ARMEN	AXE DE BRAS CRANTÉ	CLAVIJA DENTADA BLOCAJE BRAZOS
B0365		PIATTINO SGANCIO BLOCCAGGIO BRACCI	RELEASE PLATE	TELLER FÜR LOSLÖSEN DES ARMSPERRVORRICHTUNG	PLAQUETTE DE DÉVERROUILLAGE DE BRAS	PLACA DE DESENGANCHE BLOCAJE BRAZOS
B0367		VITE TCTC M6X25 UNI 6107	SCREW TCTC M6X25 UNI 6107	KREUZSCHLITZ ZYLINDERSCHRAUBE M6X25 UNI 6107	VIS TC M6X25 UNI 6107	TORNILLO M6X25 UNI 6107
B0368		VITE TE M6X30 UNI 5739	SCREW TE M6X30 UNI 5739	SECHSKANTSCHRAUBE M6X30 UNI 5739	VIS TH M6X30 UNI 5739	TORNILLO M6X30 UNI 5739
B0369		BLOCCAGGIO MECCANICO	MECHANICAL LOCKING	MECHANISCHE SPERRVORRICHTUNG	ARCEAU DE SÉCURITÉ MÉCANIQUE	BLOCAJE MECANICO
B0370		RONDELLA Ø14X28 UNI 6592	WASHER Ø14X28 UNI 6592	SCHEIBE. Ø14X28 UNI 6592	RONDELLE PLATE Ø14X28 UNI 6592	ARANDELA Ø14 ZINCADA
B0372		MOLLA TORSIONE	TORSION SPRING	TORSIONSFEDER	RESSORT DE TORSION	RESORTE
B0373		VITE TE M14X180 UNI 5737	SCREW TE M14X180 UNI 5737	SECHSKANTSCHRAUBE M14X180 UNI 5737	VIS TH M14X180 UNI 5737	TORNILLO M14X180 UNI 5737
B0376		KIT CHIOCCIOLA SICUREZZA DX	RIGHT SAFETY NUT KIT	HILFSCHNECKE RECHTS SATZ	ECROU PORTEUR DROIT COMPLET	KIT TORNILLO PATRÓN DE SEGURIDAD DX
B0379	*	VITE PORTANTE DX	RIGHT LIFTING SCREW	HAUPTSCHRAUBE RECHTS	VIS DROITE MOTRICE	TORNILLO PORTANTE DX
B0380		VITE STEI M14X30 UNI 5923	SCREW STEI M14X30 UNI 5923	SCHAFTSCHRAUBE M14X30 UNI 5923	VIS STHC M14X30 UNI 5923	TORNILLO M14X30 UNI 5923
B0384		PORTACUSCINETTO SUPERIORE	UPPER BEARING HOUSING	OBENER UNTERLEGEHALTER	PORTE-ROULEMENTS	PORTA-RODAMIENTO SUPERIOR
B0385		SUPPORTO BARRA COLLEGAMENTO	CONNECTION BAR SUPPORT	SUPPORT FÜR VERBINDUNGSSTANGE	PALIER CENTRAL D'ARBRE DE TRANSMISSION	SOPORTE BARRA DE CONEXION
B0386		VITE TE M8X40 UNI 5739	SCREW M8X40 UNI 5739	SECHSKANTSCHRAUBE M8X40 UNI 5739	VIS TH M8X40 UNI 5739	TORNILLO TE M8X40 UNI 5739
B0391		VOLANTINO Ø30 M6 (F)	HANDWHEEL Ø30 M6	HANDRAD Ø30 M6 (F)	POMMEAU Ø30 M6 F	VOLANTE
B0393XX		CARTER COLONNA COMANDO	POST CASING	GEHÄUSE SÄULEN	CARTER DE COLONNE	CÁRTER PROTECCIÓN COLUMNA

B0419		RONDELLA P 5X20 UNI 6593 ZB	WASHER P 5X20 UNI 6593 ZB	SCHEIBE 5X20 UNI 6593	RONDELLE P 5X20 UNI 6593 ZB	ARANDELA P 50X20 UNI 6593 ZB
B0426		VITE TE M16X35 UNI 5739	SCREW M16X35 UNI 5739	SCRAUBE M16X35 UNI 5739	VIS M16X35 UNI 5739	TORNILLO
B0434XX		COLONNA COMANDO	COMAND POST	MOTOR SÄULE	COLONNE MOTRICE	COLUMNNA COMANDO
B0450	*	ASTA PORTAFELTRO	SCREW LUBRIFICATING SYSTEM	FILZHALTER	POINTEAU	VARILLA PORTA-FIELTRO
B0468		O'RING 2118	O'RING	O'RING	JOINT TORIQUE	EMPAQUE
B0470XX		CARTER COLONNA LIBERA	FREE POST CASING	GEHÄUSE FREIE SÄULE	CARTER COLONNE LIBRE	CÁRTER PROTECCIÓN COLUMNA LIBRE
B0557	*	INTERRUT.3LD1118-OTB53	MASTER SWITCH ASSEMBLY 3LD1118-OTB53	SCHALTER 3LD1118-OTB53	INTERRUPTEUR 3LD1118-OTB53	INTERRUPTOR 3LD1118-OTB53
B0559	*	TELERUT.230V 3TF3211-OAC2	CONTACTOR 230V 3TF3211-OAC2	FERNSCHALTER 230V 3TF3211-OAC2	TÉLÉRUPTEUR 230V 3TF3211-OAC2	CONTACTOR 230V 3TF3211-OAC2
B0677		QUADRO/T 400 254BF PVC	THREE-PHASE COMPLETE CONTROL PANEL 400V	3-PH. SCHALTAFEL 400 V	COFFRET ÉLECTRIQUE 400V	CUADRO ELÉCTRICO 400V
B0680		CASSETTA PVC 253/3-254BF 9005	ELECTRIC BOX PVC	KASTEN PVC	COFFRET PVC	CAJA ELÉCTRICA PVC
B0683		FONDO CASSETTA PVC 254BF 9005	DEEP ELECTRIC BOX PVC	TIEFES ELEKTRISCHES KASTEN-PVC	PVC ÉLECTRIQUE PROFOND DE BOÎTE	PVC ELÉCTRICO PROFUNDO DE LA CAJA
B0715		CAPPELOTTO BLOCCAGGIO BRACCI	ARMS LOCKING CAP	ARMENVERSPERRUNG DECKEL	COUPELLE DU F120	CASQUETE BLOCAJE BRAZOS
B0874		SALVAPIEDI BRACCIO LU ZG	LONG ARMS FOOT GUARDS	FUßSCHUTZVORRICHTUNG LANGE ARME	CHASSE-PIED LONG	PROTECCIÓN PIES
B0984XX		BASAMENTO 254BF	BASE	GRUNDLAGE	CHÂSSIS	BASE
B0985		BARRA COLLEGAMENTO BAS.254BF	CONNECTION BAR	SCHRAUBENVERBINDUNGSTANGE	ARBRE DE TRANSMISSION	BARRA DE CONEXION TORNILLOS
B0986XX		PEDANA 254BF	PLATFORM	AUFNAHMEPLATTFORM	PLATE-FORME	PLATAFORMA
B0989	*	KIT BLOCCAGGIO BRACCI 254BF	ARMS BLOCKING KIT	AUSLEGERBLOCKUNGSSET	KIT BLOCAGE DE BRAS	JUEGO BLOCAJE MECANICO
B0991		SALVAPIEDE COLONNA DX 254BF	FOOT GUARDS	FUßSCHUTZ	CHASSE-PIED	PROTECCIÓN PIES
B0993		SALVAPIEDE COLONNA SX 254BF	FOOT GUARDS	FUßSCHUTZ	CHASSE-PIED	PROTECCIÓN PIES
B1004		PIATTELLO COMPLETO	COMPLETE PLATE	KOMPLETTER TELLER	PLATEAU COMPLET	PLATILLO COMPLETO
B1005		PIATTELLO PORTA DISCO	DISK SUPPORT PLATE	PLATTEBEHALTTELLER	PLATEAU PORTE-TAMPON	PLATILLO PORTA DISCO
B1006		BOCCOLA PORTA PIATTELLO	BUSH	BUCHSE	DOUILLE	CASQUILLO
B1007	*	DISCO GOMMA	RUBBER PAD	PLATTE	PLATEAU	DISCO
B1012	*	PATTINO 39X39X20,5 PA6	PAD	GLEITSCHUH	PATIN	PATÍN
B1015		RINVIO ANGOLARE	TRANSMISSION BOX	RIEBRADVERSTELLEINHEIT	BOÎTE DE RENVOI	CAJA DE TRANSMISION
B1038	*	FINECORSALITA DISCESA	LIMIT SWITCH	ENDSCHALTER AUFSTIEG	FIN DE COURSE	FINAL DE CARRERA
B1100XX		CARRELLO COLONNA 254BF	POST CARRIAGE	SCHLITTEN SÄULEN	CHARIOT	CARRO COLUMNA
B1114		VITE TCCE M5X25 UNI 5931 ZB	SCREW	SCHRAUBE	VIS	TORNILLO
B1128		TIRANTE 254S ZB	ROD	STANGE	TIRANT	TIRANTE
B1131XX		PIASTRA MOTORE 254S	MOTOR PLATE	MOTORPLATTE	PLAQUE MOTEUR	PLACA MOTOR
B1137XX		FERMOCORSA CARRELLO 254BF	TROLLEY ENDSTROKE	SCHLITTEN ENDSCHALTER	CHARIOT FIN DE COURSE	FINAL DE CARRERA CARRO
B1160		VITE TCEI M6X20 UNI 5931 10.9	SCREW TCEI 6X20 UNI 5931 10.9	SCHRAUBE M6X20 UNI 5931 10.9	VIS TCEI M6X20 UNI 5931 10.9	TORNILLO TCEI M6X20 UNI 5931 10.9
B1178XX		BRACCIO LU.	LONG ARM	LANGER ARM	BRAS LONG	BRAZO LARGO
B6527	*	PULSANTE DOPPIO+ELEMENTO DI CONTATTO	TWIN PUSH BUTTON WITH CONTACT	DOPPLER KNOPF+KONTAKTGEBER TYP ERSCE 50052+52080	POUSSOIR DOUBLE ERSCE 50052+52080	PULSADOR DOBLE CON CONTACTO TIPO ERSCE 50052+52080

B6537	*	TRASFORMATORE 0-220-380 0-24V 50VA +/-10%	TRANSFORMER 0-230-400 0-24V 50VA	TRANSFORMATOR 0-220-380 0-24V 50VA +/-10%	TRANSFORMATEUR 0-220-380 0-24V 50VA +/-10%	TRANSFORMADOR 0-220-380 0-24V 50VA +/-10%
C0039		RONDELLA Ø5 ZINCATA	WASHER Ø5X10 UNI 6592	SCHEIBE Ø5X10 UNI 6592	RONDELLE PLATE Ø5X10 UNI 6592	ARANDELA Ø5 ZINCADA
C0061		VITE TE M8X10 UNI 5739	SCREW TE M8X10 UNI 5739	SECHSKANTSCHRAUBE M8X10 UNI 5739	VIS TH M8X10 UNI 5739	TORNILLO M8X10 UNI 5739
C0062		RONDELLA Ø10,5X21 UNI 6592	WASHER Ø10,5X21 UNI 6592	SCHEIBE Ø10,5X21	RONDELLE Ø10,5X21	ARANDELA PLANA Ø10 5X21
C0100		RONDELLA Ø8,4X17 UNI 6592	WASHER Ø8,4X17 UNI 6592	SCHEIBE Ø8,4X17 UNI 6592	RONDELLE Ø8,4X17 UNI 6592	ARANDELA Ø8 ZINCADA
C0114		DADO BASSO M8 UNI 5589 ZB	NUT M8 UNI 5589	FLACHE MUTTER M8 UNI 5589	ECROU BAS M8 UNI 5589	TUERCA BAJA M8 ZINCADA
C0120		RONDELLA Ø9X24 UNI 6593	WASHER Ø9X24 UNI 6593	SCHEIBE Ø9X24 UNI 6593	RONDELLE Ø8X24 UNI 6593	ARANDELA PLANA Ø8X24
C0535		VITE TE M10X20 UNI 5739	HH SCREW M10X20 UNI 5739	SCHRAUBE TE M10X20 UNI 5739	VIS TE M10X20 UNI 5739	TORNILLO M10X20 UNI 5739
C0661		VITE TE M8X10 UNI 5739	HH SCREW M8X10 UNI 5739	MUTTER M5 UNI 5587	ECROU M5 UNI 5587	TUERCA M5 UNI 5587
Z_RICAMBI		* = RICAMBI CONSIGLIATI	* = RECOMMENDED SPARE PARTS	* = EMPFOHLENE E-TEILE	* = PIECES DE RECHANGE CONSEILLEES	* = REPUESTOS ACONSEJAIOS



*Dichiarazione di conformità - Declaration of Conformity
Konformitätserklärung - Déclaration de conformité
Declaración de conformidad - Overensstemmelseserklæring
Samsverserklæring - Överensstämmande intyg
EG-Conformiteitsverklaring*



WERTHER INTERNATIONAL S.p.A.
*Via F.Brunelleschi, 12 42040 CADE' (Reggio Emilia) Italy
Tel. ++/+522/9431 (r.a.) Fax ++/+522/941997*

*con la presente dichiariamo che il ponte sollevatore modello
déclare par la presente que le pont elevateur modèle
hereby we declare that the lift model
hiermit erklären wir, daß Die Hebebühne Modell
por la presente declara, que l'elevador modelo
Vi erklærer hermed, at autoløfter model
Vi erklærer herved, at løftebuk model
Vi förklarar härmed att billyft model
verklaren hiermee, dat*

254BF



è stato costruito in conformità alle normative 73/23 CEE - 89/336 CEE e 98/37/CE e EN1493



a été construite en conformité avec les normes 73/23 CEE - 89/336 CEE et 98/37/CE et EN1493



was manufactured in conformity with the normes 73/23 CEE - 89/336 CEE and 98/37/CE and EN1493



in Übereinstimmung mit den Richtlinien 73/23 CEE - 89/336 CEE und 98/37/CE und EN1493



ha sido fabricado según las disposiciones 73/23 CEE - 89/336 CEE y 98/37/CE y EN1493



er fremstillet i overensstemmelse med bestemmelserne i 73/23 EØF - 89/336 EØF - 98/37/EØF -EN1493



ble produsert i samsvar med direktivene 73/23 CEE - 89/336 CEE - 98/37/CE-EN1493



är framställt i överensstämmelse med bestämmelser i RÅDETS DIREKTIV 73/23 EG - 89/336 EG
98/37/EG-EN1493



waarop deze verklaring betrekking heeft, voldoet aan de voorschriften van richtlijn 73/23/EEG
en 89/336 EEG en 98/37 EEG en de daaropvolgende veranderingen en aanvullingen - EN1493

Ente certificatore - Organisme cetrificateur
Certification institute - Prüfsinstitut

Registrazione Nr. - Enregistrement N°
Registered No. - Registrier Nr.

CE0044 TÜV

04-205-3195/96

Cadè, 31/10/2007

Vice president Iori Werter